

191267

27 ABR



908B

MODELO DE UTILIDAD

por 20 años

por "DISPOSITIVO DE ALARMA", a favor de D. Juan Fernando de SOLANO Riviere, de nacionalidad española, domiciliado en BARCELONA - Travesera de Gracia, 15, 4<sup>a</sup>-3<sup>a</sup>.

=====

MEMORIA DESCRIPTIVA

La presente memoria descriptiva y los dibujos complementarios adjuntos hacen referencia a un dispositivo de alarma, caracterizado por la sencillez de su construcción y destinado a constituir un eficaz y poderoso elemento de seguridad en el supuesto de ser sorprendido por ladrones, asaltantes, agresores o, en general, cualquier individuo indeseable.

Su utilización está particularmente indicada para todas aquellas personas que deban transitar por lugares poco concurridos, en zonas apartadas de los centros urbanos, las cuales suelen ser campo de acción de maleantes o individuos llevados de perversas intenciones.

Este dispositivo de alarma consiste en un cartucho conteniendo un gas a presión y dotado de una válvula de tipo aerosol. Superiormente y acoplado en el vásta-



go que acciona la válvula dispone de un elemento dotado de una membrana vibrante sonora, de suerte que al accionar la válvula se dirige un chorro de gas hacia la membrana, situada en el fondo de una abertura divergente, comunicada con el exterior, la cual actúa como cámara de resonancia, produciéndose un silbato de gran intensidad.

El cartucho que contiene el gas a presión es de duración limitada y una vez consumida la totalidad del flúido deberá reemplazarse por otro nuevo. Dicho cambio puede efectuarse en forma sencilla por parte del mismo usuario.

Para una mejor comprensión de las características generales que concurren en este dispositivo de alarma, se acompañan a la presente memoria unos dibujos descriptivos, en los que se ha representado un caso práctico de realización del mismo, según los principios de las reivindicaciones, con la particularidad de que las figuras diseñadas deberán ser observadas en sentido amplio y general, y sin carácter restrictivo alguno, dada su condición meramente informativa.

En los dibujos:

La figura 1 es una representación, vista en perspectiva, del dispositivo de alarma objeto del presente Modelo de Utilidad.

La figura 2 es una representación, vista en sección según un plano principal de simetría del conjunto, de este dispositivo de alarma, habiéndose indicado mediante una flecha la dirección del esfuerzo a aplicar para su accionamiento.

Al objeto de facilitar la localización de las

27 ABR.



distintas partes constitutivas en este dispositivo de alarma, se han situado números en las figuras, relacionados con las descripciones que se realizan a continuación.

5. Este dispositivo de alarma comprende una pieza cilíndrica -1- presentando lateralmente una gran abertura -2- comunicada con una cavidad -3-, configurada a modo de tobera de salida en cuyo fondo se encuentra, situada verticalmente, una lámina -4- retenida por la pieza -5-, de suerte que pueda vibrar bajo la acción de un flujo gaseoso a presión dirigido a través del canal -6-. Este comunica inferiormente con una cavidad cilíndrica -7-, destinada a permitir el acoplamiento del vástago retráctil -8- de la válvula de tipo aerosol de que está do
10. tado el cartucho -9-, contenedor de un gas a presión.
- 15.

- La pieza cilíndrica -1- permanece situada en el interior de un capuchón protector -10-, de configuración asimismo cilíndrica y considerable altura con objeto de ocultar en su interior a la pieza -1- y a la cabeza del cartucho -9-. El capuchón -10- está dimensionado de modo que en su interior pueda desplazarse el cartucho -9-.
- 20.

- Presionando hacia abajo el capuchón, éste obligará a desplazarse en igual dirección al vástago retráctil, que a su vez accionará la válvula, originando la expulsión de gas, el cual hará vibrar la membrana sonora produciendo un silbato.
- 25.

- Todo cuanto no afecte, altere, cambie o modifique la esencia del dispositivo descrito, será variable a los efectos del actual Modelo.
- 30.



N O T A.

Se reivindica como objeto de este registro por Modelo de Utilidad:

- 1.- Dispositivo de alarma, caracterizado por
5. comprender una pieza cilíndrica, dotada de una gran abertura lateral, comunicada con una cavidad diseñada a modo de tobera, en cuyo fondo se encuentra situada una membrana sonora, permaneciendo dicha pieza acoplada al vástago retráctil de accionamiento de una válvula de tipo aerosol,
10. dispuesta en un cartucho contenedor de un gas a presión, susceptible de provocar vibraciones en la membrana sonora, produciendo un silbato de gran intensidad y permaneciendo la pieza cilíndrica y la cabeza del cartucho situadas en el interior de un capuchón, asimismo cilíndrico, dotado de
15. una abertura lateral en correspondencia con la de la pieza, dimensionado de suerte que pueda desplazarse, a lo largo del cartucho, bajo la acción de un esfuerzo exterior, en orden a conseguir el accionamiento de la válvula.

- Sean cuales fueren las circunstancias que concurran en la esencialidad del Modelo de Utilidad, definido en la anterior reivindicación, cuyo objeto es:
- 20.

2.- "DISPOSITIVO DE ALARMA".

Consta la presente memoria de cinco hojas foliadas, mecanografiadas por una sola cara y de los dibujos

27 ABR



unidos a la misma.

Barcelona, 27 ABR. 1973

P.A. de D. Juan Fernando SOLANO Riviere.

ALFONSO DURÁN

P. P.

A handwritten signature in black ink, appearing to read "Luis Durán Berojam". The signature is written in a cursive style with a long horizontal stroke at the end.

Fdo.: Luis Durán Berojam

DV/ef.

27 ABR. 1973

FIG. 2

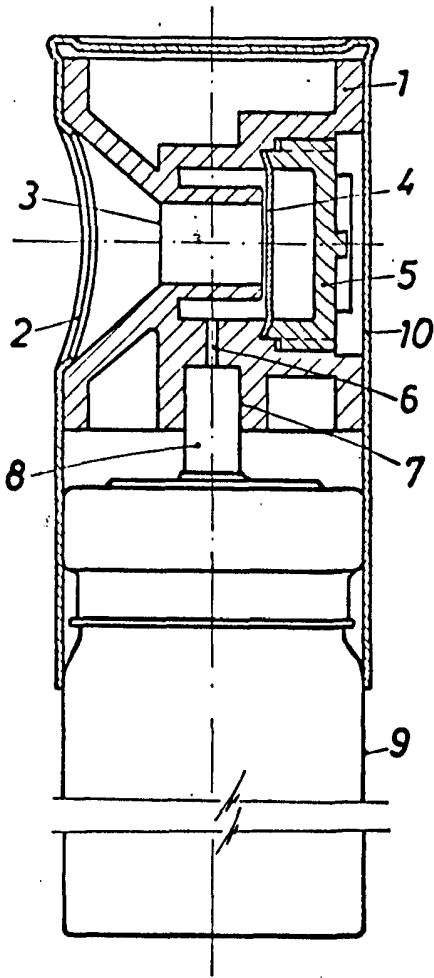
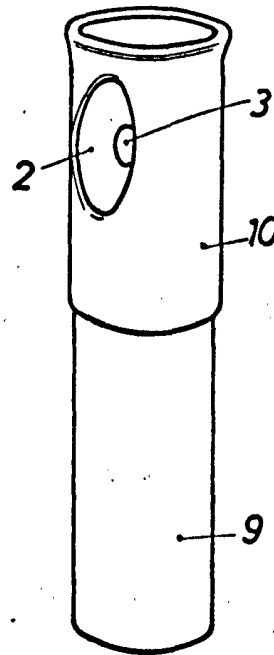

FIG. 1



BARCELONA,  
P.A.

27 ABR. 1973

ALFONSO DURÁN  
P. P.

Fdo.: Luis Durán Benejam

ESCALA VARIABLE