

mc/

191204



191204

P A T E N T E D E I N V E N C I O N

a favor de

Don Tomás ORUS BARRACHINA - de nacionalidad española - do-
miciliado en BARCELONA, Abad Zafont, 2 y 4,

por:

" Perfeccionamientos en la construcción de las mesas de fútbol
de salón ".

-----:oOo:-----

M e m o r i a D e s c r i p t i v a

En los parques de atracciones y otros estableci-
mientos públicos, se emplean unos juegos de fútbol de salón,
que comprenden una mesa con dos porterías y en la cual los
jugadores de cada equipo están representados por muñecos dis-



puestos en las posiciones normales para el juego de futbol
y ensartados los de cada línea en una varilla que atravie-
sa transversalmente la mesa y se acciona desde uno de sus
lados por el jugador, en el sentido de desplazar lateralmen-
te los muñecos y de moverlos oscilando alrededor de la va-
rilla, para dar puntapiés a la pelota, que está representa-
da por una pequeña bola de celuloide u otro material apro-
piado.

En estos juegos instalados en locales públicos,
tiene un gran interés evitar que los jugadores puedan su-
frir lesiones aunque sean de poca importancia y evitar tam-
bién en todo lo posible, las discusiones entre los jugado-
res. En la construcción usual de estos juegos de futbol
sucede especialmente que las varillas que llevan los muñe-
cos atraviesan la mesa y han de sobresalir por ambos lados
de la mesa, en una cierta extensión correspondiente a la am-
plitud de movimiento de los muñecos, de manera que cuando
un jugador acciona una de estas varillas desde un lado de
la mesa, la varilla sale violentamente por el otro lado de
la mesa y puede muy fácilmente alcanzar a otro jugador y le-
sionarlo.

Los perfeccionamientos objeto de esta patente, se
refieren a un montaje de la mesa que evita por completo este
y otros inconvenientes de las mesas usuales y que da una ma-
yor facilidad y comodidad a los jugadores, asegurando al mis-
mo tiempo una buena fijación de los muñecos a las varillas de
soporte.

En los planos adjuntos se representa una mesa de
futbol de salón con los perfeccionamientos objeto de esta pa-
tente.

La figura 1, es una vista en perspectiva del con-



junto de la mesa.

La figura 2, es una sección transversal, a mayor escala, del montaje de una de las varillas que llevan ensartados los muñecos que representan los jugadores.

5 La figura 3, es un detalle del cojinete que sostiene estas varillas.

La figura 4, es una sección transversal a mayor escala, del mecanismo de una portería.

10 La figura 5, es un detalle de uno de los muñecos fijado sobre la varilla correspondiente.

La figura 6, es una sección de un muñeco por un plano perpendicular al de la figura 5, para mostrar una manera preferida de fijar el muñeco sobre la varilla.

15 La figura 7, representa una manera de fijar el brazo del muñeco al cuerpo del mismo.

La figura 8, es una sección por la línea VIII-VIII de la figura 7.

La figura 9, es una sección transversal de la mesa indicando la disposición de los contadores.

20 La figura 10, es una sección longitudinal de la mesa, para mostrar el contador de frente.

25 La mesa -1- tiene en su conjunto la construcción usual en estas mesas de salón. Presenta en sus extremos sendas porterías -2- y comprende los muñecos -3- que representan a los jugadores de los dos equipos distribuidos en filas y ensartados en varillas -4- que los jugadores, situados uno a cada lado de la mesa, accionan desde el exterior por las empuñaduras -5-, en el sentido de desplazar los muñecos hasta que uno de ellos queda en frente de la pelota
30 y haciendo girar luego la varilla para que el muñeco empuje con el pié la pelota hacia la portería contraria.



5

En la construcción usual de estas mesas las varillas -4- que llevan los muñecos sobresalen por los dos lados de la mesa y como los movimientos para situar el muñeco junto a la pelota han de ser rápidos y a veces bruscos, sucede con frecuencia que al empujar uno de los jugadores la varilla correspondiente, el extremo de esta varilla que sobresale por el otro lado de la mesa, lesiona al jugador que está en este otro lado.

10

Con los perfeccionamientos objeto de esta patente el montaje de estas varillas -4- se hace de una manera especial a fin de que no sobresalgan por el lado opuesto de la mesa y no se pueda por lo tanto producir ninguna lesión al jugador contrario.

15

A este efecto y tal como se vé más detalladamente en las figuras 2 y 3, la varilla -4- es tubular y vá ensartada sobre una varilla interior -6- la cual está articulada en -7- en un punto conveniente de la pared o baranda -8- de la mesa.

20

La varilla tubular -4- puede desplazarse fácilmente sobre la varilla interior -6- para desplazar los muñecos y para darles movimiento de rotación y en el lado -9- de la mesa correspondiente al jugador que la acciona, pasa por un cojinete representado detalladamente en la figura 3. Este cojinete forma un manguito -10- con un reborde exterior -11- y una tuerca interior -12- que constituye como otro reborde, de manera que en conjunto el cojinete puede desplazarse en una ranura vertical -13-, practicada en el borde -9- de la mesa. La disposición de esta ranura en combinación con la articulación -7- de la varilla interior -6- permite que el jugador pueda dar a los muñecos además del movimiento usual, para empujar la pelota con el pié, un movimiento vertical o de salto para lanzar la pelota con la cabeza en casos deter-

25

30



minados.

5 Preferiblemente, se dispone en la parte interior de este cojinete un disco -19- de goma u otra materia apropiada y la varilla tubular -4- presenta un resalto -14- para que tropiece con este disco -19- cuando el jugador tira la varilla hacia su máxima posición exterior. De un modo similar se dispone en el extremo de la varilla tubular -4- otro resalto -16- y en el soporte de la articulación -7- un disco de goma -15- que limita la posición más interior de la varilla, de tal manera que el jugador que coge la empuñadura -5- no pueda lastimarse la mano al empujar fuertemente la varilla hacia el interior de la mesa.

15 Se logra con esta disposición la máxima seguridad para los jugadores tanto para el que acciona la varilla con los muñecos como para el jugador que se halla situado al otro lado de la mesa.

20 Con objeto de facilitar el movimiento de deslizamiento de la varilla tubular -4- sobre la varilla interior -6- y por dentro del cojinete -10-, se pueden disponer rodamientos de bolas, a cuyo efecto en la varilla -6- se practican a trechos convenientes ranuras -17- en las que se alojan coronas de pequeñas bolas y en el cojinete -10- se disponen también ranuras interiores -18- con coronas de bolas.

25 La superficie de la mesa, que representa el campo de juego, forma en la parte media una ondulación -40- para evitar que la pelota pueda pararse en la línea media de la mesa en donde no podría ser alcanzada por los muñecos, pero además según esta patente, forma también una depresión en sentido transversal como se vé en la figura 9, de manera que
30 la pelota tenga tendencia a dirigirse hacia el centro de la mesa.



Otro perfeccionamiento se refiere a la disposición de las porterías, de manera que cuando entra una pelota en la portería, los jugadores puedan fácilmente sacarla de ella sin tener que introducir la mano. A este efecto la portería -2- tiene el piso constituido por una chapa -20- articulada alrededor del eje -21- cuya chapa puede ponerse a voluntad en la posición inclinada representada en la figura 4, o en posición horizontal por medio de un mecanismo constituido por una pequeña palanca -22- giratoria alrededor del punto -23- y accionada por un resorte -24- que tiende a mantenerla en una u otra de las dos posiciones representadas en la figura 4. Esta palanca -22- lleva fijada en su extremo una lámina elástica -25- sobre la cual se apoya el extremo de la placa de fondo -20- de la portería, de manera que durante el juego la portería puede disponerse en la posición representada en la figura 4 con el fondo -20- inclinado, lo cual tiene la ventaja de que si la pelota entra en la portería no puede salir por si sola y no hay ninguna duda sobre la jugada. Cuando la pelota ha entrado en la portería, entonces accionando la palanca -22- hasta pasarla a la posición -122- dibujada en líneas de trazos, la lámina elástica -25- levanta rápidamente la placa -20- de la portería y la pelota se vé lanzada fuera de ella. Esta disposición proporciona una gran comodidad a los jugadores y evita desperfectos en el aparato.

La fijación de los muñecos sobre las varillas -4- puede efectuarse de diferentes maneras pero preferiblemente se hace del modo representado en las figuras 5 y 6. El muñeco tiene su cuerpo -26- atravesado por un orificio cilíndrico del diámetro correspondiente a la varilla -4- y en la parte de la espalda se practica además un hueco -27- en el cual se



encaja una pieza de presión -28- fijada por medio de dos tornillos -29-, de manera que el cuerpo del muñeco quede apretado fuertemente sobre la varilla -4-.

5 Los brazos del muñeco pueden hacerse articulados para poder variar las posiciones de los muñecos de manera que no tengan todos ellos una excesiva uniformidad. A este efecto puede adoptarse la disposición representada en las figuras 7 y 8 disponiendo en el cuerpo del muñeco, en la parte en que se han de aplicar los brazos, sendos muñones -30- a los cuales se fijan los brazos postizos. La parte superior -31- del
10 brazo está hendida y presenta orejas -32- con tornillos de presión -33- de manera que esta parte pueda fijarse sólidamente sobre el muñón -30-. Si se quieren evitar las orejas -32- puede hacerse el brazo -31- sin hender y fijarlo por un simple tornillo de presión cuya punta se afianza sobre el muñón -30-. De un modo similar se fijan las piernas al cuerpo
15 del muñeco.

Finalmente comprenden los perfeccionamientos objeto de esta patente una disposición especial de los contadores que resulta sumamente ventajosa y cómoda para los jugadores. El borde superior de la mesa se supone en este caso constituido por un tubo -35- que forma como una barandilla decorativa y en el interior de este tubo se disponen los contadores a cuyo efecto se practica en la parte correspondiente
20 del tubo, una abertura alargada -36- por la cual aparece a la vista el contador que está constituido por una varilla interior -37- con discos o bolas -38-. Estos contadores se disponen preferiblemente en los lados mayores de la mesa, de manera que resulten visibles no solo para el propio jugador, sino para el jugador contrario que de esta manera puede tener
25 siempre a la vista el tanteo del juego.
30

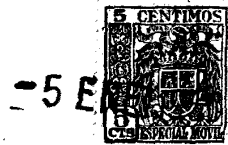

Por otra parte alojados los contadores en el interior del tubo -35- quedan protegidos, evitándose que los mismos movimientos de los jugadores puedan desplazarse involuntariamente las bolas del contador y alterar así el tanteo del juego.

5

-----: N O T A :-----

Se reivindica como objeto de esta patente:

10

1.- Perfeccionamientos en la construcción de las mesas de futbol de salón con muñecos ensartados en varillas transversales que comprenden la construcción de estas varillas transversales de manera que cada una de ellas solamente sobresalga por el lado de la mesa correspondiente al jugador que ha de accionarla, sin sobresalir por el lado contrario, para evitar que al accionar una de estas varillas se pueda lastimar al jugador contrario.

15

20

2.- Perfeccionamientos en las mesas de futbol de salón, según la reivindicación anterior caracterizados por que las varillas que llevan los muñecos están constituidas por una varilla interior sobre la cual se desliza una varilla tubular exterior, que es la que lleva fijados los muñecos y sobresale por uno de los extremos de la mesa, mientras que la varilla interior está articulada por su extremo al borde opuesto de la mesa para servir de guía a la varilla exterior y permitir sus movimientos de desplazamiento y oscilación.

25

30

3.- Perfeccionamientos en las mesas de futbol de salón según las reivindicaciones anteriores, caracterizados por disponer entre la varilla interior y la varilla exterior que lleve los muñecos y en el cojinete de esta varilla exte-



rior redamientos de bolas para facilitar el movimiento de deslizamiento de la varilla exterior y su rotación.

5 4.- Perfeccionamientos en las mesas de futbol de salón según las reivindicaciones anteriores caracterizados por disponer en las porterías una plancha articulada que representa el suelo de la portería y está combinada con un mecanismo que puede levantarla o bajarla por medio de una palanca exterior, para expulsar fácilmente de la portería la pelota que se ha introducido en ella.

10 5.- Perfeccionamientos en las mesas de futbol de salón según las reivindicaciones anteriores, caracterizados porque la fijación de los muñecos sobre la varilla que los soporta se obtiene practicando en el cuerpo del muñeco un orificio circular de diámetro correspondiente al de la varilla y disponiendo en la parte posterior del muñeco un hueco en el que se encaja una pieza de presión fijada por medio de tornillos al cuerpo del muñeco, de manera que entre el cuerpo del muñeco y esta pieza de presión quede apretada la varilla y quede así el muñeco fijado a ella.

20 6.- Perfeccionamientos en las mesas de futbol de salón según las reivindicaciones anteriores, caracterizados por disponer los brazos de los muñecos postizos y fijados sobre muñones o espigas que sobresalen del cuerpo del muñeco.

25 7.- Perfeccionamientos en las mesas de futbol de salón según las reivindicaciones anteriores, caracterizados por disponer los contadores en el interior de un tubo que bordea la mesa, el cual presenta en la parte correspondiente al contador una abertura longitudinal por la que pueden verse las bolas o discos del contador, estando estos discos o bolas protegidos por el tubo de manera que los movimientos de los jugadores no puedan desplazarlos involuntariamente.

30

- 10 -

191204

- 5 ENE



8.- Perfeccionamientos en la construcción de las mesas de futbol de salón.

Esta memoria consta de diez páginas, escritas por una sola cara.

BARCELONA, - 5 ENE 1950

P.A.

JOSÉ M. BELLAR

A large, stylized handwritten signature in black ink, consisting of several overlapping loops and strokes.



191204

191204

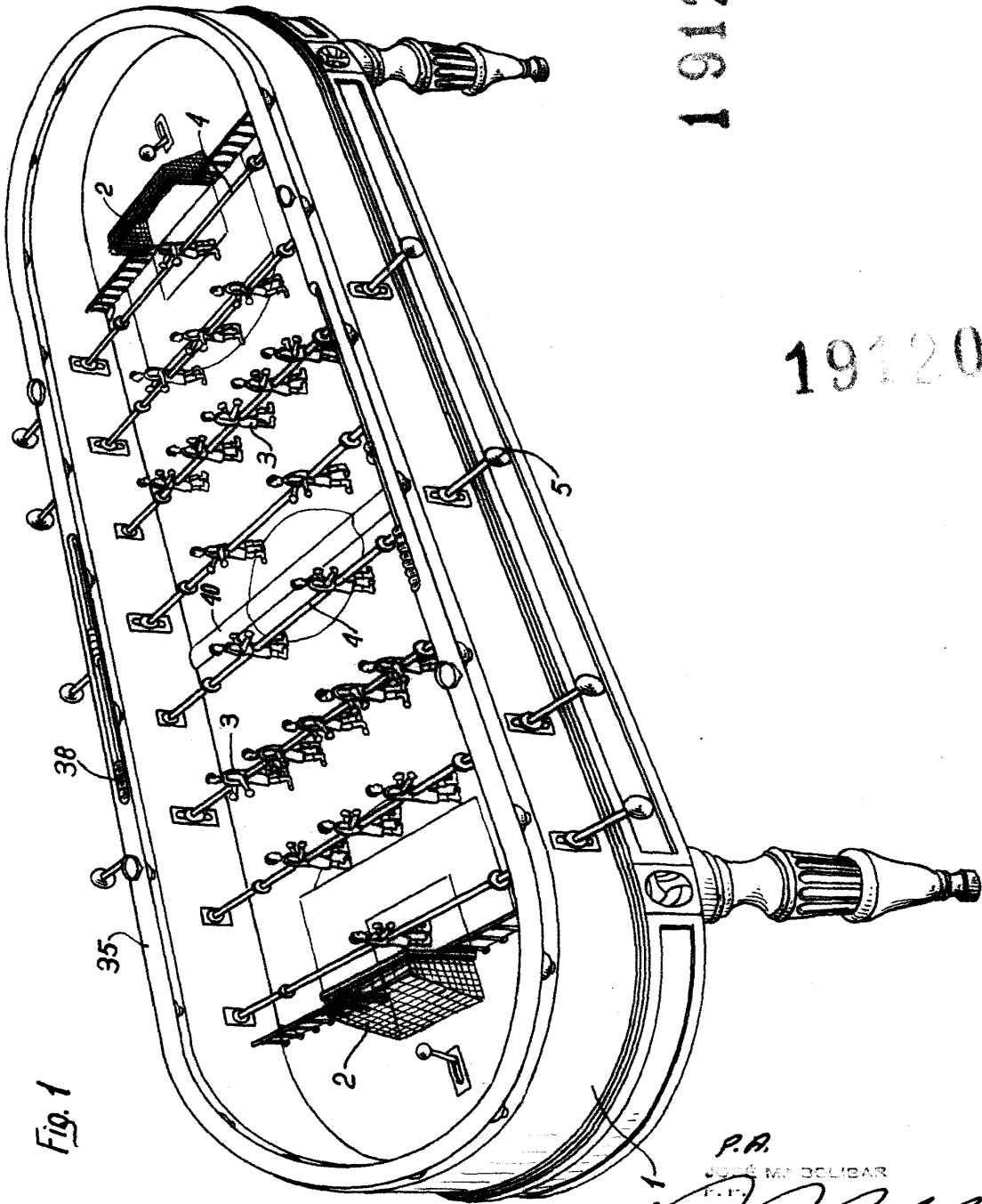
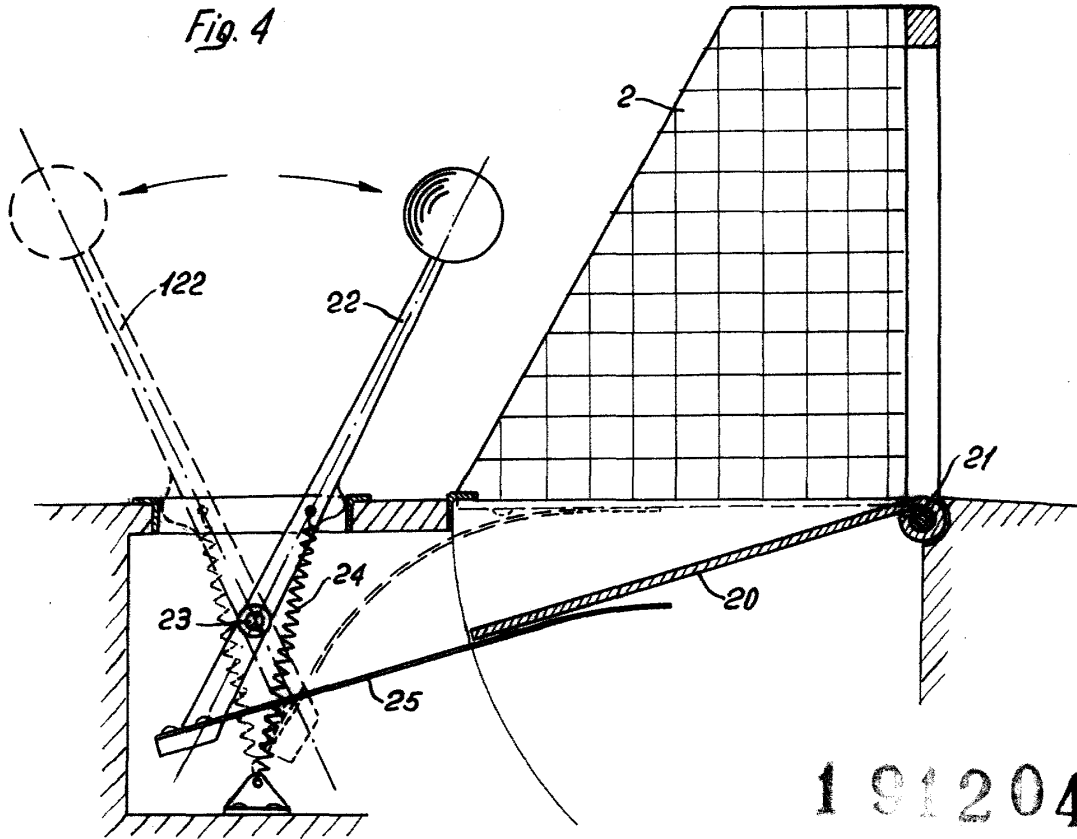

Fig. 1

P.R.
JOSÉ M. DOLIBAR
P.R.

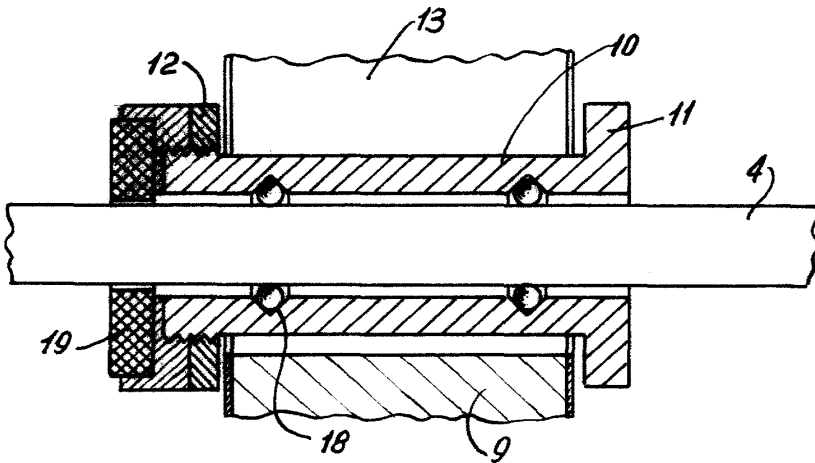

Fig. 4



191204

Fig. 3



JOSE M. BOLIBAN
F. P.

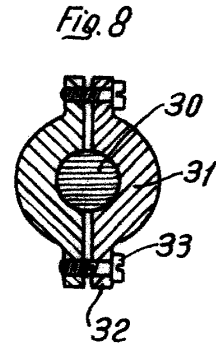
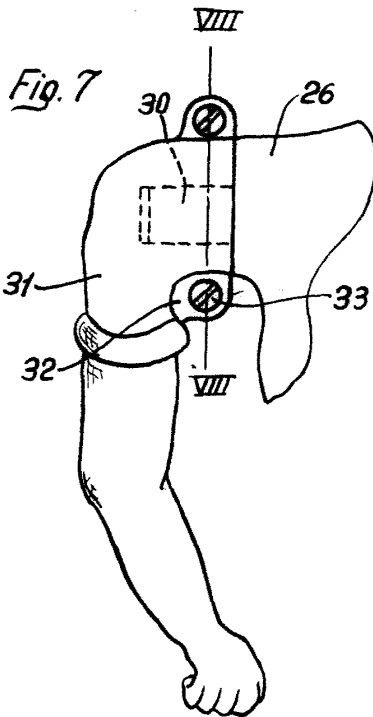
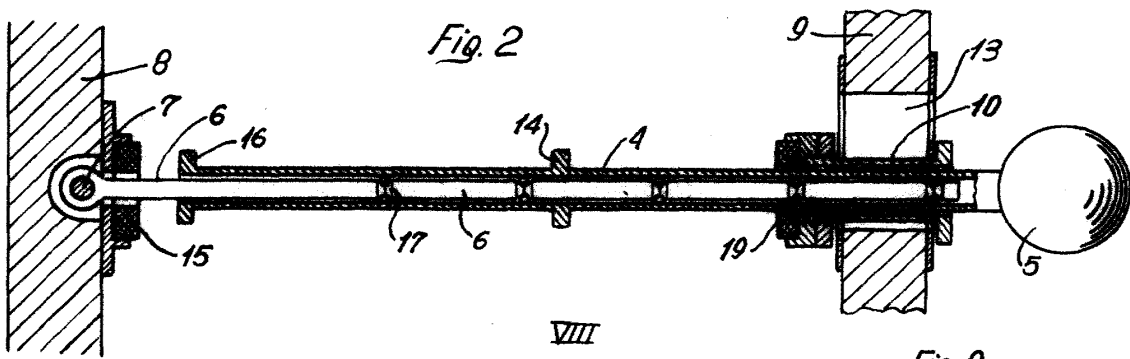
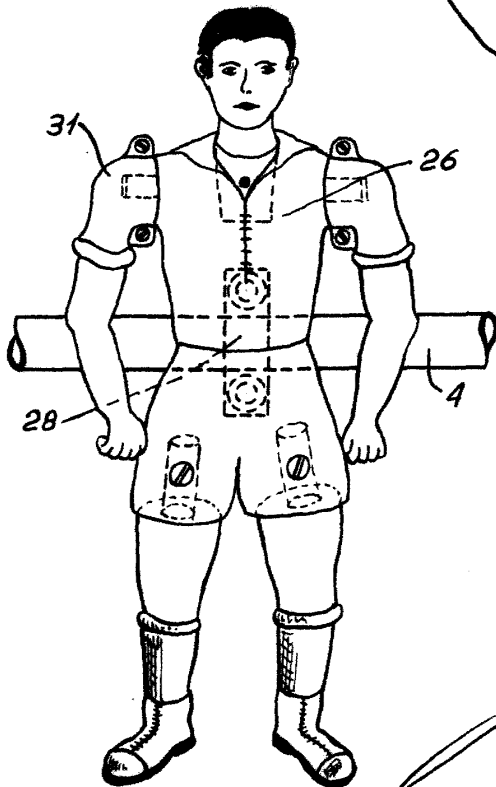
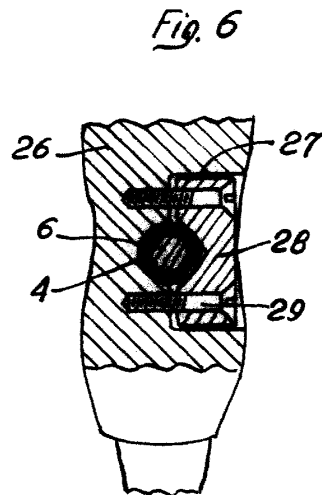

Fig. 5



191204



P. A. JOSÉ M. SOLIBAR

[Handwritten signature]



191204

Fig. 9

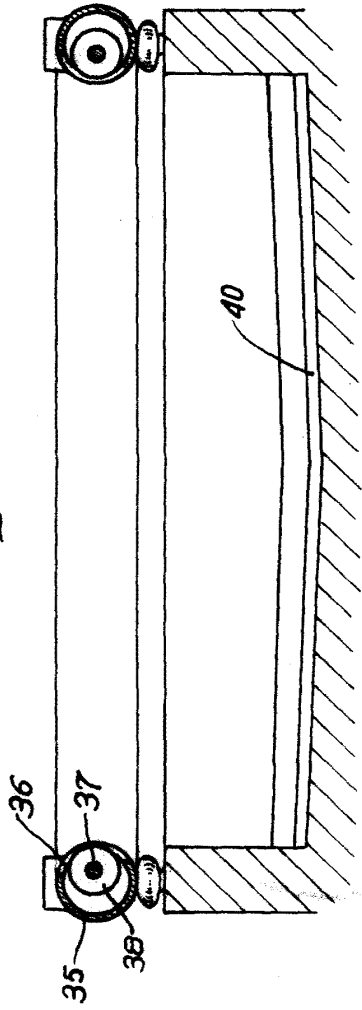
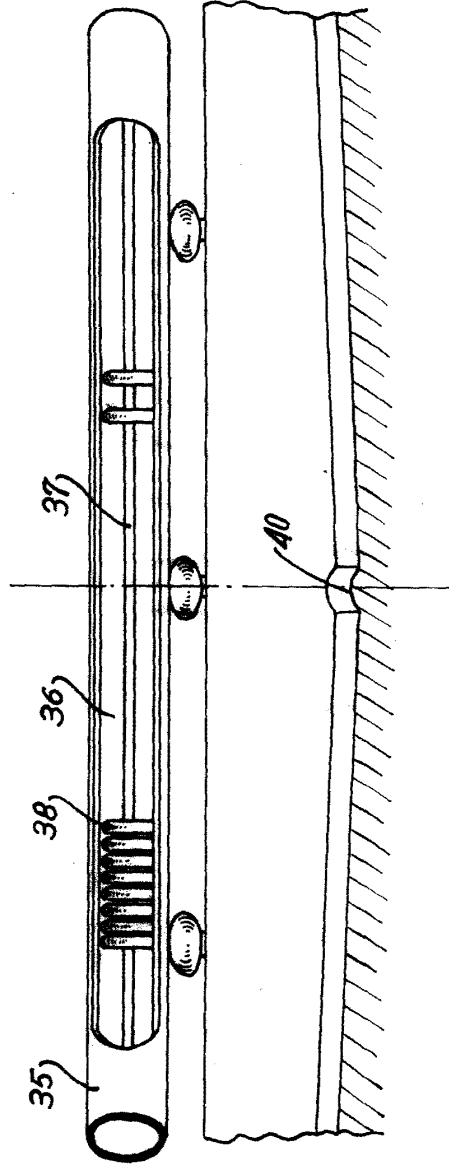

Fig. 10



JOSÉ M. COLIBAR
P. F.

