



19 1126

A 47 G

MODELO DE UTILIDAD

por V E I N T E años  
a favor de INDUSTRIAS PLASTICAS TIRSO, S.A.  
de nacionalidad española  
residente en MADRID.- Dolores Folgueras, 8  
por:  
"MARCO PERFECCIONADO".-

-----



- El Modelo de Utilidad objeto de la presente memoria se refiere, como su titulo indica a un marco comportador de fotografias, dibujos, etc. que reúne unas cualidades de utilización muy superiores a todos los que hasta el momento se conocen tanto por su economía como por la funcionalidad con que se ha previsto el cambio o sustitución de la lamina simplemente por presión de su tapa posterior y en función de la flexibilidad del material moldeable con que está conformado.
- 5.-
- 10.- Esencialmente consiste la presente invención de forma convencional de moldura hueca en cuyo borde posterior y hacia el interior se han dispuesto unas patillas de superficie superior redondeada que ajustan sobre la tapa impidiendo su salida lo cual se realiza deformando una esquina del marco hasta liberar el angulo de tapa necesario tirando despues del resto. La deformación de dichas patillas en función de la flexibilidad del material, permite una facil salida de ella, siendo su acoplamiento por simple presión por igual principio.
- 15.-
- 20.- En el interior se ha previsto un recuadro circundado por una pestaña en la que se alojan cristal e ilustración sobre la que hace tope la referida tapa.
- 25.- Para la mejor comprensión del invento que se preconiza se acompaña una hoja de planos en la que en dos figuras se detalla suficientemente la constitución y disposición de sus elementos componentes asi como su utilización en un ejemplo de realización practica no limitativo.



La figura primera representa un detalle en sección del marco que nos ocupa con su tapa adaptada. La segunda es un detalle en perspectiva de una esquina del mismo en despiece.

5.- La numeración que acompaña a las figuras tiene el mismo significado para ambas siendo este el siguiente:

1.- Moldura.

2.- Hueco frontal.

3.- Tope frontal.

10.- 4.- Pestaña.

5.- Cristal.

6.- Lamina.

7.- Tapa posterior.

8.- Patillas.

15.- El marco propiamente dicho consta de una moldura en U (1) en cuyo borde posterior se han previsto, moldeadas en la misma pieza, las patillas (8) que retienen a la tapa (7), bastando deformar ligeramente la moldura para su extracción y una ligera presión sobre (7) para vencer la resistencia de las patillas (8) para su colocación. Esta tapa hace tope con una pestaña interior (4) que determina un cajeado para la adaptación del cristal (5) y dibujo (6).

25.- Serán independientes del objeto de la presente invención, los materiales, formas, colores y dimensiones y en general todo cuanto no altere, cambie o modifique la esencialidad de la invención.



Descrita suficiente la naturaleza y objeto de este Modelo de Utilidad, se hace constar que las características esenciales, sobre las que han de recaer la concesión del mismo están, comprendidas en las siguientes:

5.-

R E I V I N D I C A C I O N E S

10.-

15.-

1.- Marco perfeccionado caracterizado por comprender una moldura hueca y abierta por su parte posterior, en cuyo borde correspondiente y hacia el interior se han previsto una pluralidad de patillas del mismo material moldeable flexible que el conjunto, que retienen a la tapa posterior la cual, puede retirarse deformando ligeramente un pico de la moldura, venciendo la resistencia de dichas patillas en función de la mencionada flexibilidad del material y habiéndose cuidado de prever la parte superior de las patillas con superficie en cuña o redondeada para que se ajuste la tapa con una ligera presión por la misma propiedad.

20.-

2ª.- Marco perfeccionado caracterizado por comprender, según reivindicación anterior, un cajeadado interior en el que se encajan cristal y lámina de forma que la tapa posterior haga tope sobre la pestaña que determina dicho cajeadado.

3ª.- MARCO PERFECCIONADO.



Todo ello tal y como se describe y reivindica en la memoria que antecede que consta de CINCO hojas escritas por una sola de sus caras y planos que la, ilustran.

Madrid, 3 de Mayo de 1.973

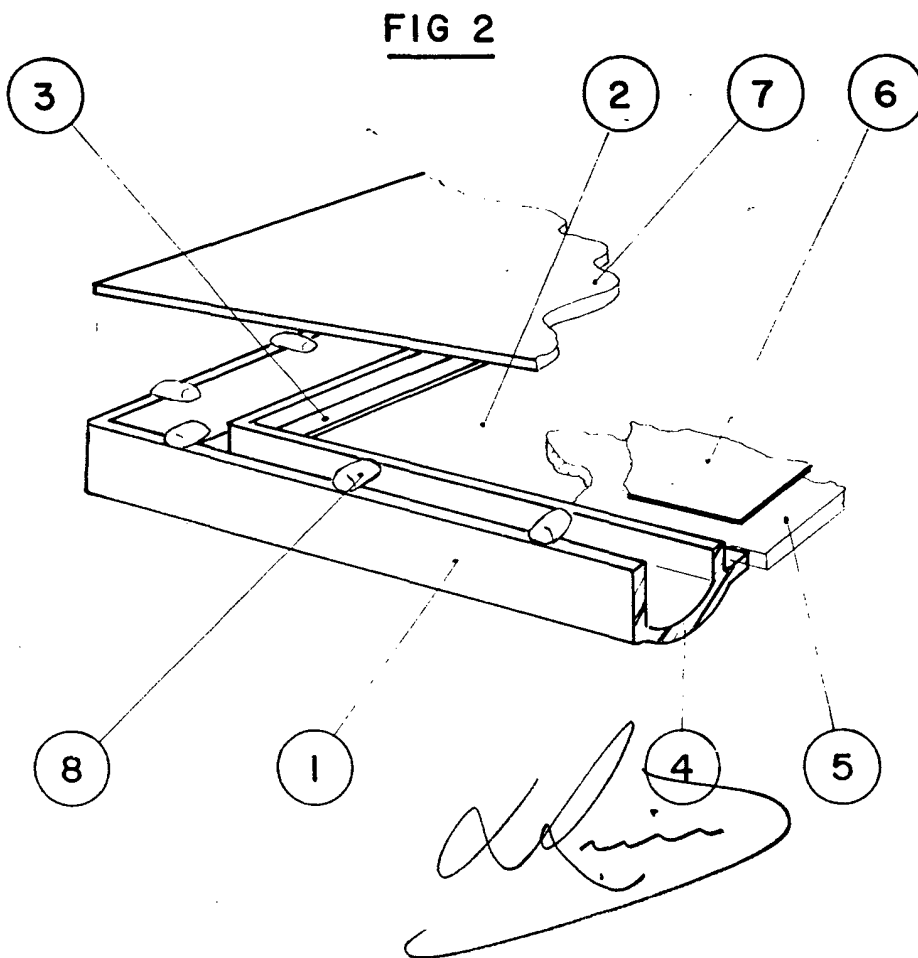
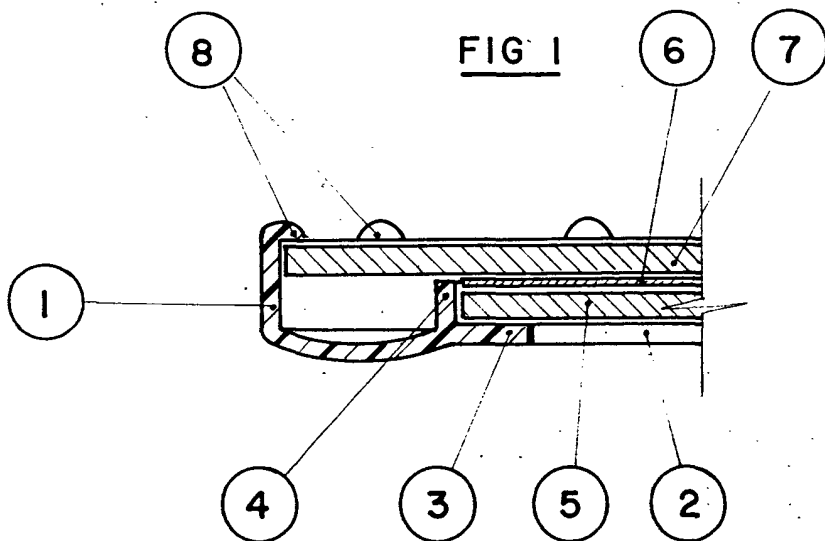

ESCALA VARIABLE