

191107



A47X

21/11/55

191107

MODELO DE UTILIDAD

=====

por VEINTE años

cuyo privilegio se solicita para España, sus territorios y plazas de soberanía, a favor de:

TERIM, S.A.

entidad española, domiciliada en Vilafranca del Penedés (Barcelona), calle Parlamento, núm. 2, relativo a:

"SOPORTE PARA ENVASES TUBULARES FLEXIBLES"

=====

191107



MEMORIA DESCRIPTIVA

5. La presente invención se refiere a un soporte para envases tubulares flexibles, especialmente para los que contienen productos pastosos, sean de tipo comestible, de tipo higiénico o de otra índole, permitiendo tener sujeto el tubo y en condiciones de uso, facilitando la operación de extracción del consiguiente producto en forma gradual y exhaustiva. - - - - -

10. El soporte en cuestión se caracteriza porque está constituido por un cuerpo moldeado que presenta una base rectangular y dos paredes laterales, simétricas entre sí, de perfil con curvatura entrante, dando lugar a una rendija intermedia y a dos alas superiores divergentes, alojándose en la parte inferior, paralelamente a las paredes, un núcleo cilíndrico dotado de una ranura longitudinal y de una manija exterior en un extremo, 15. habiendo entre la base y el núcleo citados un resorte laminar de flexión que tiende a retener el núcleo, de modo que el extremo inferior de un envase tubular flexible es introducido por la mencionada rendija y aplicado en la ranura del expresado núcleo, con lo que los flancos inferiores del propio envase quedan 20. apoyados en las alas superiores divergentes, quedando sujeto establemente, todo ello de manera que, girando la manija del núcleo, éste enrolla a su alrededor el tubo y provoca la salida por su abertura superior del producto contenido en el mismo, procediéndose esporádicamente de esta manera hasta el agota-

191107



amiento del producto. -----

Otros objetos y características de la invención se irán dando a conocer en detalle a lo largo de la descripción que sigue, haciendo referencia a los dibujos ilustrativos que la acompañan. En los dibujos: -----

5.

Figura 1, representa el soporte objeto de esta invención, visto en alzado lateral. -----

Figura 2, es una vista en planta, por la parte superior, del mismo soporte. -----

10.

Figura 3, corresponde a una sección de la figura anterior, por una línea III-III. -----

Figura 4, corresponde a una sección de la figura 1, por una línea IV-IV. -----

15.

El soporte de referencia, consta de un cuerpo 1, obtenido por moldeo en plástico, que tiene una base rectangular 2, dos paredes laterales 3 en curvatura entrante, para formar una rendija intermedia 4 y dos aletas superiores divergentes 5. En el presente ejemplo gráfico, la base 2 se une a las paredes laterales 3 por unos tabiques verticales 6. -----

20.

En el espacio inferior del cuerpo 1 se aloja longitudinalmente un núcleo cilíndrico 7, también obtenido por moldeo, que tiene una ranura axial 8 y una manija 9 en un extremo, situada en la parte exterior del cuerpo 1. Entre la base 2 y el núcleo 7 hay en sentido longitudinal un resorte laminar de flexión

25.

10, en plástico o bien en metal. -----

191107



Para reforzar el cuerpo 1, la arista inferior de sus paredes 3 tienen una nervadura 11. - - - - -

5. Un envase tubular flexible 12, se aplica introduciendo su extremo inferior por la rendija 4 y en la ranura 8 del núcleo 7, quedando con la parte inferior de su contorno, apoyada en las alas 5, manteniéndose establemente en esta posición. Para obtener el producto contenido en el envase, tras retirar su tapa, se hace girar el núcleo 7 por medio de su manija de palomilla 9, con lo que el tubo se enrolla a su alrededor, 10. expulsando el citado producto por la abertura superior. De esta manera se irá procediendo para extraer el citado producto, cuantas veces sea necesario hasta su agotamiento. - - - - -

15. Como se comprende, el presente soporte 1 ofrece la ventaja de tener sujeto el envase 12 y presentado en posición de uso, y el poder extraer el producto envasado hasta su completo agotamiento. - - - - -

20. El soporte objeto de esta invención es utilizable para envases tubulares flexibles contenedores de toda suerte de productos de consumo ordinario, tales como alimentos de forma pastosa, cremas de tipo higiénico como las de afeitar y las dentífricas, así como los cosméticos y otros productos diversos. - - - - -

25. Descrietas convenientemente las características de la invención, se hace constar que en la misma podrán introducirse cuantas variantes de detalle pueda aconsejar la experiencia, siempre que con ello no se modifique la esencialidad de la

191107



misma que es la que se resume y concreta en las reivindicaciones que siguen. - - - - -

N O T A

Se declaran de novedad, utilidad y propiedad para España sus territorios y plazas de soberanía, las siguientes: - - - -

R E I V I N D I C A C I O N E S

1.- Soporte para envases tubulares flexibles, caracterizado porque está constituido por un cuerpo moldeado que presenta una base rectangular y dos paredes laterales, simétricas entre sí, de perfil con curvatura entrante, dando lugar a una rendija intermedia y a dos alas superiores divergentes, alojándose en la parte inferior, paralelamente a las paredes, un núcleo cilíndrico dotado de una ranura longitudinal y de una manija exterior en un extremo, habiendo entre la base y el núcleo citados un resorte laminar de flexión que tiende a retener el núcleo, de modo que el extremo inferior de un envase tubular flexible es introducido por la mencionada rendija y aplicado en la ranura del expresado núcleo, con lo que los flancos inferiores del propio envase quedan apoyados en las alas superiores del cuerpo, quedando sujeto establemente, todo ello de manera que, girando la manija del núcleo, éste enrolla a su alrededor el tubo y provoca la salida por su abertura superior del producto contenido en el mismo. - - - - -

2.- "SOPORTE PARA ENVASES TUBULARES FLEXIBLES". - - - - -

Todo ello conforme se describe y reivindica en la presente memoria que consta de seis hojas, foliadas y mecanogra-

191107



fiadas por una sola de sus caras, y de cuatro figuras que la ilustran.

MADRID, 2 1973

P. A. M. CURELL SUÑOL

Man. L. de



FIG. 1

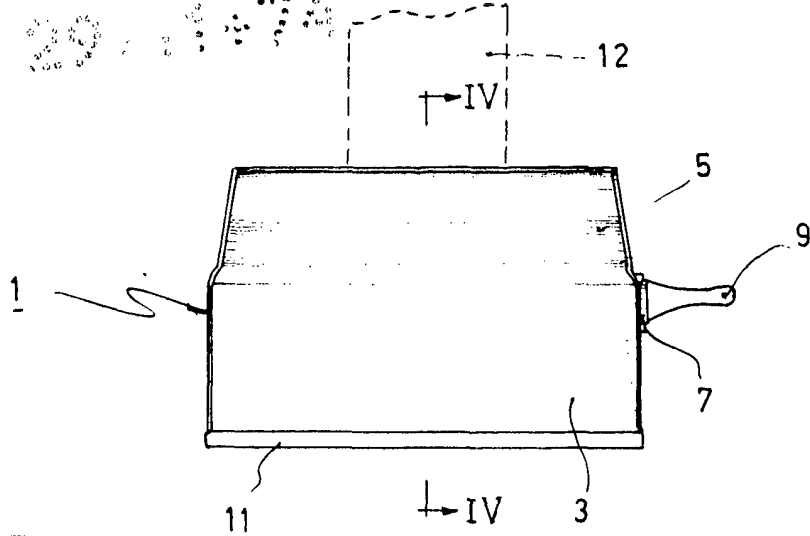

FIG. 4

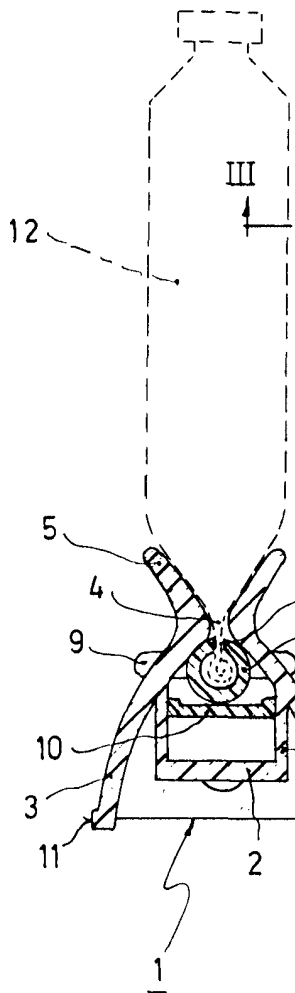

FIG. 2

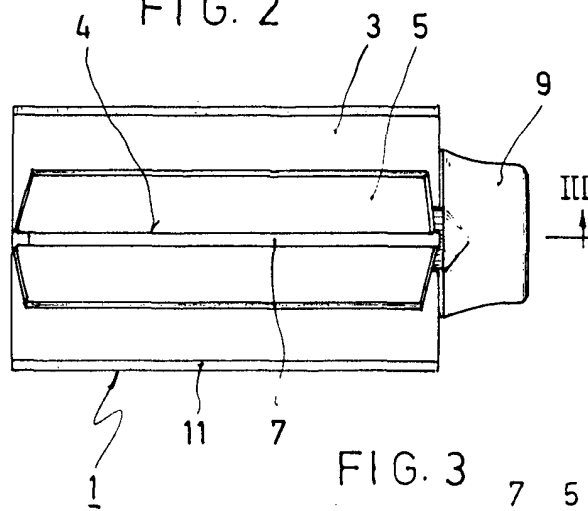
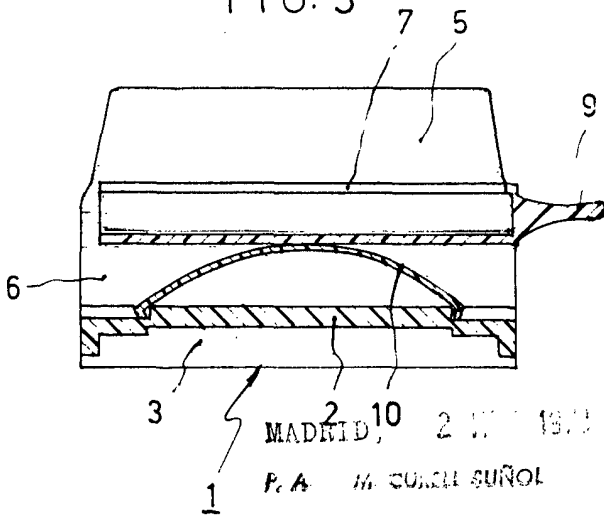

FIG. 3



MADRID, 21 MAR 1912

P. A. M. CURELL SUÑOL

*Man. In d.*