



191079

MODELO DE UTILIDAD
=====

A 47 K

*Memoria Descriptiva**sobre:*TAPON-SOPORTE PARA TUBOS DE PASTA DENTIFRICA.

Solicitante: D. CARLOS ANGELINO TRINDADE TAVARES, de nacionalidad española, residente en Cruz del Sur nº 3, 14º B, MADRID.

El presente Modelo de Utilidad se refiere a un tapón-soporte para tubos de pasta dentifrica, que permite mantener colgado el tubo de pasta y obtener el suministro de la misma sin necesidad de tener que tener que desenroscar y enroscar cada vez el tapón.

5.



El tapón-soporte, está constituido por un capuchón con rosca interior de dimensión suficiente para acoplarse y roscarse al cuello del tubo. Este capuchón se halla abierto por su extremo para definir la boca de salida para la pasta.

5. El capuchón citado, puede estar constituido, por ejemplo de un material plástico.

Al capuchón citado va montado un soporte en forma de U, unido por los extremos de sus ramas a dicho capuchón con facultad de giro, actuando a modo de puente. El soporte o puente presenta un tabique intermedio transversal dispuesto a una altura tal que cierra el extremo del capuchón cuando ambos elementos están alineados entre sí, quedando abrazado el capuchón por las ramas del puente.

10.

El montaje del puente sobre el capuchón se realiza a dos rehundidos que el capuchón presenta en su pared exteriormente en posición diametralmente opuesta, rehundidos en los que se introducen sendos picotes o salientes que presentan las ramas del puente por su cara interna cerca de su extremo libre. Con esta disposición, el capuchón puede girar sobre el eje definido por los salientes o pivotes del puente.

15.

20.

La cara inferior del tabique del puente queda a una distancia del eje definido por los salientes y pivotes ligeramente menor que la distancia entre el eje que pasa por los rehundidos del capuchón y el extremo superior del mismo. Para que el extremo superior del capuchón quede cerrado por el tabique transversal, dicho tabique presenta por su cara inferior un rebaje o rehundido central en el que se introduce el extremo del capuchón después de deslizar a presión sobre la superficie libre del tabique.

25.

Con esta constitución, tanto la introducción del ex-

30.

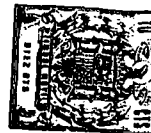

tremo del capuchón en el rebaje central del tabique transversal como su extracción se realiza mediante presión, consiguiéndose un cierre perfecto de la boca de salida.

5. La constitución del tapón-soporte de la invención, expuesta anteriormente, se tendrá más claramente de manifiesto con la siguiente descripción hecha con referencia a los dibujos adjuntos, en los cuales se muestra una forma de realización dada a título de ejemplo no limitativo, y en los que:

10. La figura 1, es una vista del perfil, del tapón-soporte.

La figura 2, es un alzado frontal del mismo tapón-soporte con determinadas partes seccionadas.

15. Como puede verse en los dibujos, el tapón-soporte está constituido por un capuchón 1 y por un cuerpo 2, unidos entre sí, con facultad de giro. El capuchón 1 es hueco y está roscado interiormente para su fijación al cuello del tubo de pasta dentifr ca. Adem s el capuchón 1 est  abierto por su extremo superior para constituir la boca de salida de la pasta, de modo que no sea necesario desenroscar el tubo cada vez que se desea extraer del mismo una determinada cantidad de pasta dentifr ca.

20. El capuchón 1, presenta una porci n superior 3 troncoc nica, una porci n intermedia 4 cil ndrica y una porci n inferior 5 troncoc nica, que act a en forma de ala perif rica presentando el conjunto unos refuerzos 6 axiales.

25. El puente 2 adopta forma general de U invertida y presenta un tabique transversal intermedio 7 para cierre del extremo superior abierto del capuchón 1.

30. El capuchón 1, presenta exteriormente, en la porci n cil ndrica 4, dos rehundidos 8 diametralmente opuestos.

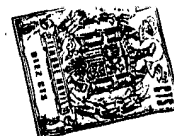

5. A estos rehundidos quedan enfrentados unos pivotes 9 que sobresalen de las ramas del puente 2 por su cara interna cerca del extremo inferior. Mediante estos pivotes 9 el puente 2 se monta en el capuchón 1, actuando como elementos para el giro del capuchón respecto al puente y viceversa.

10. La cara inferior del tabique 7 está situado a una distancia del eje definido por los pivotes 9 inferior a la distancia entre el eje definido por los rehundidos 8 y el extremo superior del capuchón 1. Además, el tabique 7 presenta por su cara inferior un rehundido 10 destinado a recibir el extremo superior del capuchón 1 ejerciendo una ligera presión para salvar la porción periférica que contornea al rebaje 10.

15. El puente 2, sirve para mantener colgado el conjunto y el tubo de pasta dentífrica montado sobre el capuchón y extraer la pasta sin necesidad de desenroscar el tubo, siendo suficiente girar el capuchón 1, hasta que su extremo superior queda fuera del rebaje 10, quedando libre la boca de salida del mismo.

20. Tanto el capuchón como el puente pueden estar constituidos de material plástico que ofrezca cierta elasticidad para conseguir la deformación necesaria en la introducción y extracción del extremo del capuchón en el rehundido 10 del tabique 7.

- N O T A -

25. Describa suficientemente la naturaleza del invento, así como la manera de realizarse en la práctica, debe hacerse constar que las disposiciones anteriormente indicadas son susceptibles de modificaciones o mejoras de realización en cuanto no alteren su principio fundamental. Siendo lo que constituye
30. la esencia del referido invento y por lo que se solicita un Mo-

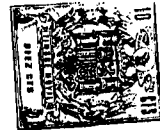

dolo de Utilidad por 20 años, sobre: TAPON-SOPORTE PARA TUBOS DE PASTA DENTIFRICA; caracterizándose por lo siguiente:

5. 1.- Tapón-soporte para tubos de pasta dentifrica, caracterizado porque comprende un capuchón dotado de rosca interior para su fijación al cuello del tubo, a modo de tapón, abierto por su extremo para definir la boca de salida para la pasta, y presenta exteriormente en su pared dos pequeños rehundidos diametralmente opuestos, en los que se acoplan dos pequeños pivotes enfrentados que emergen inferiormente de las
10. ramas de un puente en forma de U, siendo la distancia entre los extremos de dichos pivotes menor que el diámetro externo del capuchón, de modo que los referidos pivotes se encajen a presión en los rehundidos citados, pudiendo girar sobre ellos el referido capuchón respecto al puente, estando dotado además
15. dicho puente de un tabique transversal sobre el que apoya el extremo del capuchón cuando se encuentra en posición axial entre las ramas del puente, para cierre de la boca de salida.

20. 2.- Tapón-soporte, según la reivindicación 1, caracterizado porque el tabique transversal está situado a una distancia de los pivotes ligeramente inferior a la distancia entre el extremo superior del capuchón y el eje de giro que pasa por los rehundidos externos, presentando dicho tabique por su cara inferior un rehundido central en el que encaja a presión el extremo superior citado del capuchón.

25. 3.- Tapón-soporte para tubos de pasta dentifrica, tal y como queda sustancialmente descrito en la presente Memoria e ilustrado en el dibujo adjunto.

Esta Memoria consta de cinco hojas escritas a máqui-

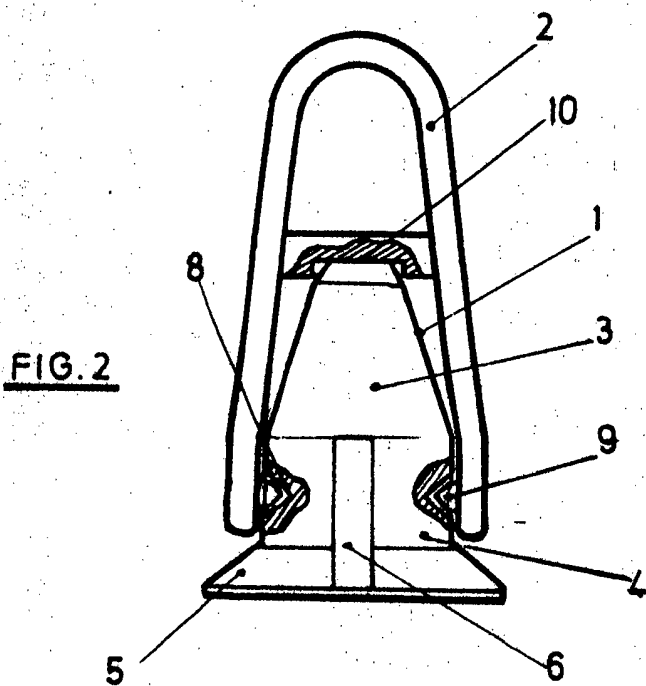
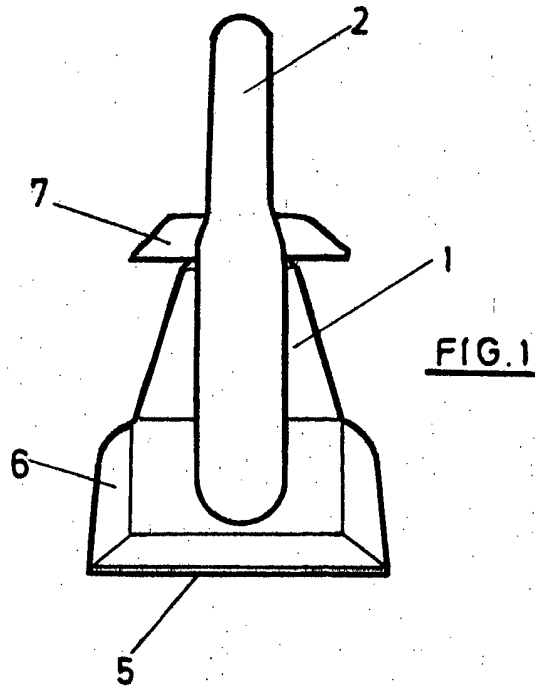
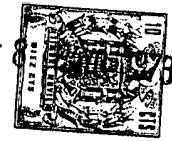

ESCALA VARIABLE.

- 8 MAYO 1978

Madrid
J. GOMEZ ACEBO Y MOLERO
p. p. Firmado: L. Gósta Ferrás