

191078



MODELO DE UTILIDAD

=====

A 47 K

*Memoria Descriptiva**sobre:*

DISPOSITIVO PARA COLGAR PASTILLAS DE JABON.

Solicitante: D. CARLOS ANGELINO TRINDADE TAVARES, de nacionalidad española, residente en Cruz de Sur nº 3, 14^ºB, MADRID.

El presente Modelo de Utilidad se refiere a un dispositivo de constitución sencilla y de fácil montaje y extracción en las pastillas de jabón.

5. El dispositivo de la invención, comprende un soporte o elemento de colgado propiamente dicho, constituido



a base de material flexible, tal como goma o plástico y un elemento de enganche unido al soporte y que sirve para la fijación del conjunto a la pastilla de jabón.

5. El soporte o elemento de colgado está constituido por una anilla en forma de U cerrada por un tramo transversal que discurre entre los extremos de las ramas de dicha U. Por su parte, el elemento de engarce está constituido por un alambre acerado doblado en forma de U de ramas laterales perpendiculares a su rama central.

10. La rama central del elemento de engarce es de menor longitud que el tramo de cierre de la U del soporte o elemento de colgado. Además, el tramo de cierre de la U del elemento de colgado, presenta dos orificios que discurren entre su cara interior y exterior para el paso de las ramas laterales del elemento de engarce. Estas ramas laterales son de longitud suficiente para clavarse e introducirse en la pastilla de jabón.

15. El tramo de cierre del soporte o elemento de colgado presenta además alrededor de su cara externa un pequeño ala periférica que sirve para conseguir un perfecto asiento o ajuste del conjunto sobre la superficie de la pastilla de jabón.

20. A continuación se hace una descripción más detallada del dispositivo de la invención, con referencia al dibujo adjunto, con el fin de que pueda comprenderse más fácilmente la constitución y características del mismo. En dichos dibujos:

25. La figura 1, es un alzado frontal del dispositivo.

La figura 2, es una sección por la línea II-II de la figura 1.

30. Como se muestra en los dibujos, el dispositivo está constituido por un soporte o elemento de colgado 1 y por un

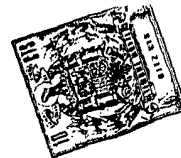

elemento de engarce 2. El soporte 1 adopta forma general de U cerrada por un tramo transversal 3, formando una anilla que sirve para el colgado del conjunto.

5. Por su parte, el elemento de engarce, 2 está formado por un alambre acerado doblado en forma de U cuyas ramas laterales son perpendiculares a la rama central 4. Esta rama central 4 es de menor longitud que el tramo de cierre 3. Además, el tramo de cierre presenta dos orificios 5 que discurren entre su cara interior y la exterior para el paso de las ramas laterales del elemento de engarce 2. Estas ramas 2 son las que se clavan en la pastilla de jabón.

10. Como se aprecia en la figura 2, el tramo de cierre 3 presenta alrededor de su cara inferior un ala periférica 6 que permite un perfecto asiento de dicho tramo 3 sobre la superficie de la pastilla de jabón.

15. El soporte 1, estará constituido preferentemente de un material flexible, tal como goma, ó plástico, mientras que el elemento de engarce 2 está constituido por un alambre acerado. El soporte 1 sirve para colgar el conjunto con la pastilla fijada al mismo.

- N O T A -

20. Descrita suficientemente la naturaleza del invento, así como la manera de realizarse en la práctica, debe hacerse constar que las disposiciones anteriormente indicadas son susceptibles de modificaciones o mejoras de realización en cuanto no alteren su principio fundamental. Siendo lo que constituye la esencia del referido invento y por lo que se solicita un Modelo de Utilidad por 20 años, sobre: DISPOSITIVO PARA COLGAR PASTILLAS DE JABON; caracterizándose por lo siguiente:

30. 1.- Dispositivo para colgar pastillas de jabón,

30 ABR. 1973

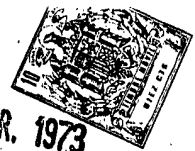

5. caracterizado porque comprende un soporte de material flexible y un elemento de engarce unido al soporte, para la fijación del conjunto a la pastilla de jabón, estando el soporte constituido por una anilla en forma de U cerrada por un tramo recto que discurre perpendicularmente entre los extremos de las ramas de dicha U, mientras que el elemento de engarce está constituido por un alambre acerado doblado en forma de U, de ramas perpendiculares al tramo central, cuyas ramas atraviesan el tramo de cierre de la U del soporte por sendos orificios practicados al efecto, de modo que el tramo central del elemento de engarce quede apoyado sobre el referido tramo de cierre del soporte.

10. 2.- Dispositivo, según la reivindicación 1, caracterizado porque el tramo de cierre del soporte presenta por su cara externa un pequeño nervio o ala periférica.

15. 3.-Dispositivo para colgar pastillas de jabón, tal y como queda sustancialmente descrito en la presente Memoria e ilustrado en el dibujo adjunto.

20. Esta Memoria consta de cuatro hojas escritas a máquina por una sola cara.

Madrid, 30 ABR. 1973

CARLOS ANGELINO TRINDADE TAVARES.

I. GOMEZ ACEBO Y MODER
P. O. P. F. P. L. G. S. S. S.

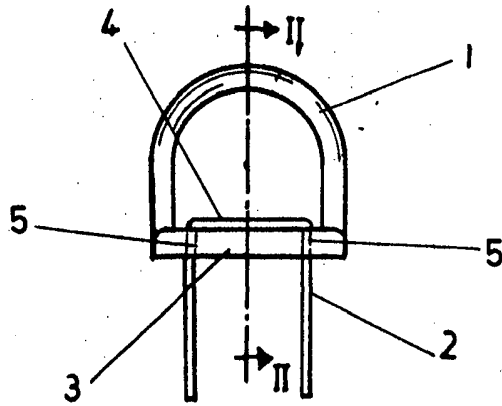

FIG. 1

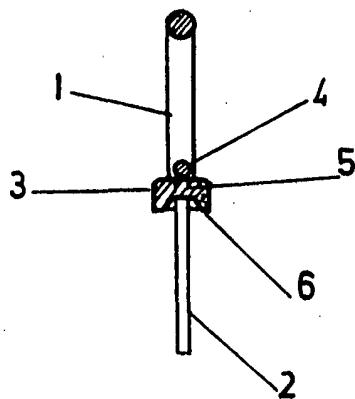

FIG. 2

Madrid - 8 JUN. 1973

J. GOMEZ ACEBO Y MOJET
c/ p. El Estrecho de La Gesta Forajada
[Handwritten signature]

ESCALA VARIABLE.