

19 10 51



191051

B650

EXPEDIENTE: MODELO DE UTILIDAD

Titular: D. JOSE LUIS DOMINGO RAMS

Nacionalidad: Española

Domicilio: Valencia - C/. Jesus Morante Borrás, 193

Objeto: "PRECINTO PERFECCIONADO PARA BOTELLAS"

Prioridad:

### MEMORIA DESCRIPTIVA

5 La Memoria que nos ocupa tiene por finalidad la exposición de las características esenciales de un precinto perfeccionado para botellas, en el que se reúnen suficientes cualidades para justificar la solicitud, a favor del titular del expediente, del privilegio de exclusividad concedido por la vigente Ley de la Propiedad Industrial, para su explotación en España.

10 El precinto consiste en una cápsula que cubre todo el gollete de la botella, ajustándose perfectamente sobre el resalte perimetral de la embocadura. La parte superior del precinto permanece abierta y, sobre



15 ella, queda emplazada una pestaña alargada, que se prolonga por una generatriz de la parte superior de la cápsula, hasta encontrar la línea de desgarró, constituida por una zona debilitada que, al ser desprendida, deja al descubierto la corona del tapón, con lo que la botella puede descorcharse fácilmente.

20 Para no dejar duda en cuanto a la interpretación del precinto presentado, se ha considerado conveniente la aportación del plano adjunto, donde se han recogido sus reproducciones más interesantes. Estas representaciones sólo tienen valor informativo por lo que en cualquier circunstancia, deben ser consideradas en su más amplio sentido y no como límite del alcance del expediente.

25 La figura 1ª del plano nos muestra una vista en alzado lateral del gollete de una botella, cubierto con nuestro precinto en el que se ha practicado una rotura con objeto de mostrar el montaje y acoplamiento sobre la botella. La figura 2ª es una vista en planta del mismo precinto, con la cual se completa su información.

30 Concretando nuestra descripción al contenido de las precitadas figuras, aparece señalado con -1- el faldón del precinto, que permanece ajustado sobre el cuello de la botella -2-, presentando un realce o cajeadó perimetral -3-, a la altura de la embocadura de la botella, con el fin de acoger al resalte -4- generalmente previsto en ésta. Por debajo del mencionado cajeadó, el precinto ofrece unas nervaduras -5- de refuerzo, que aumentan el agarre sobre el cuello de la botella.

40



45 Por encima de la embocadura de la botella, el  
precinto conforma un receptáculo -6-, abierto por su ca  
ra superior en amplia ventana circular -7-, en el cual  
permanece albergada la corona -8- del tapón -9-, siendo  
visible su testero a través de la citada ventana circu-  
lar. El receptaculo -6- queda solapado perimetralmente  
sobre la corona del tapón, de manera que para extraer  
este, necesariamente ha de violentarse aquel. Además de  
esto, del mismo receptáculo nace una pestaña alargada  
50 -10- que se proyecta horizontalmente sobre la corona  
del tapón y permanece flanqueada por sendas zonas debili  
tadas -11-, una de las cuales se prolonga por la zona  
de rotura -12-, prevista perimetralmente a lo largo de  
la base del receptáculo -6-.

55 Al tirar de la pestaña -10- se produce el des  
garro de la misma y, sin solución de continuidad, el del  
receptaculo -6-, a través de su zona debilitada -12-,  
de forma que queda desprecintada la botella y al descu-  
bierto la corona -8- del tapón -9-, cuyo descorche se  
60 pueda efectuar de inmediato.

Suficientemente descrita la naturaleza de nues  
tro Modelo de Utilidad, sólo nos resta manifestar que  
serán variables las circunstancias de materiales, tama  
ños y formas de sus diferentes partes, siempre y cuando  
65 no se vea alterada su esencialidad, contenida en la si  
guiente

N O T A  
= = = =

Los puntos que se reivindicán en el presente  
Modelo de Utilidad son:



70

75

80

85

90

1º.-"Precinto perfeccionado para botellas",  
caracterizado por mantener su faldón ceñido al cuello  
de la botella y ajustado a la misma por nervaduras hori  
zontales e interiores, situadas inmediatamente debajo  
de un cajeadó perimetral que alberga al resalte de la  
botella en la embocadura, prosiguiendo el precinto con  
un receptáculo superior, rematado por una amplia venta  
na circular, a través de la cual se hace visible la coro  
na del tapón que cierra la botella, cuya corona permane  
ce en el interior de dicho receptáculo, que se solapa  
sobre aquella y se prolonga en una larga pestaña hori  
zontal, también colocada sobre la corona, estando dicha  
pestaña flanqueada por sendas zonas de debilitamiento,  
una de las cuales se prolonga en otra zona similar que  
circunvala al receptáculo por su base, de manera que al  
tirar de la pestaña se produce el desprendimiento de  
dicho receptáculo, quedando roto el precinto y el tapón  
en disposición de ser descorchado.

2º.-"PRECINTO PERFECCIONADO PARA BOTELLAS", de  
conformidad en un todo en lo esencial y fines industria  
les a lo descrito en la precedente Memoria Descriptiva  
y gráficamente representado en las figuras del plano  
adjunto para su mejor comprensión.



Esta Memoria consta de CINCO hojas escritas o mecanografiadas por una sola cara y a doble espacio en 92 líneas.

Valencia, a 25 de Abril de 1.973

Por autorización del interesado.

*pt Le Valle*

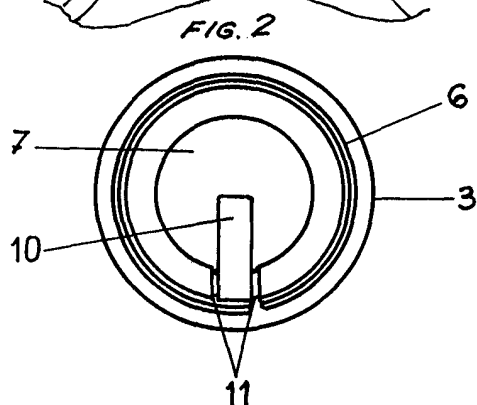
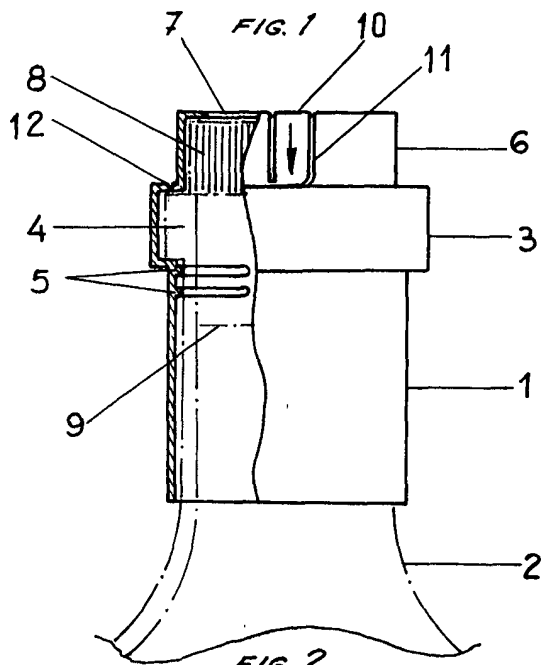

ESCALA VARIABLE  
VALENCIA ABRIL 1973

P. A.

*Jose Luis Domingo*