

191009



191009
B 29 e

EXPEDIENTE: MODELO DE UTILIDAD

Titular: D. EDUARDO DIAZ ALCANE

Nacionalidad: Española

Domicilio: BENIMAMET (Valencia) - C/. Concentaina, 9

Objeto: "DISPOSITIVO PERFECCIONADO DE CORTE PARA EL TALLADO DE BLOQUES DE POLIESTIRENO EXPANDIDO"

Prioridad:

MEMORIA DESCRIPTIVA

5 La finalidad de la presente Memoria es la de detallar las características esenciales de un dispositivo perfeccionado de corte para bloques de poliestireno expandido, por cuya ventajosa concepción se solicita, a favor de su titular, el privilegio de exclusividad concedido por la vigente Ley de la Propiedad Industrial, para su explotación en España.

10 Las máquinas dedicadas al tallado de bloques de poliestireno, disponen, como elemento de corte, de un fino alambre por el que se produce el paso de la corriente eléctrica. Este alambre se mantiene rígido y vertical al estar tendido entre la bancada de trabajo y el extremo de un



15

brazo de altura graduable, cuya altura, precisamente y a pesar de ser regulable, limita en cierto modo el espesor del bloque que se pretende tallar.

20

El Modelo de Utilidad presentado pretende obviar este inconveniente y sustituye dicho alambre por una varilla rigida, que se mantiene vertical por su sujeción a una regleta incorporada a la bancada, sin necesidad de tener que quedar referida, por su extremo superior, a ningún brazo y con facultad, por tanto, de adoptar la altura necesaria y abordar el trabajado de cualquier tamaño de bloque. Por otra parte, esta disposición permite que sobre la misma regleta se monten varillas de distintas dimensiones, en diferentes posiciones o, incluso, varillas paralelas que determinados trabajos requerirán para su más rapida realización.

25

30

Para completar la información facilitada por la descripción, se ha considerado interesante la aportación del plano adjunto, donde quedan recogidas las representaciones más ilustrativas del Modelo. Estas representaciones sólo tienen valor informativo, por lo que deben ser consideradas en su más amplio sentido y en ningun caso como limite del alcance del expediente.

35

40

La figura 1ª del plano adjunto muestra una perspectiva general de la bancada de trabajo, en la que claramente se aprecia la disposición de la regleta de varillas. La figura 2ª corresponde a otra perspectiva, en la que aparece representada la regleta de las varillas con sus placas de asiento y un par de varillas dispuestas para su empleo.



45 Concretando la descripción al contenido de las pre-
citadas figuras, aparece señalada con -1- la bancada de
trabajo, cuyas características son las usuales en este
tipo de instalaciones. En lugar apropiado de la bancada
se ha instalado una regleta transversal -2-, que se man-
tiene a ras con la bancada, puesto que en caso de sobre-
salir dificultaría las operaciones de tallado. Sobre la
regleta se distribuyen una pluralidad de pequeñas placas
50 -3-, circulares o cuadradas, en las que se pueden asen-
tar, en forma desvinculable, las varillas rígidas -4-.

En circunstancias normales, sobre la regleta -2-,
unicamente se encontrará emplazada una varilla -4- encar-
gada de realizar el trabajo de tallado y con la particu-
laridad de que en cualquier momento puede ser sustituida
55 por la varilla más adecuada, de acuerdo con las caracte-
rísticas del bloque de poliestireno a tratar. En determi-
nados casos, es perfectamente posible instalar dos vari-
llas al mismo tiempo, que de una sola pasada, pueden rea-
lizar trabajos de cortes paralelos mientras que por los
60 procedimientos usuales se requerirían dos o más pasadas.

Naturalmente, en las bases -3- de cada una de las
varillas, se encuentran previstas las necesarias conexio-
nes, para que pueda producirse el paso de la corriente a
65 través de las varillas y estas cumplen adecuadamente su
misión.

Suficientemente descrita la naturaleza de nuestro
Modelo de Utilidad, sólo nos resta manifestar que serán
variables las circunstancias de materiales tamaños y for-
70 mas de sus diferentes partes, siempre y cuando no se vea



alterada su esencialidad, contenida en la siguiente

N O T A

=====

Los puntos que se reivindicán en el presente Modelo de Utilidad son;

75 1º.- "Dispositivo perfeccionado de corte para el tallado de bloques de poliestireno expandido", caracterizado por constar de una regleta instalada en la bancada de trabajo, a ras de la misma, cuya regleta dispone de una pluralidad de placas provistas todas ellas de conexiones
80 electricas, sobre cualquiera de las cuales puede montarse una varilla de corte, encargada de realizar el tallado del bloque, de poliestireno, de manera que en cada circunstancia se adaptará la varilla más apropiada, de acuerdo con las dimensiones del bloque e, incluso para determinados
85 trabajos de corte paralelo podrán ser utilizadas dos varillas al mismo tiempo, manteniendose rígidas y verticales en cualquier caso, sin necesidad de brazo superior que las sustente. Y

90 2º.- "DISPOSITIVO PERFECCIONADO DE CORTE PARA EL TALLADO DE BLOQUES DE POLIESTIRENO EXPANDIDO", de conformidad en un todo en lo esencial y fines industriales a lo descrito en la precedente Memoria Descriptiva y gráficamente representado en las figuras del plano adjunto para su mejor comprensión.

1791009



- 5 -

Esta Memoria consta de CINCO hojas, escritas o mecanografiadas por una sola cara y a doble espacio en 84 líneas.

Valencia, a 18 de Abril de 1973

Por autorización del interesado.

Juan López

Fig. 1

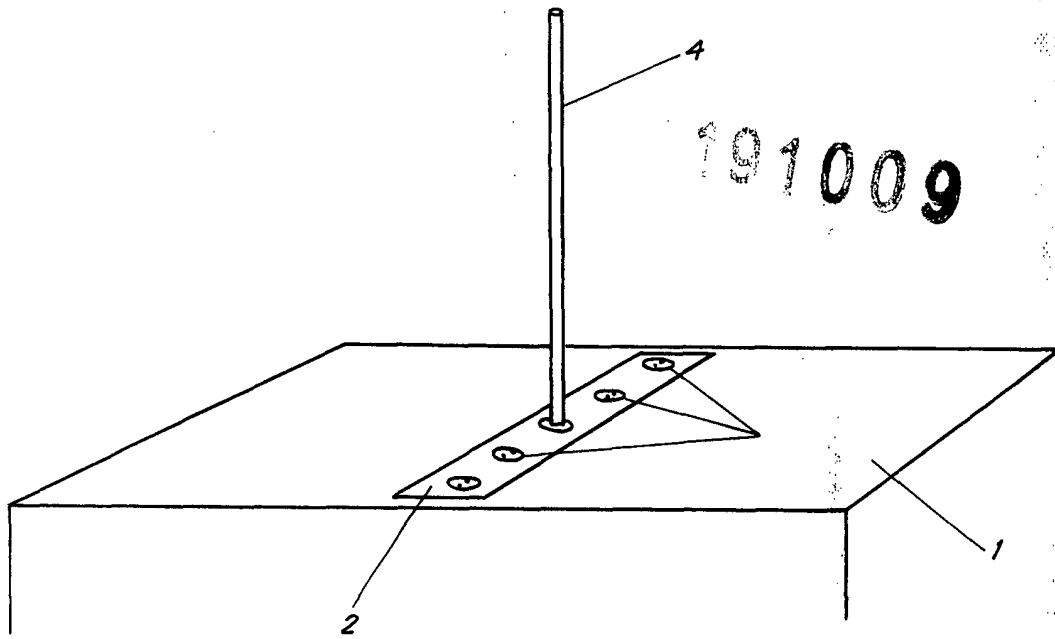
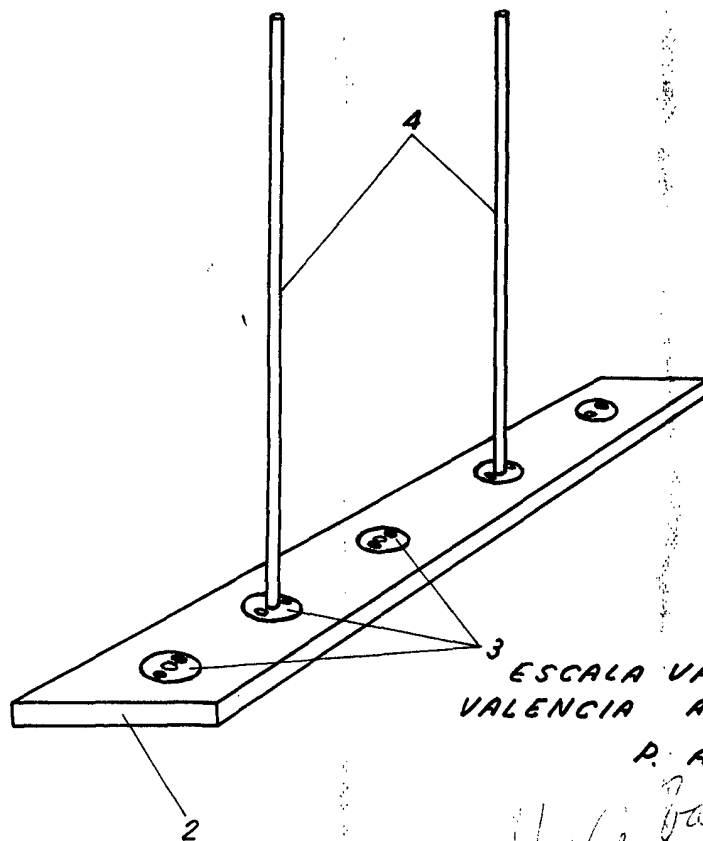

Fig. 2



ESCALA VARIABLE
VALENCIA ABRIL 1973

P. A.

11 de Julio