

15 DIC.



191008

P A T E N T E
D E
I N V E N C I O N

a favor de la razón social española **RADIOMANUFACTURAS**
R. H. A., LTDA., domiciliada en Barcelona, Pasaje Toledo,
11, por "UN PERFECCIONAMIENTO EN EL MONTAJE Y FIJACION DE
ESTADORES PARA CONDENSADORES ELECTRICOS VARIABLES".

- . -

MEMORIA DESCRIPTIVA

La presente invención se refiere a un perfeccionamiento introducido en el montaje y fijación de estadores para condensadores eléctrico variables, mediante el cual se facilita en gran manera la construcción de estos elementos eléctrico, asegurándose al propio tiempo un perfecto aislamiento del estator dentro del bastidor general, permitiendo, además, emplear materias de elevado grado dieléctrico pero de constitución frágil.

5.
10. Esencialmente, este perfeccionamiento consiste en practicar unos cortes de contorno conveniente en la plancha

19 10 08



5. del bastidor del condensador, en las zonas en que deban disponerse los soportes de las placas del estator, cuyos cortes, después de un embutido de la parte central limitada por los mismos, se convierten en unos vaciados dentro de los cuales se introducen a presión las piezas aislantes, que, por su extremidad opuesta se hallan unidos a las piezas de soporte de las placas del estator.

10. Para la mejor comprensión de la presente memoria descriptiva, se acompaña un dibujo en el que, tan sólo a título de ejemplo, se representa un caso práctico de realización de un condensador construido de acuerdo con la invención.

15. En dicho dibujo, las figuras 1 y 2 son vistas de una zona del bastidor de un condensador, en la que se ha practicado el embutido para asiento del elemento aislante; la figura 3 es una vista de perspectiva de un elemento aislante montado en el bastidor; y la figura 4 es una vista lateral de un condensador variable, en la que pueden apreciarse tan sólo las placas del estator.

20. En los puntos convenientes del bastidor o armazón -1- se practican unos cortes -2-, preferiblemente circular el central y rectos y paralelos los dos laterales que parten del primero.

25. Después de un embutido o presión ejercida en la parte central de la zona interior -3-, queda formada una cazoleta o variado, con unos entrantes cóncavos -4-, del mismo perfil que el corte inicial. En la cazoleta así formada se introduce a presión un cilindro de material aislante

15 DIC. 48



19 10 08

-5- (figura 3 y 4), tal como esteatita o análogo, el cual queda retenido por las paredes -4- y por la base -3- que forman el vaciado.

5. La fijación es absoluta, no cabiendo posibilidad de rotura de la pieza -5- dado que la misma está sometida a una presión uniforme dentro de su asiento.

10. En la extremidad de la pieza cilíndrica -5- opuesta a la de su unión al bastidor -1-, figuran fijadas asimismo a presión las láminas -6- soporte de las placas -7- que constituyen el estator del condensador, que se unen a las primeras a través de la pieza común -8-, que mantiene equidistante dichas placas -7-. De las láminas -6- parten los bornes -9- para la oportuna conexión.

15. Como puede verse, la disposición aislante explicada se realiza de preferencia en la base del bastidor -1-, aun cuando la misma puede efectuarse lateralmente, como se viene efectuando normalmente las uniones en los condensadores corrientes. Sin embargo, la forma descrita es preferible por facilitar el montaje, al propio tiempo que supone mayor economía de material.

20. Debe indicarse que los cortes y el embutido pueden efectuarse conjuntamente.

25. Dado el elevado grado dieléctrico de la esteatita, material muy difícil de emplear dada su fragilidad, el aislamiento del estator dentro del bastidor -1- es prácticamente perfecta.

Con el perfeccionamiento descrito se suprimen toda clase de roblones, tornillos o grapillas, efectuándose la

19 10 08

15 DIC. 19



fijación simplemente por medio de los cortes y embutidos indicados, en los que la colocación del elemento aislante se efectúa de una manera asáz sencilla.

- Serán independientes del objeto de la invención
5. los materiales, formas y dimensiones, tanto absolutas como relativas de los elementos constitutivos del condensador, perfil de los cortes y profundidad de los embutidos, naturaleza de los elementos aislantes, forma y número de los mismos, siempre que las variaciones que se introduzcan no afecten a su esencialidad.
- 10.

- . -

N O T A

Se reivindica como objeto de la presente patente de invención:-

1. Un perfeccionamiento en el montaje y fijación de estatores para condensadores eléctricos variables,
15. que consiste esencialmente en practicar unos cortes de contorno apropiado en la plancha del bastidor del condensador, en las zonas en que deban disponerse los soportes de las placas del estator, cuyos cortes, después de un embutido de la parte central limitada por los mismos, se
20. convierten en unos vaciados o cazoletas dentro de los cuales se introducen a presión las piezas aislantes, de sección equivalente a la de los cortes indicados, cuyas piezas aislantes quedan retenidas por las paredes del propio

19 1008 15 DIC. 19



bastidor y por la base embutida, figurando en la extremidad de estos elementos aislantes opuesta a la de acoplamiento al bastidor las láminas soporte de las placas del estator.

5. 2. Un perfeccionamiento en el montaje y fijación de estatores para condensadores eléctricos variables, según la reivindicación anterior, se caracteriza por el hecho de que los cortes efectuados en el cuerpo del bastidor presentan de preferencia una zona central circular, destinada a recibir a la pieza aislante de igual sección.

10. 3. Un perfeccionamiento en el montaje y fijación de estatores para condensadores eléctricos variables.

La presente memoria consta de cinco hojas foliadas, escritas por una sola cara.

Barcelona, a 15 de diciembre de 1949.

RADIOMANUFACTURAS R. H. A., LTDA.

p.a.

I. PONTI

p.p.

191008



Fig. 1

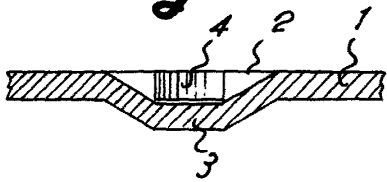

Fig. 2

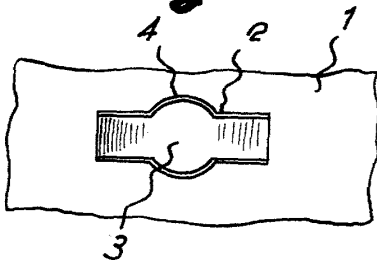

Fig. 3

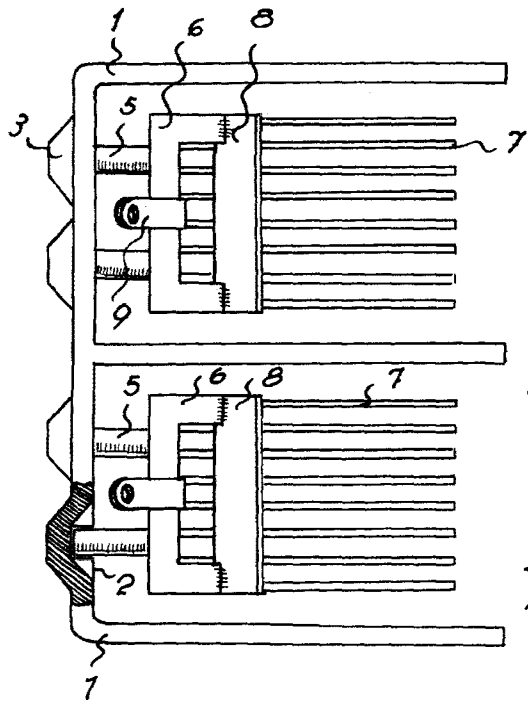
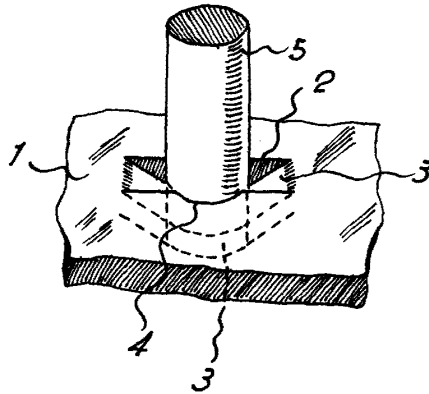

Fig. 4

191008

Barcelona, 15 Dicbre. 1919
Radiomanufacturas, R. H. A. Sda.
P. A.

I. PONTI
P. P.