

MEMORIA DESCRIPTIVA Y DIBUJOS
que acompañan a la solicitud
de PATENTE DE INVENCION de la
razón social PALOMA Y COMPAÑIA,
residente en Tarrasa (Barcelona)

1 9 0 9 3 8



1950

P A T E N T E D E I N V E N C I O N

por "UNA MEJORA EN LAS CARDAS MIXTAS O COMBINADAS PARA ALGODON", a favor de la razón social Paloma y Compañía, de nacionalidad española, residente en Tarrasa, calle de Galileo núm. 261.-----

M E M O R I A D E S C R I P T I V A

Esta descripción se refiere a unas mejoras aportadas en las cardas mixtas o combinadas para algodón, que por ser nuevas y de la invención de Don José Paloma Puigmartí, miembro de la entidad recurrente, solicita se le garantice la propiedad y el derecho a la explotación exclusiva de las mismas, mediante la Patente de Invención que al efecto se recaba.

5.-

Como es sabido, la calidad del velo que suministran las cardas será tanto mejor cuanto en más buenas condiciones se someta la fibra de algodón a la acción de los chapones, al ser conducidas aquellas por el tambor de las referidas máquinas, de manera que, cuanto más preparado se encuentre el velo en formación al llegar a los chapones, mejores serán sus condiciones de uniformidad, igualdad de espesor y paralelismo de sus fibras, a la salida de la propia máquina.

10.-

15.-

- 2 - 1 9 0 9 3 8

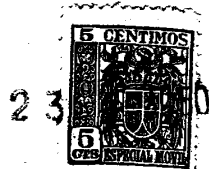

- 5.- Para conseguir dicha finalidad, la recurrente acorta un tanto los chapones por el lado de la entrada de la máquina, de manera que quede un mayor espacio libre del tambor entre el punto de incorporación del algodón en el mismo y el primer chapón, y en el referido espacio sitúa una pluralidad de cilindros peinadores entre los que van intercalados cilindros descargadores, siendo variable el número de unos y otros que figuren en cada máquina. De ésta manera, el algodón ha quedado ya sometido a un cardado previo antes de pasar a los chapones.
- 10.- Para la mejor comprensión del objeto de la patente, se acompaña el dibujo de la hoja adjunta, en el que, en forma un tanto esquemática, se representa la porción de un tambor de carda en la parte correspondiente a la entrada en el mismo, con parte también del primer chapón y con la disposición de los cilindros a que se refiere éste invento.
- 15.- Como se muestra en los dibujos, los chapones -1-, quedan un tanto acortados, de manera que un sector importante del tambor -2-, por la parte de entrada en el mismo, queda al descubierto y, en dicho sector, van establecidos, en el caso concreto del dibujo, dos cilindros peinadores -3-, precedidos cada uno de un pequeño cilindro descargador; pero el número de unos y otros será, en todos los casos variable.
- 20.- En -5-, se representa el puente porta-soportes y en -6-, la bancada de la máquina.
- 25.- El diámetro de los cilindros peinadores -2-, y de los descargadores -5-, podrá variar de acuerdo con las características de la fibra de que en cada caso se trate. Va-

1 9093 8
190938



riará también la forma como unos y otros se monten en la máquina y la manera como se accionen.

Por último, variará cuanto no altere, cambie o modifique la esencialidad de la mejora descrita.

N O T A

Se reivindica como objeto de ésta patente de invención:

1ª.- Una mejora en las cardas mixtas o combinadas para algodón, que esencialmente consiste en acortar un tanto los chapones de la carda por la parte correspondiente a la entrada en la máquina a fin de aumentar el sector del tambor comprendido entre el punto de incorporación del algodón en el mismo y el primer chapón, estableciendo en el indicado sector dos, tres o más cilindros peinadores, precedidos cada uno de ellos por uno, dos o más cilindros descargadores ambos de accionamiento variable y respondiendo a las características de la máquina en lo que afecte a la transmisión de movimiento y a las distintas partes que la integran, todo ello con la finalidad de que el algodón experimente un cardado inicial antes de pasar a la acción de los chapones de la máquina, a fin de mejorar con ello las condiciones de uniformidad en el grueso del velo que se forma, de regularidad en la distribución de las fibras que lo integran y de paralelismo mutuo entre las mismas.

2ª.- "UNA MEJORA EN LAS CARDAS MIXTAS O COMBINADAS PARA ALGODÓN".

Madrid, 23 de Diciembre de 1949
FERNANDO PERAIRE

Fernando Peraire

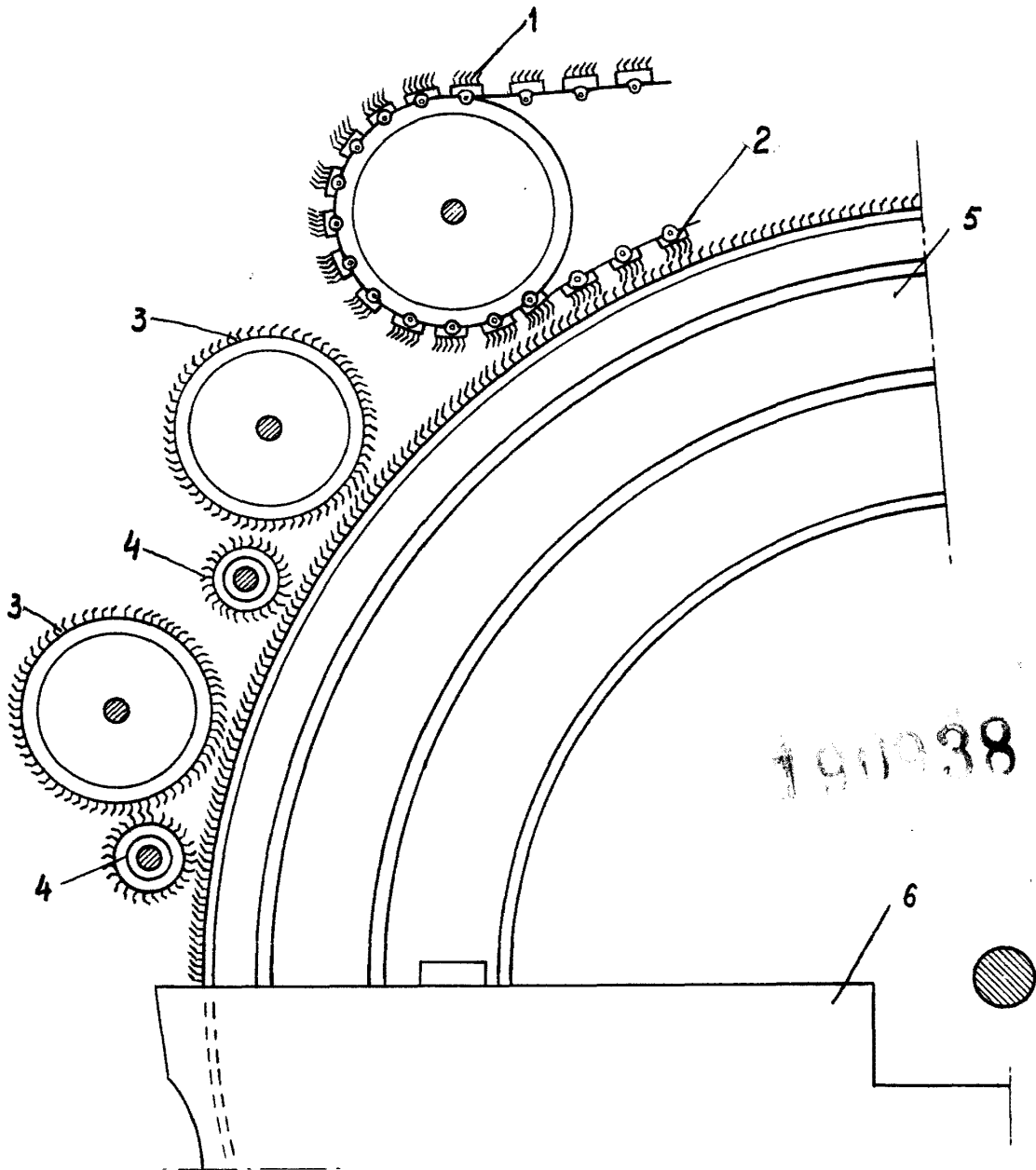

190938

Madrid 23 de diciembre de 1949
Bernando Porcira
P.P.

E. J. Paloma y Compañía

Escala variable.