

578

O.G. 24.407 / mc.

B 65 D

190904

MODELO DE UTILIDAD



MEMORIA DESCRIPTIVA

Sobre:

"ENVASE PERFECCIONADO"

Solicitante: D. GINES LLAMAS VERDU, de nacionalidad española,
domiciliado en: Coll y Pujol, 90 - 112 -
BADAJONA (Barcelona).



790904

- 2 -

24 AB



5. La presente Memoria descriptiva tiene como fin la declaración del objeto sobre que ha de recaer el privilegio de explotación industrial y comercial exclusiva en el territorio nacional de un Modelo de Utilidad conforme a la Legislación vigente en materia de Propiedad Industrial, que, según expresa el enunciado, trata de un envase perfeccionado.

10. El envase objeto del presente registro ha sido diseñado especialmente para ser construido en chapa de escaso espesor, como por ejemplo hojalata o lámina de aluminio y otras materias de semejante naturaleza, por lo que en el mismo se han introducido unos perfeccionamientos necesarios para evitar deformaciones de embocadura y tapa, que pudieran perjudicar un cierre perfecto, como sucede actualmente con envases semejantes, en los que tanto la embocadura como la

15. tapa presentan el canto vivo, susceptible de ser deformado ante muy someras presiones externas e internas, por lo que generalmente su uso queda muy limitado.

20. En efecto, el envase que se preconiza ha incorporado en su embocadura y borde del faldón de la tapa un reborde cilíndrico que proporciona un notable refuerzo evitando la deformación; para ello se ha tenido en cuenta no interferir el perfecto acoplamiento de la tapa, cuyo faldón solapa exteriormente la parte superior del envase, por lo que el refuerzo del borde correspondiente comprende un bordoneado cilíndrico volteado hacia el interior, mientras que en el borde del

25. faldón de la tapa, se ha previsto un bordoneado semejante -- volteado también hacia el interior, por lo que dicho reborde es el que efectúa el ajuste presionado de cierre.

30. Por otro lado, las paredes del envase presentan un resalte curvo-convexo que rodea todo el envase a una altura



de la embocadura ajustada a la altura del faldón de la tapa, con lo que el borde bordoneado de ésta se ajusta sobre dicho resalte.

51 La tapa dispone en su parte superior de un asidero central a modo de pomo esférico convenientemente solidarizado, por lo que el envase toma un aspecto sumamente atractivo y funcional.

10. Con el fin de facilitar la interpretación más exacta del objeto sobre que ha de recaer el presente privilegio, en el plano adjunto complementario de la presente exposición, se representa una forma práctica para la realización industrial y únicamente a título de ejemplo y, por consiguiente, sin carácter exhaustivo sino meramente informativo.

En el mencionado plano:

15. La figura 1, corresponde a un alzado del envase según el invento, en cuya parte superior se aprecia una porción desmembrada para mostrar el acoplamiento de la tapa.

La figura 2, corresponde a una vista en planta del mismo envase.

20. En dichas figuras, las referencias corresponden:

- 1.- Cuerpo del envase.
- 2.- Reborde superior.
- 3.- Resalte periférico.
- 4.- Tapa.
- 5.- Faldón de la tapa.
- 6.- Reborde interno del faldón.
- 7.- Pomo asidero.
- 8.- Cuello del pomo.

25. Como queda representado, el envase está constituido por un cuerpo (1) de naturaleza laminar que adopta una --

30.

8:75

150 34 24
- 4 -



5. forma prismática exagonal de menor altura que anchura entre caras; el fondo del cuerpo (1) se cierra con una base en forma convencional, y en el borde superior se previene un reborde (2) constituido por un bordón cilíndrico volteado hacia el interior, de manera que no se interfiera el acoplamiento de una tapa; a una distancia fija de dicho borde superior (2) existe un resalte periférico (3).

10. El envase (1) se cierra con una tapa (4) de configuración semejante, dotada de un faldón (5) que solapa por el exterior del envase; el borde de dicho faldón (5) presenta un reborde (6) en forma de bordón cilíndrico volteado hacia el interior, de modo que ejerza una presión de cierre sobre la superficie del envase comprendida entre el borde (2) y el resalte (3) en que se ajusta el reborde (6) del faldón (5) de la tapa (4), por lo que la situación del resalte (3) queda determinada por la altura del faldón (5).

15. En el centro de la tapa (4) se ha previsto un asidero (7) en forma de pomo esférico, dotado de una garganta inferior (8) que permite la solidarización con la tapa (4) por remachado.

20. Descrita suficientemente la naturaleza del invento, así como un ejemplo de realización práctica del mismo, solamente cabe añadir que en dicho ejemplo es posible introducir cambios de materias, formas y disposición de sus elementos, siempre que tales alteraciones no supongan variación sustancial en el objeto reivindicado.

25. El solicitante se reserva el derecho de extender esta demanda a los países extranjeros, reivindicando la misma prioridad de la presente solicitud al amparo del Convenio Internacional para la protección de la Propiedad Industrial.

30.

8-8-73

U & U



N O T A

El Modelo de Utilidad, que se solicita por veinte años, para España, de acuerdo con la vigente Legislación, - deberá recaer sobre: "ENVASE PERFECCIONADO", según las características esenciales de las siguientes:

5.

R E I V I N D I C A C I O N E S

10.

1ª.- Envase perfeccionado, caracterizado porque - comprende un cuerpo de naturaleza laminar de forma prismática exagonal de altura menor que anchura entre caras; el borde superior del cuerpo de envase presenta un reborde cilíndrico volteado hacia el interior, y un resalte periférico a una distancia igual a la altura del faldón de una tapa de cierre, de modo que en dicho resalte apoye un reborde cilíndrico del faldón volteado hacia el interior, ejerciendo el citado reborde un cierre presionado sobre la parte superior del envase comprendida entre el borde y resalte; en la parte superior de la tapa existe un asidero o pomo central de forma esférica dotada de una garganta inferior de acoplamiento.

15.

20.

2ª.- "ENVASE PERFECCIONADO".

Según queda sustancialmente descrito en la presen-

...../.....

25.

190904

- 6 -



-te Memoria, que consta de seis hojas, escritas a máquina por una sola cara y acompañada de dibujos.

Madrid, 24 ABR. 1973

D. GINES LLAMAS VERDU

P. P.

5.

FRANCISCO GARCIA CABRERIZO
P.P.

A large, stylized handwritten signature in black ink, enclosed in a circular scribble. The signature appears to be 'M. Jorquera'.

Firmado: M.ª Dolores Jorquera

10.

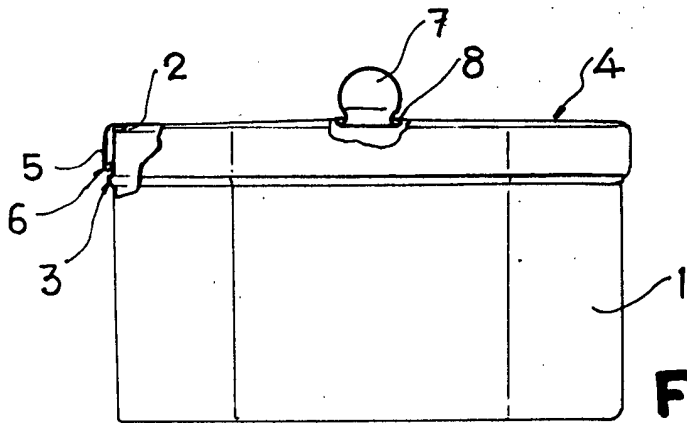

24



Fig. 1

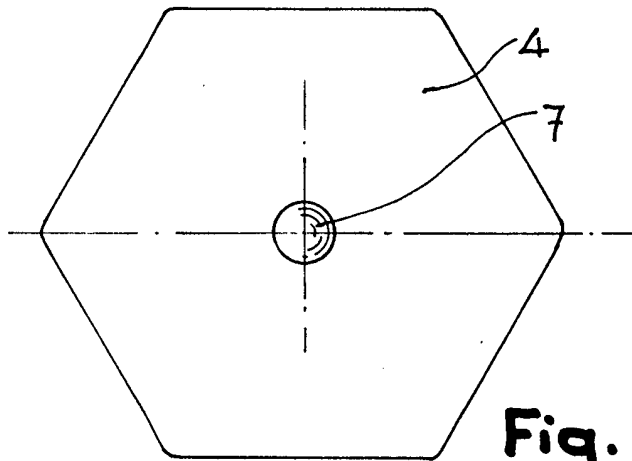

Fig. 2

24 ABR. 1973

Madrid,
GINES LLAMAS VERDU
P. P.

FRANCISCO GARCIA CABRERIZO
P. P.

Firmado: M.ª Dolores Jorquera

Escala variable