



190875 A47F

M O D E L O
D E
U T I L I D A D

a favor de Don Jorge CARBONELL TORRAS y Don Andrés BANEGAS ALABART, ambos de nacionalidad española, residentes en Barcelona, calle Buenaventura Plaja, 34, por "EXPOSITOR".

- . -

MEMORIA DESCRIPTIVA

Este modelo de utilidad tiene por objeto un expositor destinado de preferencia a la presentación de artículos alimenticios en escaparates y mostradores, aunque empleable también para exponer otros productos diversos.

5. El expositor en cuestión, a la vez que realza los productos, dotándolos de un gran atractivo, favorece su conservación en el caso de tratarse de ciertos alimentos y protege, en general, a los artículos de otras clases.

10. El expositor de que se trata se caracteriza esencialmente por el hecho de consistir en un recipiente en for-



ma de semicuerpo de revolución, constituido por dos mitades, una de las cuales por lo menos es transparente, de cuyas mitades una presenta una base circular sobresaliente y es fija, en tanto que la otra se articula a la primera

5. por dos puntos diametralmente opuestos sobre los que dicha mitad articulada puede oscilar por encima de la mitad fija sobre la que es superponible la parte móvil para destapar la zona del recipiente ocupada por la citada mitad oscilante. Esta última está provista de una pestaña de accionamiento con la que se provoca la oscilación para abrir y cerrar el expositor.

Los dibujos adjuntos muestran, esquemáticamente y tan sólo a título de ejemplo no limitativo del alcance de la presente invención, un caso práctico de realización de un expositor de las características indicadas.

15.

En dichos dibujos: la figura 1 es una vista en perspectiva que ilustra el expositor cerrado; la figura 2 representa el expositor asimismo cerrado en una vista en sección considerada por un plano de corte transversal intermedio; y las figuras 3 y 4 son vistas análogas, en las que puede apreciarse el propio expositor semiabierto.

20.

El expositor ilustrado consiste en un recipiente transparente de forma semiesférica que comprende dos mitades -1- y -2-. La mitad -1- está doblada por su borde inferior en forma de aleta -3- a la que está unida una base plana circular -4-, una mitad de la cual sobresale de dicha parte -1-. Sobre tal base está fijada una lámina también circular -5- cuyo diámetro es aproximadamente igual

25.



que el de la parte -1- y sobresale de ella como la base -4-.

5. La mitad -2- se articula por dos puntos diametralmente opuestos -6- sobre la mitad -1- respecto de la cual es ligeramente mayor en diámetro. La mitad articulada -2- está provista de una aleta de accionamiento -7-.

10. Dicha mitad -2- puede adoptar una posición, representada en las figuras 1 y 2, en la que encaja por su borde inferior sobre el borde de la porción de la lámina -5- que sobresale de la parte -1-, en cuya posición la mitad -2- descansa sobre la base -4- y cierra totalmente el expositor.

15. A partir de la referida posición de cierre, la mitad -2- se puede hacer oscilar, empleando la aleta de accionamiento -7-, en el sentido de la flecha de la figura 2. La mitad articulada -2- se desplaza entonces sobre la mitad fija -1- para abrir el expositor y puede llegar a quedar superpuesta a dicha mitad fija, cubriéndola, en cuyo caso la zona del recipiente que ocupaba la parte articulada resulta descubierta y el expositor queda abierto totalmente.

20.

El expositor es, como se ve, de fácil manejo y un eficaz protector de los artículos expuestos que quedan encerrados dentro del mismo, lo que hace que tal expositor sea ventajoso con relación a otros expositores conocidos.

25. Se comprende que, aun cuando en la representación de los dibujos se hace alusión a una forma semiesférica, como realización preferentemente, podría adoptarse cualquier otra (cilíndrica, troncocónica, etc.) que, sin



apartarse del ámbito de la invención, permitiera un mismo resultado.

5. Por lo demás, debe hacerse constar que serán independientes del objeto de la invención los materiales, formas y dimensiones del expositor descrito, así como sus características y detalles de orden accesorio y, en general, cuanto no altere su esencialidad.

- . -

N O T A

Se reivindica como objeto del presente modelo de utilidad:

10. 1. Expositor, caracterizado esencialmente por el hecho de consistir en un recipiente a modo de caja invertida que comprende dos partes transparentes complementarias enfrentadas por respectivas zonas abiertas, una de cuyas partes es fija y lleva una base saliente plana, en tanto
15. que la otra se articula a la primera por dos puntos lateralmente opuestos de la zona enfrentada y es apoyable por su borde inferior en la porción saliente de la citada base para cerrar el recipiente, cuya parte articulada tiene una aleta de accionamiento para provocar la oscilación de tal
20. parte móvil por encima de la parte fija sobre la que es superponible la parte oscilante para destapar la región ocupada por esta última parte y abrir el expositor.
2. Expositor.

7 APR

100 375



La presente memoria descriptiva consta de cinco
hojas foliadas escritas a máquina por una sola cara.

Barcelona, 7 de abril de 1973

Jorge CARBONELL TORRAS y
Andrés BANEGAS ALABART

P.a.

I. PONTI

P. D.

7 ABR 1973

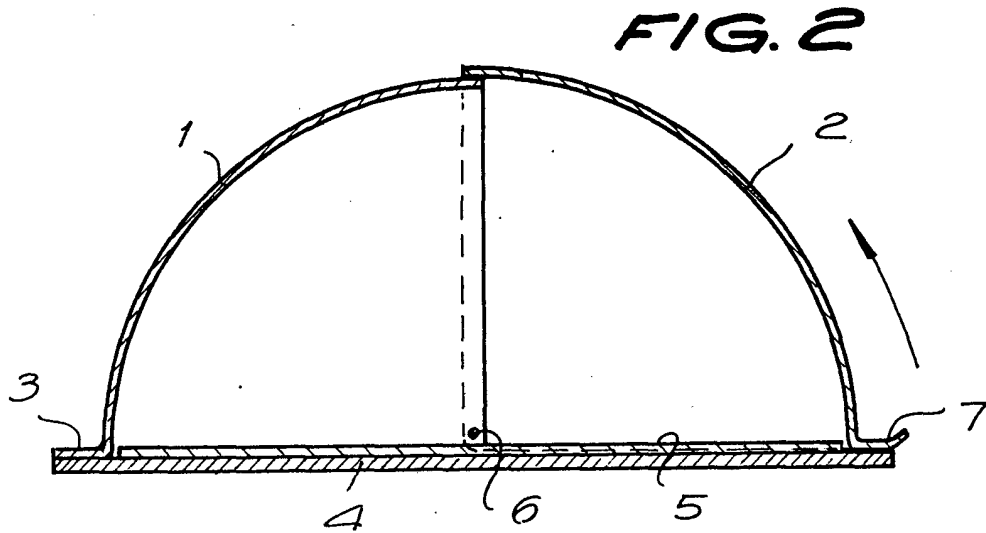
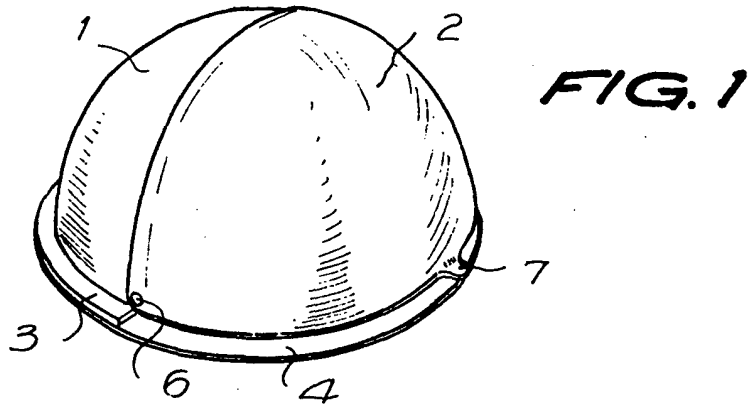

Barcelona, 7 de abril de 1.973
P. a.

I. PONTI

P. p.

7 ABR 1973



FIG. 3

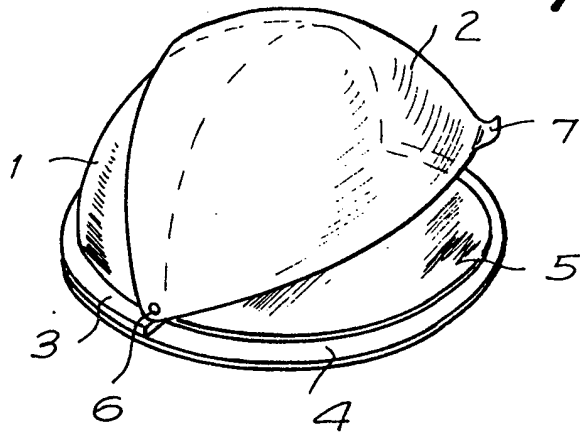
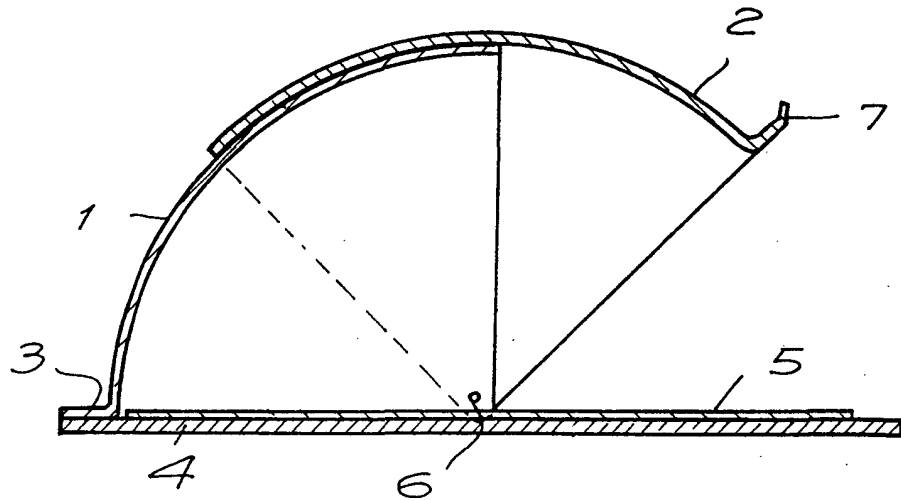

FIG. 4



Barcelona, 7 de abril de 1.973
p.a.

I. PONTI

P. P.