

25-1-73

190775
190775



FIG 2

M O D E L O
D E
U T I L I D A D

por "ENLACE PERFECCIONADO PARA SANITARIOS", a favor de
D. ANTONIO BARRAGAN BARAHONA, de nacionalidad española,
con domicilio en BARCELONA, Secretario Coloma, 119.

= . =

MEMORIA DESCRIPTIVA

El presente modelo de utilidad se refiere a un
enlace perfeccionado para sanitarios.

5. En la invención se ha ideado un enlace especial-
mente destinado para el montaje de sanitarios, concreta-
mente lavabos y bidés, el cual presenta unas peculiarida-
des que lo hacen ventajosamente práctico con respecto a
otras realizaciones conocidas actualmente en el mercado
para usos análogos.

10. En líneas generales, el enlace objeto de la presente
invención está destinado para realizar la unión entre la
instalación preparada en el muro y la parte inferior del



grifo que está situada debajo y en la parte posterior del lavado o bidé.

5. Este enlace presenta una espacial organización que permite poder asimilar la longitud en dos sentidos, de manera que su adaptación es correcta siempre. Al propio tiempo, el extremo del enlace destinado a acoplarse en la parte inferior del grifo, presenta una doble curva para poder regular su posición por giro del tubo correspondiente.,

10. Con el fin de facilitar la explicación, se acompaña a la presente memoria descriptiva de una lámina de dibujos en la que se ha representado un caso de realización que se cita a título de ejemplo.

En los dibujos:

15. La figura 1, corresponde a una vista en alzado lateral del enlace.

La figura 2, es un detalle del sistema de acoplamiento de los tubos integrantes del conjunto.

20. Haciendo referencia a las figuras, se aprecia en su realización un enlace para sanitarios constituidos a partir de un codo =1=, de extremos =2= abocardados, en los cuales se insertan los casquillos =3=, que realizan una función de junta. En los referidos extremos se alojan los extremos =4= de los tubos =5= y =6=, constitutivos del enlace, cuyos extremos se bloquean por las tuercas =7=, 25. en la posición deseada, pudiendo desplazar axialmente en el sentido de las flechas F y F'.

30. Asimismo, el tubo =6=, presenta un movimiento de giro en el sentido de la flecha F'', que permite regular la posición del extremo en doble curva =8=, en orden de realizar su conexión con la parte inferior del grifo del



sanitario a que se destine.

El tubo =5=, presenta un cuello roscado =9=, para su empalme a la instalación preparada en el muro, quedando oculto dicho empalme por un florón embellecedor =10=,

- 5. El modelo, dentro de su esencialidad, puede ser llevado a la práctica en otras formas de realización que difieran en detalle de la indicada a título de ejemplo en la descripción y a las cuales alcanzará igualmente la protección que se recaba. Podrá, pues, construirse en cualquier forma y tamaño, con los materiales más adecuados, por quedar todo ello comprendido en el espíritu de las reivindicaciones.

= . =

N O T A

- 15. Descrito el objeto y utilidad de la presente invención, lo que se declara como no divulgado ni practicado en España, comprende las siguientes reivindicaciones.

- 20. 1.- Enlace perfeccionado para sanitarios, caracterizado esencialmente por el hecho de estar constituido por un codo de extremos sensiblemente abocardados y roscados externamente para recibir a sendas tuercas que vinculan los extremos de respectivos tubos coaxiales a las ramas del codo, cuyo tubos son móviles longitudinales a lo largo de las mismas, para asimilar la longitud en dos sentidos, y bloqueados en la posición conveniente merced a las referidas tuercas, previéndose en los citados extremos del codo sendos manguitos elásticos que realizan junta de estanqueidad.

- 30. 2.- Enlace, según la anterior reivindicación, caracterizado porque uno de los tubos acoplados al codo está rematado en su extremo libre por una prolongación roscada



para su conexión a la instalación preparada en el muro, quedando oculta dicha conexión por un florón embellecedor deslizante sobre dicho tubo.

5. 3.- Enlace, según las reivindicaciones 1 y 2, caracterizado porque el otro tubo acoplado al codo presenta su extremo libre según un trazado en doble curva para poder regular su posición por giro y realizar su conexión con la parte inferior del grifo del sanitario correspondiente.

4.- Enlace perfeccionado para sanitarios.

10. Según se describe y reivindica en la presente memoria descriptiva que consta de 4 páginas foliadas y escritas a máquina por una sola cara.

Madrid, a 17 ABR. 1973

p.a.

JAIMES

~~Handwritten signature and scribbles~~

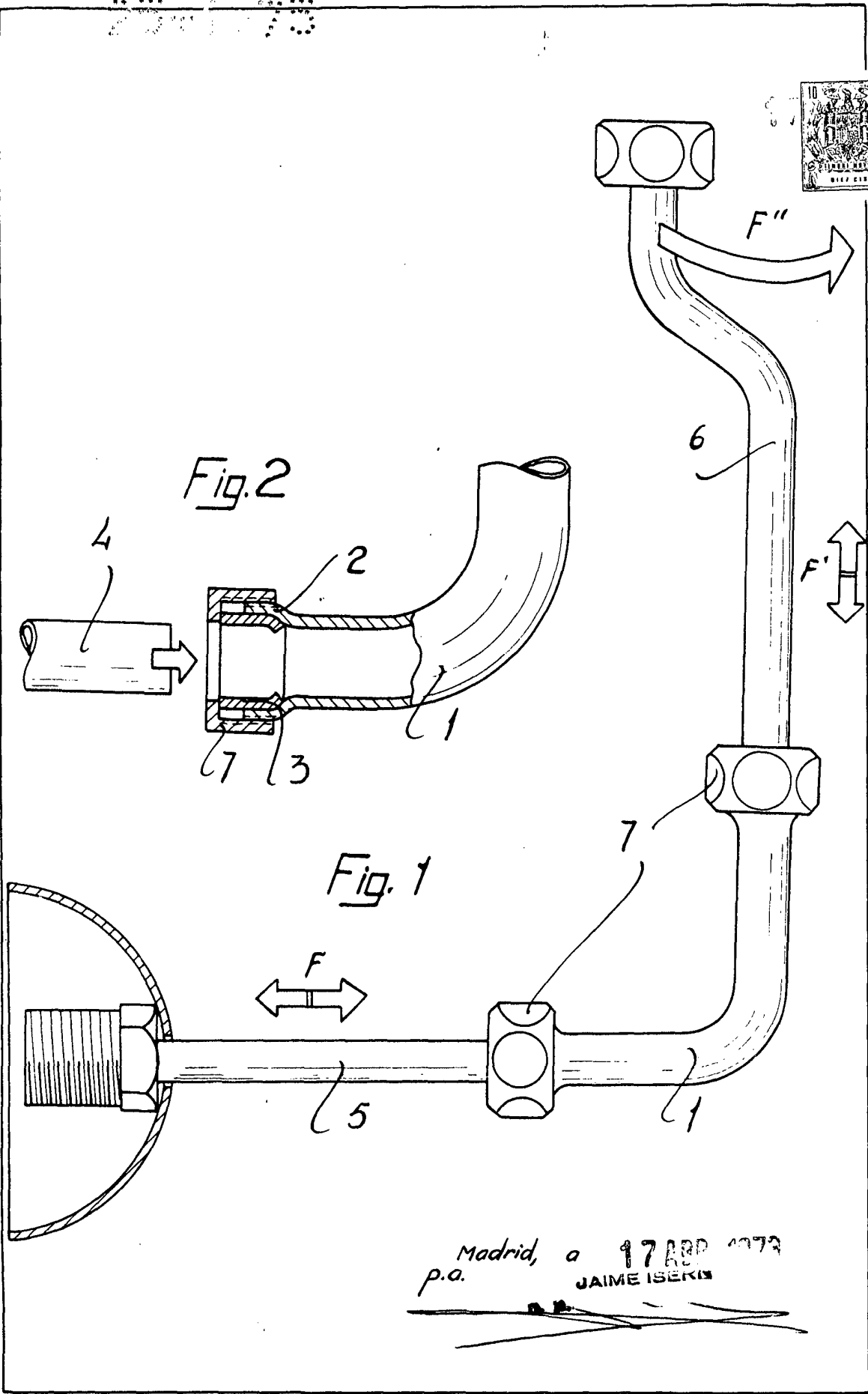

Madrid, a 17 APR 1972
p.a. JAIME ISERIS