



(Microfilm)

190766

190766

3

F 16 B

MEMORIA DESCRIPTIVA

Correspondiente a un Modelo de Utilidad.

Solicitado por veinte años.

Para todo el Territorio Nacional.

por: DISPOSITIVO PERFILADO Y ESCUADRADO CON COSTADO METALICO PARA MUEBLES.

A favor de DOÑA JOSEFINA ALBA ALBIACH.

De nacionalidad española.

Residente en VALENCIA, C. Maestro Guerrero 4.

MEMORIA DESCRIPTIVA.

El presente registro de Modelo de Utilidad, concierne como su enunciado indica, a un dispositivo perfilado y escuadrado con costado metalico para muebles, de acuerdo con la descripcion detallada que del mismo se realiza, debiendo interpretarse siempre este concepto en su mas amplio sentido y nunca en limitativo.

Este resultado industrial, mejora notablemente todo cuanto sobre el particular se conoce y utiliza actualmente, tanto por su sencillez constructiva, como de aplicacion, resistencia, duracion, indeformabilidad perfecta union desmontable, estetica y economia.

Para la debida comprension de este objeto, se adjunta a la presente memoria descriptiva, una hoja de planos, en la que a titulo de ejemplo, se representan todas y cada una de las partes que lo forman y relacion que guardan entre si.

En la citada hoja de dibujos queda representado:

FIGURA PRIMERA.- La misma muestra una vista en perspectiva del perfil.

FIGURA SEGUNDA.- Es una vista del costado correspondiente, apreciada asimismo en perspectiva.

FIGURA TERCERA.- Corresponde a otra vista en perspectiva de la correspondiente escuadra.

FIGURA CUARTA.- Ilustra una vista en seccion transversal del conjunto totalmente montado.

En estas figuras y con el mismo valor en todas ellas, se señalan las correspondientes referencias, para una mejor interpretacion de este Modelo.

Los principios de dicho Modelo, ajustados a la adjunta ilustracion recaen sobre las siguientes características:

El perfil -1- es de seccion cuadrada o rectangular y va abierto por una de sus caras -2-, abertura prevista para la colocacion

190766

de un junquillo o tapabocas equidistante en toda su longitud -4-, calados rectangulares practicados en una de sus caras, existiendo otros calados circulares -3-, asimismo equidistantes entre si y con los calados -4-, teniendo relacion unos con otros, segun el detalle mostrado en la figura 1ª del plano anexo.

5.- Segun la figura segunda del plano, esta previsto un costado metalico -5-, con lados plegados y que sirven de base de apoyo del costado -11- y en cuyos laterales se fija por apriete la escuadra correspondiente.

10.- En la figura tercera de la adjunta ilustracion, tenemos una escuadra metalica -7- y otra homologa -8-, con una pestaña de apriete de la escuadra sobre el lado plegado -9-, existiendo un orificio roscado de la escuadra que sirve para su union, mediante un tornillo al correspondiente perfil.

15.- En la figura cuarta del plano, se aprecia en seccion transversal el conjunto, -1- es el perfil cuadrado o rectangular abierto por una de sus caras -2-, cuya abertura permite la colocacion del junquillo o tapabocas, siendo -3- el calado circular del perfil y -5- los costados metalicos con sus lados doblados, existiendo la pestaña -6- de los laterales plegados y la escuadra metalica -7-, siendo -8- la pestaña de apriete de la escuadra sobre el lado doblado del costado que queda aprisionado sobre el perfil formando un bloque. -9- es el agujero roscado de la escuadra, -10- es el tornillo de apriete que al ser introducido a traves del calado redondo del perfil roscado en la escuadra correspondiente y une a todos los elementos antes citados.

20.- Este conjunto podra ser fabricado en cualquier clase de material apropiado y en las formas y dimensiones mas adecuadas, no existiendo sobre el particular ninguna limitacion.

N O T A.

Descrita suficientemente la naturaleza del Modelo, se hace constar expresamente que cualquier modificación de detalle que se introduzca en el mismo, se considerara incluida dentro de esta protección, en tanto que no altere o modifique esencialmente su finalidad característica.

5.-

Se declaran de novedad y utilidad, las siguientes:

REIVINDICACIONES.

10.-

1ª.- Dispositivo perfilado y escuadrado con costado metálico para muebles, caracterizado esencialmente porque comprende la aplicación de un perfil cuadrado o rectangular, abierto por una de sus caras, formandose una abertura para la colocación de un junquillo o tapabocas, llevando este perfil en toda su longitud, unas perforaciones circulares en sentido equidistante y otros calados rectangulares de igual disposición.

15.-

2ª.- Dispositivo perfilado y escuadrado con costado metálico para muebles, según la anterior reivindicación, caracterizado esencialmente porque comprende una escuadra metálica, que presenta una pestaña de apriete sobre el lateral plegado del perfil correspondiente, existiendo un orificio roscado que permite la fijación de la propia escuadra, mediante un tornillo, al perfil solidario.

20.-

3ª.- Dispositivo perfilado y escuadrado con costado metálico para muebles, según las anteriores reivindicaciones, caracterizado esencialmente porque comprende la aplicación de un costado metálico que lleva sus lados plegados y cuyas pestañas sirven de base de apoyo del costado adyacente, formandose un conjunto desmontable y que une dos o más perfiles utilizados en muebles.

25.-

4ª.- DISPOSITIVO PERFILADO Y ESCUADRADO CON COSTADO METÁLICO PARA MUEBLES.

Todo ello tal y como queda descrito en el cuerpo de esta memoria se reivindica en su nota y se representa a título de ejemplo en la

Alguero

Valencia, 15.4.73

mecanografiadas por una sola de sus caras y a dos espacios.

Esta memoria descriptiva, consta de cinco hojas rotuladas y

adjueta hoja de planos.

BAD ORIGINAL

100/00

- 5 -

17

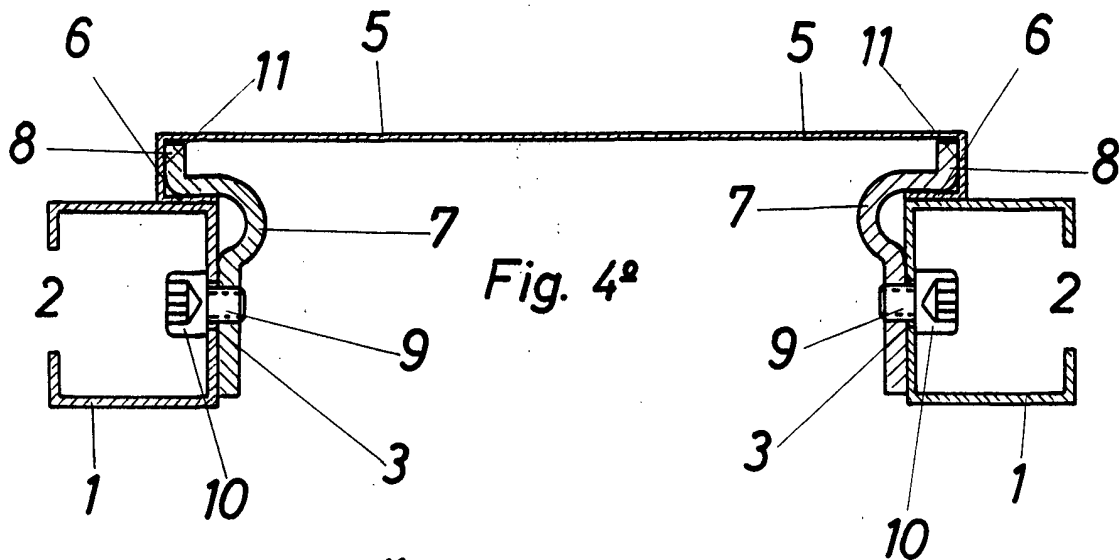

Fig. 4^a

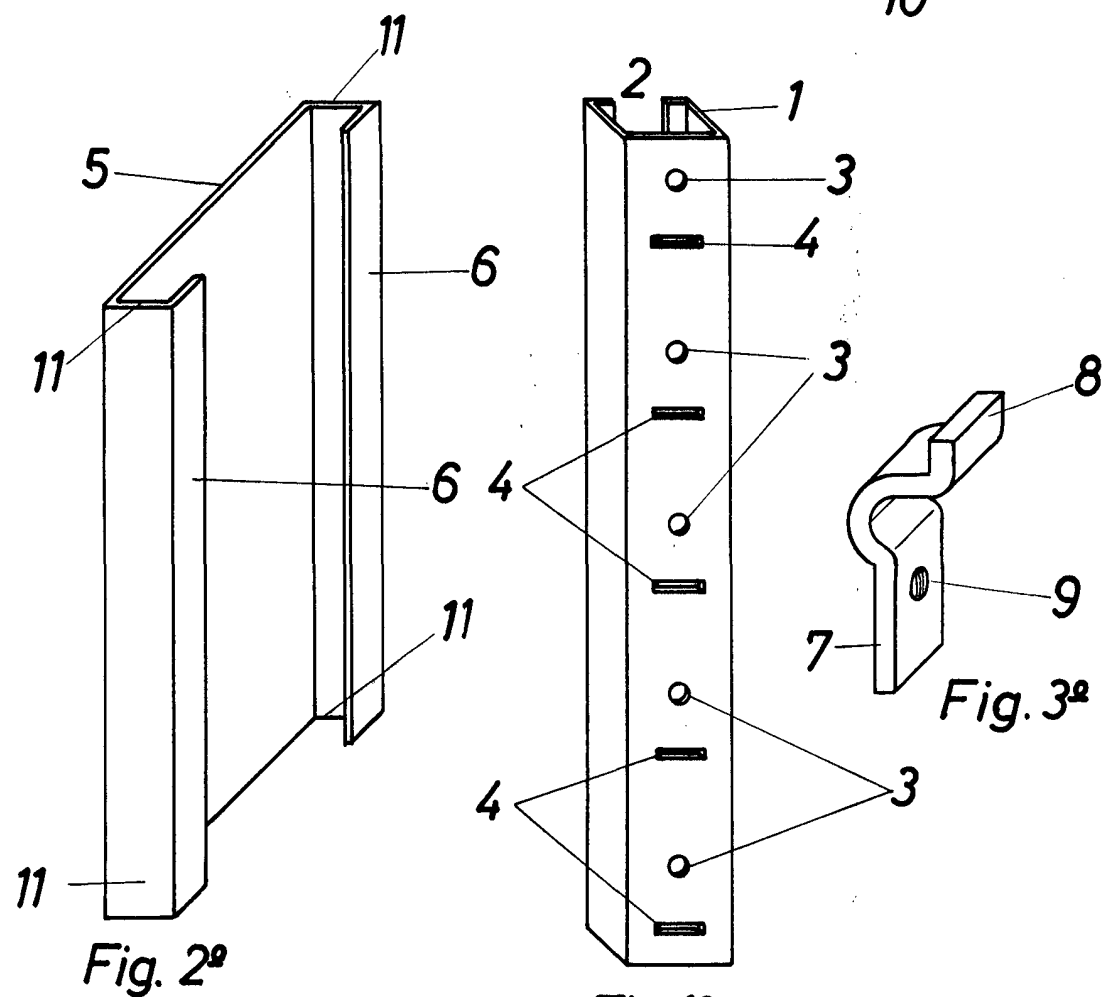

Fig. 2^a

Fig. 1^a

Fig. 3^a

Escala Variable

Valencia/5 Abril de 1973

P. A.

Josefina Alba