

190720



MEMORIA DESCRIPTIVA

del Modelo de Utilidad cuyo registro se solicita a favor de Don Antonio Parra Vazquez, de nacionalidad española, y domiciliado en Madrid, El Molar núm. 1, - por: "Nuevo envase de cartón y madera".

5 La fabricación de envases para productos perece-
de-ros, como frutas y animales vivos, comporta una se-
rie de limitaciones difíciles de salvar, pues requie-
re una alta rentabilidad dado el bajo costo que ne-
cesariamente ha de tener el envase, y simultáneamen-
te una considerable resistencia al peso. Esto ha si-
do causa de que los envases fabricados en cartón no
10 hayan logrado soportar la prueba de resistencia, --
mientras que los de madera resultaban caros. Para --
resolver el problema, se ha adoptado en el Modelo --
que nos ocupa, la solución mixta, es decir, un envase
fabricado en cartón y madera, con lo que se cumplen
ambas condiciones de resistencia y baratura en la --
medida necesaria.

15



2

20

25

30

35

40

45

Esta concepción mixta resulta, por lo expuesto, de evidente utilidad y de absoluta novedad, razones por las cuales se solicita el presente privilegio al amparo del artículo 171 del vigente Estatuto de Propiedad Industrial, que entre otras cosas dice: ". se considerarán como modelos los instrumentos, aparatos, herramientas, dispositivos y objetos o partes de los mismos en los que la forma sea reivindicable tanto en su aspecto externo como en su funcionamiento, y siempre que ésta produzca una utilidad, esto es, que aporte a la función a que son destinados un beneficio o efecto nuevo. . .".

El Modelo que nos ocupa consta de cuatro paredes y un fondo, siendo aquellas formadas por un soporte de madera y una placa de cartón, y éste, por varias tiras de madera cruzadas en direcciones perpendiculares.

Para ampliar ésta descripción, se acompañan unos planos en los que se han representado:

Fig.1.-Una perspectiva del conjunto

- (1) Paredes laterales
- (2) Paredes frontales
- (3) Suelo

Fig.2.-Alzado y vista lateral de la pared lateral.

- (4) Refuerzos longitudinales

Fig.3.-Alzado, vista lateral y vista por detrás de la pared frontal.

- (5) Refuerzos superiores

Fig.4.-Alzado y vista lateral del suelo

- (6) Listones longitudinales
- (7) Listones transversales.

En todas las figuras, las partes curvas o



1973

50

corresponden a partes de cartón en el Modelo.

Como se ve, las paredes laterales constan de una lámina de cartón con unos pilares verticales en sus extremos, y un refuerzo superior, también de madera; las paredes laterales constan de una placa de cartón y unos refuerzos superiores, y el suelo de varias tiras de madera dispuestas en dos series de direcciones ortogonales.

55

Las ventajas de dicha disposición resultan de su capacidad para soportar pesos y de su baratura debida al empleo del cartón, siendo la acertada mezcla de ambos materiales, la que proporciona novedad al conjunto.

60

Se hace constar que la anterior descripción es puramente enunciativa y no limitativa, reservándose el inventor el derecho que la Ley le confiere para introducir en el objeto de la misma las mejoras o perfeccionamientos que la práctica aconseje, siempre que no se alteren sus características esenciales.

65

Establecido el concepto expresado, se redacta a continuación la nota de reivindicaciones de acuerdo con lo que establece el último párrafo del apartado tercero del artículo 100 del vigente Estatuto de Propiedad Industrial.

70

REIVINDICACIONES

PRIMERA.-Nuevo envase de cartón y madera, caracterizado por formarse de cuatro placas dispuestas según una forma rectangular y una quinta placa que cierra el conjunto por debajo, estando estas placas reforzadas por listones de madera.

75

SEGUNDA.-Nuevo envase de cartón y madera, según la anterior reivindicación, caracterizado porque las

80



4
placas laterales están compuestas por un armazón de madera y una lámina de cartón que puede ser o no vaciada mediante orificios de diferentes formas.

85

TERCERA.-Nuevo envase de cartón y madera, según la primera reivindicación, caracterizado porque la quinta placa o suelo esta formada mediante dos series de tiras de madera dispuestas en sentidos perpendiculares.

CUARTA.-NUEVO ENVASE DE CARTON Y MADERA.

90

Esta Memoria Descriptiva consta de cuatro hojas mecanografiadas por una sola cara y de dos hojas de planos simples.

Madrid, 16 de Abril de 1.973

El Agente Oficial de la Propiedad Industrial

MANUEL GIMÉNEZ

FIG. 1

10

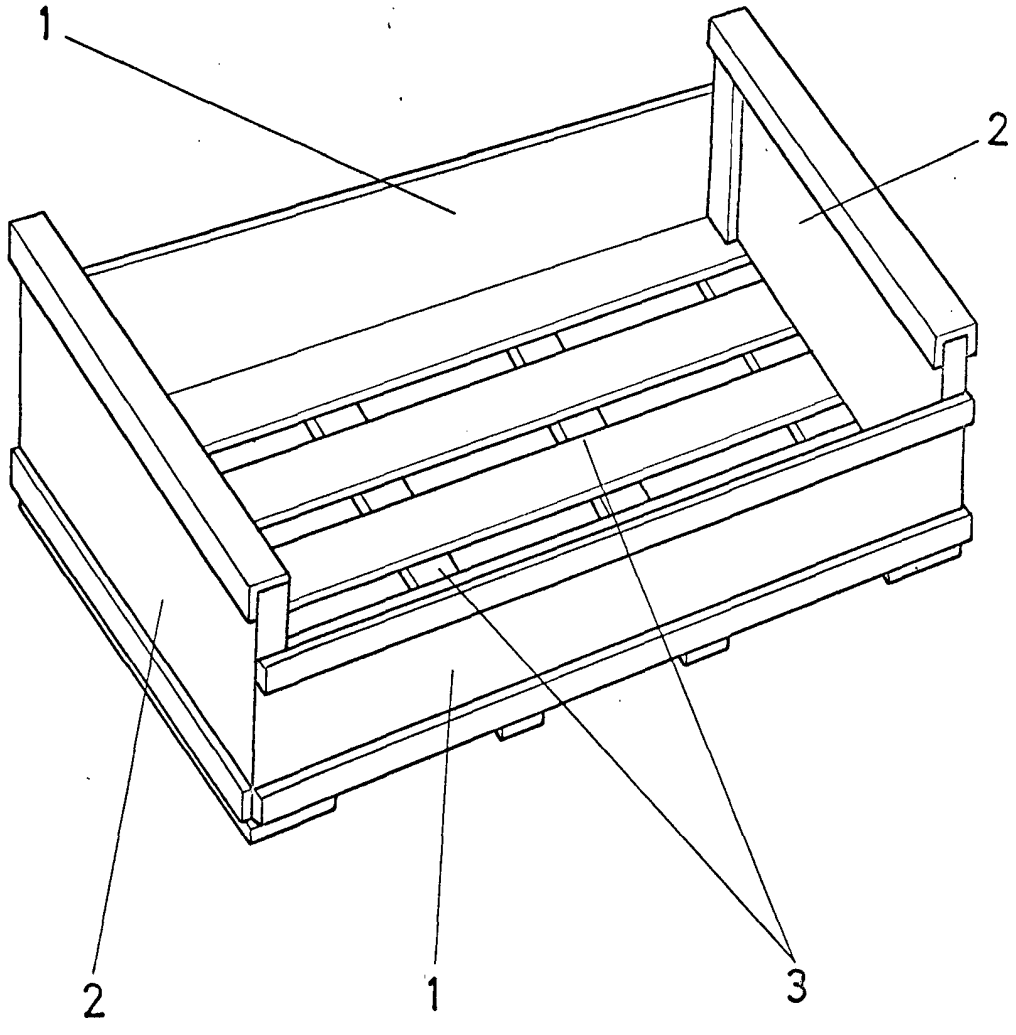

Escala variable
MADRID, 16 ABR. 1937
El Agente Oficial de la Propiedad Industrial
MARCEL GIMENEZ

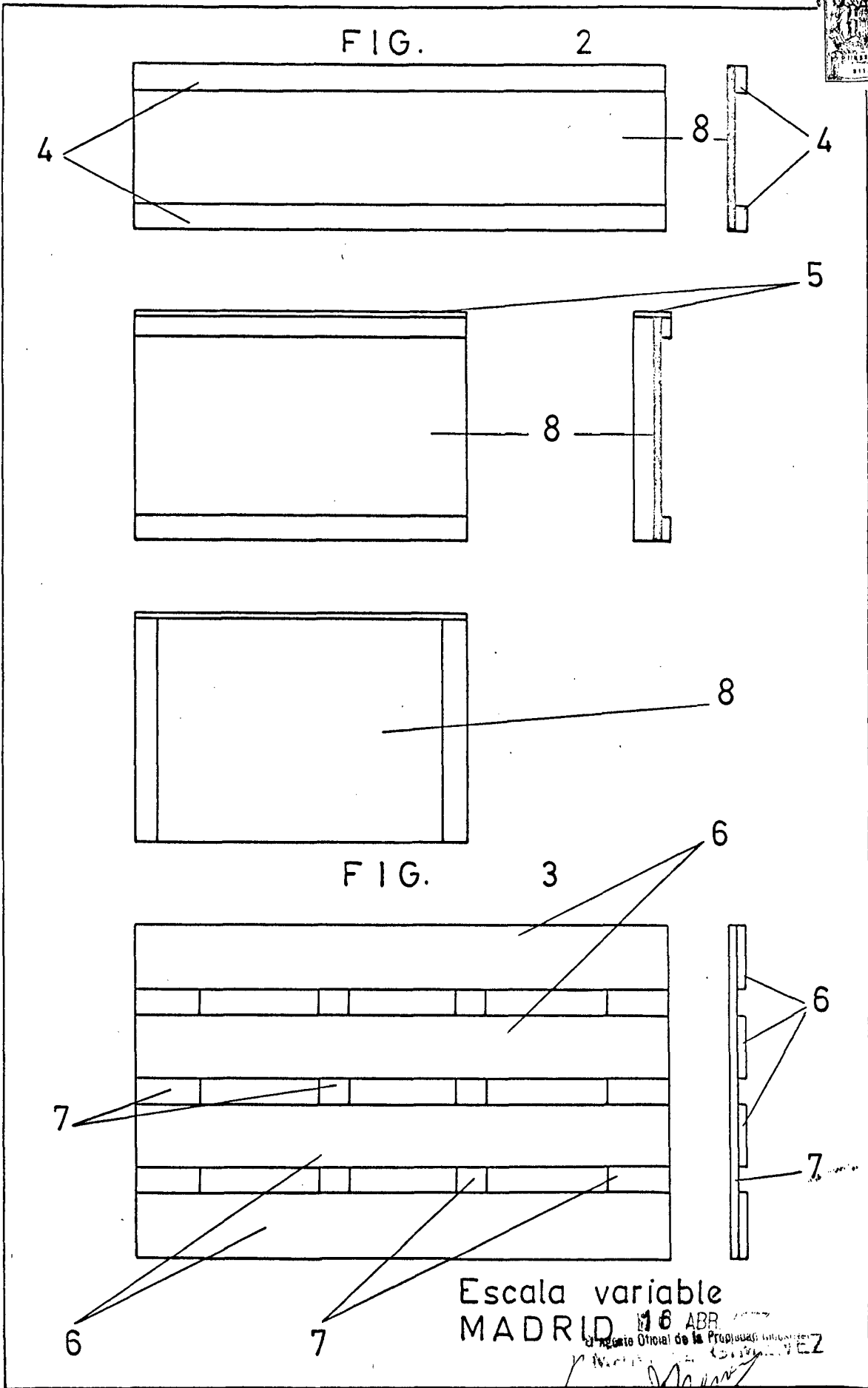

Escala variable
MADRID

16 ABR
El Registro Oficial de la Propiedad Industrial

[Handwritten signature]