

190674



190674

A47C

MODELO DE UTILIDAD

por 20 años por

"MUEBLE HABITÁCULO PERFECCIONADO", a favor de la firma  
RODES, S.A., domiciliada en SAN VICENTE DEL RASPEIG (Ali-  
cante), Camino de Los Ferrándiz, Partida de Inmediaciones

MEMORIA DESCRIPTIVA  
=====

De las reducidas dimensiones de las viviendas  
actuales, emanan numerosos problemas tales como la impo-  
sibilidad material, por el espacio reducido, de la utili-  
zación del mobiliario preciso para la satisfacción de las  
necesidades humanas.

5.-

La evolución constante a que está sometida la  
industria, se refleja en la consecución de modelos tales  
como los muebles-cama, lográndose que cumplan varios fi-  
nes y utilizándose posteriormente para el acomodo del  
usuario cuando llega la hora del merecido descanso.

10.-



190674

15.- Pero aún con la utilización de estos muebles no se logra paliar el problema, que subsiste, al no verse colmadas las aspiraciones de los hombre que al ser eminentemente sociales, gustan de tener su despacho y mobiliario para el depósito de pertenencias y enseres.

20.- Tal problema afecta al hombre actual desde su niñez, en la que precisa de lugares y muebles propios personales en donde efectuar sus juegos y ordenar sus propiedades, lo que es absolutamente preciso para el normal desarrollo de su personalidad, de su hábito al orden y de sus sentido de responsabilidad, y cuya carencia, ha de efectuarse, sin duda alguna y desfavorablemente, al normal desarrollo de sus costumbres, ocasionándole la correspondiente frustración de su personalidad.

25.- Con el objeto del modelo de utilidad que nos ocupa, se logran obviar la totalidad de los problemas apuntados consistiendo en esencia en un mueble que puede considerarse por si solo como conjunto de habitación y secreter, constando de camas, pupitres y libreria, sirviendo asimismo para otros usos, y constituyendo el pupitre y anexos un auténtico despacho en donde poder el usuario realizar sus deberes cotidianos; constituyendo una habitación independiente con todos los elementos necesarios para su normal desenvolvimiento, componiéndose sencilla y eficazmente, mediante la adecuada unión de tableros pertinentemente dispuestos, lo que permite ser armado y desarmado de modo sencillo.

35.- Conocidas que nos son las esencialidades e inconvenientes a obviar, así como las funciones a realizar por el objeto del modelo de utilidad que nos ocupa, y por ser el tipo que ha de servir de base para llevar a cabo la confección de las diversas formas de realización a

40.-



45.- que en la práctica puede llegarse con la aplicación de sus fundamentos básicos, se cita en la presente memoria, a título de ejemplo y será descrito a continuación con la ayuda de la lámina de dibujos que se adjunta.

La figura 1ª, representa una vista en perspectiva del objeto del modelo de utilidad que se preconiza, concluido pertinentemente en su fabricación.

50.- En la figura 2ª, se representa una vista en planta del citado objeto.

La unión pertinente de los diversos tableros, convenientemente dispuestos constituye el objeto 1, del modelo de utilidad que nos ocupa.

55.- En la parte superior de dicho objeto se dispone una cama 2, cuyas paredes las constituyen sendas barandillas 3, dotadas de huecos 3', a modo de ventanales para la sujeción del usuario.

60.- El acceso a la cama superior se realiza mediante peldaños 4, que hacen al tiempo de estantes de una biblioteca o análogo, o por medio de escalera independiente.

65.- En la cara anterior se dispone una mesa 7, a modo de pupitre o similar, que podrá estar dotada del correspondiente cajón, situándose frente a dicho pupitre un asiento 6, al nivel y distancia pertinente para alcanzar el pupitre antedicho; pudiendo tal asiento constituir al tiempo un arca, cuya tapa estará estructurada por el tablero horizontal del asiento 6. Asimismo estará dicha cara anterior dotada de un segundo hueco 9, de la forma y dimensiones idóneas para albergar en su interior una cama plegable 8.

70.- Sobre la mesa pupitre 7, podrán situarse igualmente estantes de la forma y disposición conveniente o



75.- un armario o elemento análogo, pudiendo de la misma manera situarse estantes o armario empotrado en el interior del hueco 9.

Con todo ello, se consigue un mueble habitáculo de usos diversos, que permite la reducción de espacio logrando de este modo una gran utilidad, independientemente de la que se deriva de su sencilla constitución mediante la unión de varias piezas de fácil y económica construcción, armándose y desarmándose fácilmente para su transporte y colocación; comprendiendo por si solo una cama superior protegida por barandillas laterales con huecos a modo de ventanales y dotada de su correspondiente cabecera, y a la que se llega por medio de estantes dispuestos en escalera que, asimismo cumplen las funciones de biblioteca o similar; por otra cama plegable en el interior del hueco pertinente de su cara anterior y habitáculo o secreter destinado al trabajo o esparcimiento del usuario.

Suficientemente descrito que nos es el objeto del modelo de utilidad que nos ocupa, que lo es solamente a título de ejemplo y una de las múltiples formas de realización a que en la práctica puede llegarse, tomando como fundamento en su construcción el descrito en la presente memoria, únicamente nos resta señalar, que las modificaciones de forma, tamaños, materiales empleados u otras no fundamentales no deben ser consideradas variaciones que afecten a su esencialidad.

N O T A

El modelo de utilidad descrito recaerá, pues, sobre las siguientes reivindicaciones:



- 105.- 1º.--"MUEBLE HABITÁCULO PERFECCIONADO", caracterizado por constituirse mediante la pertinente unión, por medio de otros perpendiculares a ellos, de dos tableros provistos de sendos huecos idénticos que constituirán los accesos al habitáculo y que están dotados de entrantes dirigidos hacia el eje vertical central y constituyen las caras laterales de una mesa-pupitre y de un asiento-arca, convenientemente dispuestos y completados con los tableros necesarios; existiendo en uno de los dos primeros otro hueco de cualquier forma y dimensiones apropiadas, que constituirá el alojamiento de una cama plegable, pudiendo disponerse en su interior estantes o armarios empotrados, cuyas paredes laterales, una de las cuales le separará del antedicho habitáculo, estarán constituidas por tableros que unirán los dos primitivos, cuyo techo lo constituirá otro perpendicular a ellos y a los que hacen las veces de paredes, situándose horizontalmente para servir al tiempo de cama y techo del habitáculo, cuya pared lateral opuesta a la común con el armario llevará unidos en su parte exterior un número variable de estantes, a modo de biblioteca o similar y terminados en peldaños que constituirán el acceso a la cama superior, a modo de escalera; estando el piso común del habitáculo y cama empotrada constituido por un tablero único unido convenientemente a los constitutivos de las partes anterior y posterior del mueble en su parte inferior y paralelamente al que constituye la cama, y techo de la cama y habitáculo; cuya antedicha cama se completará con otro tablero perpendicular a ella, que asimismo unirá los dos primitivos y que hará las veces de cabecera; llevando estos últimos sendos huecos superiores que permitirán la sujeción por parte del usuario cuando se encuentre en la cama
- 110.-
- 115.-
- 120.-
- 125.-
- 130.-
- 135.-

190674

- 6 -



superior; pudiendo estar dotado el mueble de cualquier otro elemento accesorio, tales como estantes o armarios.

2ª.-"MUEBLE HABITÁCULO PERFECCIONADO".

140.- Todo ello tal y conforme queda descrito, representado y reivindicado.

144.- Esta memoria consta de seis hojas mecanografiadas y foliadas por una sola de sus caras, conteniendo un total de ciento cuarenta y cuatro líneas.

MADRID A 13 DE ABRIL DE 1973

P.A.

MANUEL DE ARPE.

190674



D I S E Ñ O

=====

DE UN MODELO DE UTILIDAD, A FAVOR DE LA FIRMA RODES, S.A.  
DOMICILIADA EN SAN VICENTE DEL RASPEIG (Alicante), Camino  
de Los Ferrándiz, Partida de Inmediaciones, POR: "MUEBLE  
HABITÁCULO PERFECCIONADO".

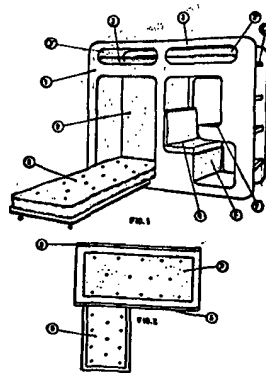

Escala variable.

MADRID A 3 DE ABRIL DE 1973

P.A.

MANUEL DE ARPE.

190674

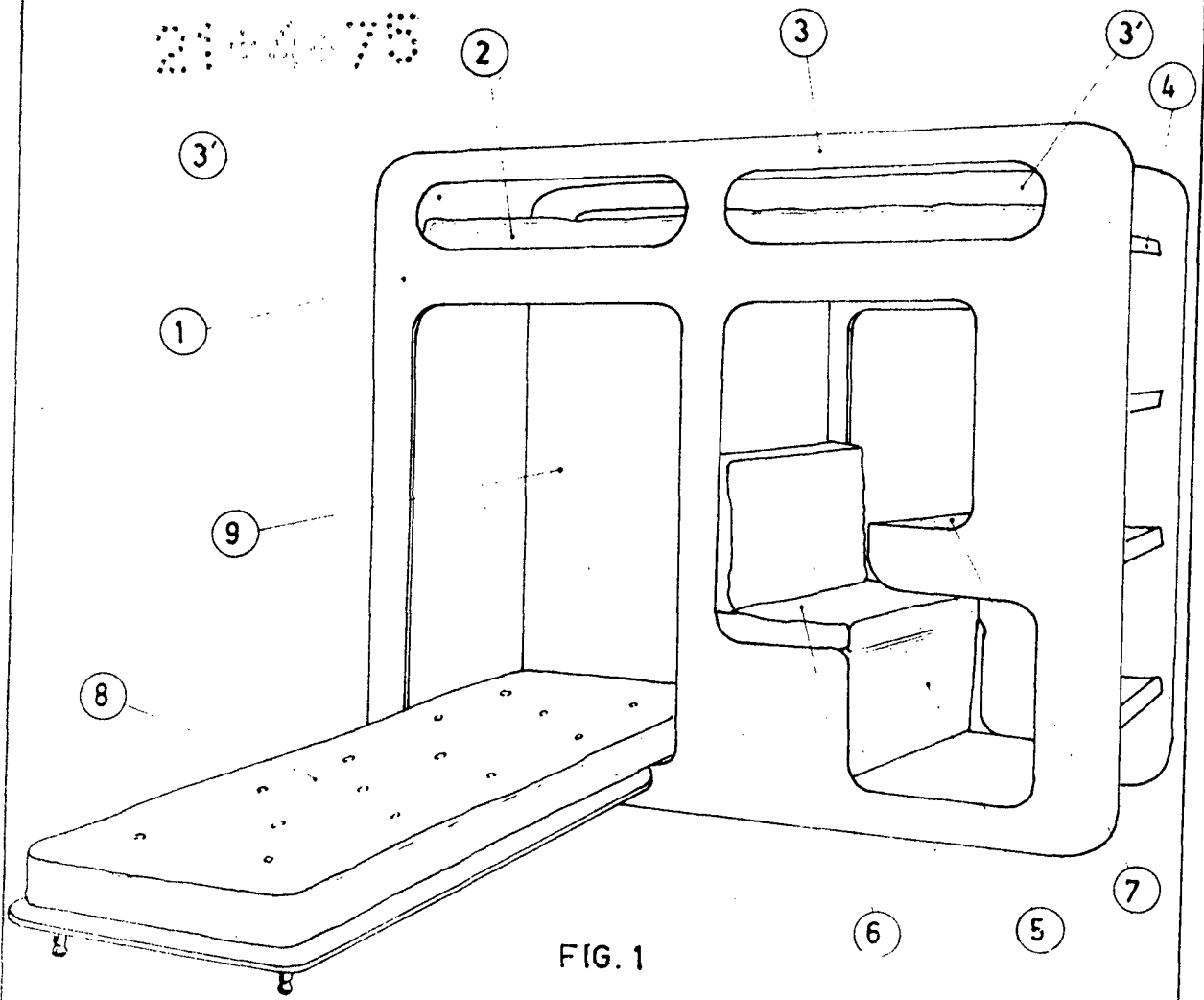

FIG. 1

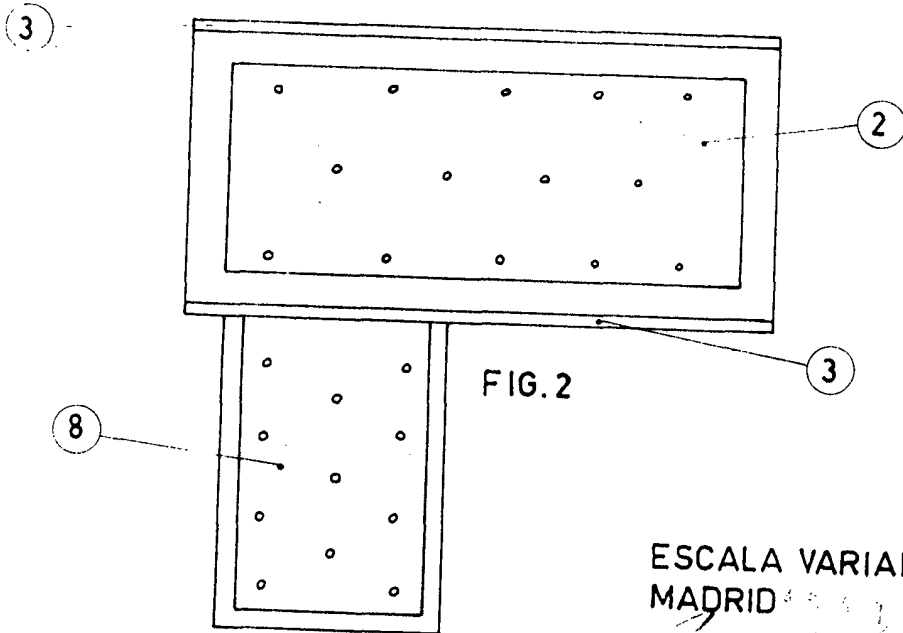

FIG. 2



ESCALA VARIABLE  
MADRID 1973

*[Handwritten signature]*