



1973

190647 EoJB

EXPEDIENTE: MODELO DE UTILIDAD

Titular: ACCESORIOS Y RESORTES, S.L.

Nacionalidad: Española

Domicilio: IBI (Alicante) - C/.Castalla, nº 41

Objeto: "DISPOSITIVO PERFECCIONADO DE MANIVELA PARA PUERTAS"

Prioridad:

MEMORIA DESCRIPTIVA

5 La Memoria que nos ocupa tiene por objeto la exposición de las características esenciales de un dispositivo perfeccionado de manivela para puertas, cuyas cualidades funcionales justifican la solicitud del privilegio de exclusividad concedido por la vigente Ley de la Propiedad Industrial, para su explotación en España.

10 El dispositivo es de muy sencilla factura y queda perfectamente ubicado en el mismo escudo de la manivela. Los elementos componentes del mismo, son: un disco, provisto de un saliente, y una placa dotada de una ranura en arco de círculo, donde se aloja un muelle



15 y por la que se desliza el pivote del disco precitado. Una vez montada la manivela, el pivote del disco queda alojado en el extremo de la ranura opuesto a la proyec-
ción horizontal de la manivela, de forma que, al ser
accionada esta, sea vencida la oposición del muelle y,
al ser soltada, el mismo muelle se encarga de hacerle
recuperar su posición inicial. Cambiando la posición del
20 disco portador del pivote se consigue, utilizando piezas
identicas, que la manivela se adapte indistintamente pa-
ra apertura a la izquierda o a la derecha.

Con objeto de mostrar el alcance de nuestro
Modelo de Utilidad, se ha incorporado a la Memoria el
plano adjunto, donde se recogen oportunas ilustraciones
25 graficas. Esta representaciones sólo tienen valor infor-
mativo, por lo que en cualquier circunstancia deben ser
consideradas en su más amplio sentido y no como limite
del alcance del expediente.

La figura 1ª muestra una vista en planta de la
30 cara interior del escudo, en la que aparece representado
todo el mecanismo, con una sección que muestra el aloja-
miento del muelle recuperador. La figura 2ª corresponde
a una vista lateral del conjunto, en la que tambien se
han practicado oportunas secciones.

35 Refiriendo la descripción al contenido de las
precitadas figuras, aparece señalado con -1- el escudo,
cuya cara exterior o vista se prolonga en un promonto-
rio -2- por el que se introduce el vástago de cuadradi-
llo -3- de la manivela -4-. El vástago queda retenido por
40 la arandela prensora -5-, después de ser montado sobre el



45 mismo un disco -6-, en cuya zona periférica se ha previsto un pivote -7-, situado en el mismo plano en que se encuentra la manivela.

El disco -6- permanece parcialmente oculto por una placa -8-, en la que se ha practicado una ranura
50 -9- de trazado en arco de círculo, concéntrica al cuadradillo -3- y rematada por sendos orificios extremos -10-. En el interior de la ranura -9- se aloja un resorte -11- que, por tanto, adopta el mismo desarrollo en arco de círculo, apareciendo por uno de los orificios
55 -10- el pivote -7- del disco -6-, que, sin embargo, no alcanza a introducirse en ninguno de ellos. Al ser accionada la manivela, el pivote -7- se desliza por el interior de la ranura -9-, comprimiendo al resorte -11- hacia el otro extremo de la ranura. Cuando la manivela es
60 soltada, actúa el resorte sobre el pivote y aquella vuelve a su posición inicial sin dificultades.

Facilmente se comprende que, cambiando la posición del disco -6-, de manera que en vez de coincidir el pivote -7- con uno de los orificios -10-, lo haga con
65 el contrario, la manivela estará en condiciones de abrir en sentido contrario a como lo hacia anteriormente.

Suficientemente descrita la naturaleza y funcionamiento de nuestro Modelo, sólo nos resta manifestar que serán variables las circunstancias de materiales,
70 tamaños y formas de sus diferentes partes, siempre y cuando no se vea alterada su esencialidad, contenida en la siguiente



1973

N O T A
= = = =

75

Los puntos que se reivindican en el presente Modelo de Utilidad son:

80

85

1º.- "Dispositivo perfeccionado de manivela para puertas", caracterizado por constar de un disco solidario del cuadradillo de la manivela, cuyo disco dispone de un pivote visible a través de uno de los orificios extremos practicados en una placa dotada de una ranura en arco de circulo, concéntrica al cuadradillo, en la que se ubica un resorte doblado, consecuentemente, en arco de circulo, que, al ser accionada la manivela, es comprimido por el pivote del disco y, presionando sobre el mismo, consigue la vuelta a la posición inicial, una vez soltada la manivela, bastando cambiar la posición del disco del pivote, para que los mismos elementos consigan la apertura en sentido contrario a la obtenida anteriormente. Y

90

2º.- "DISPOSITIVO PERFECCIONADO DE MANIVELA PARA PUERTAS", de conformidad en un todo en lo esencial y fines industriales a lo descrito en la precedente Memoria Descriptiva y gráficamente representado en las figuras del plano adjunto para su mejor comprensión.

190647

- 5 -



Esta Memoria consta de CINCO hojas escritas o mecanografiadas por una sola cara y a doble espacio en 94 líneas.

Valencia, a 12 de Abril de 1.973

Por autorización de los interesados.

Juan López



Fig. 1

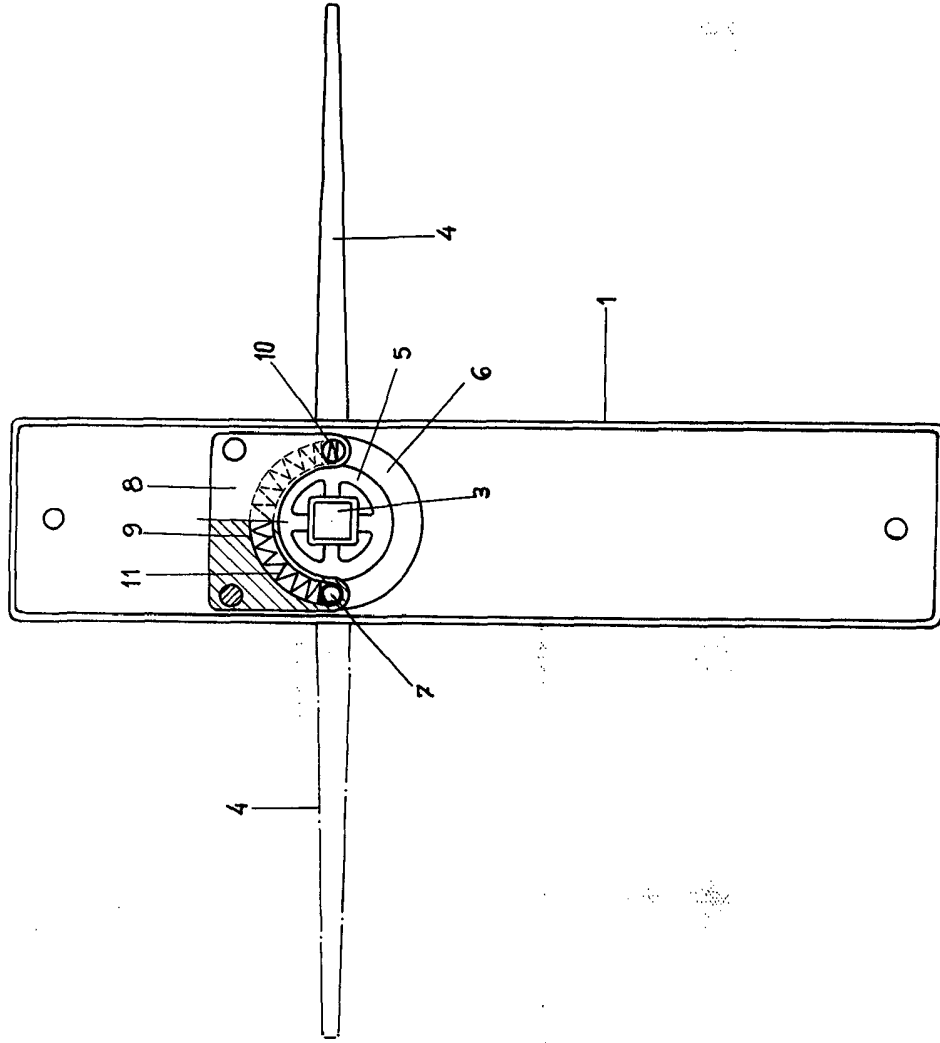
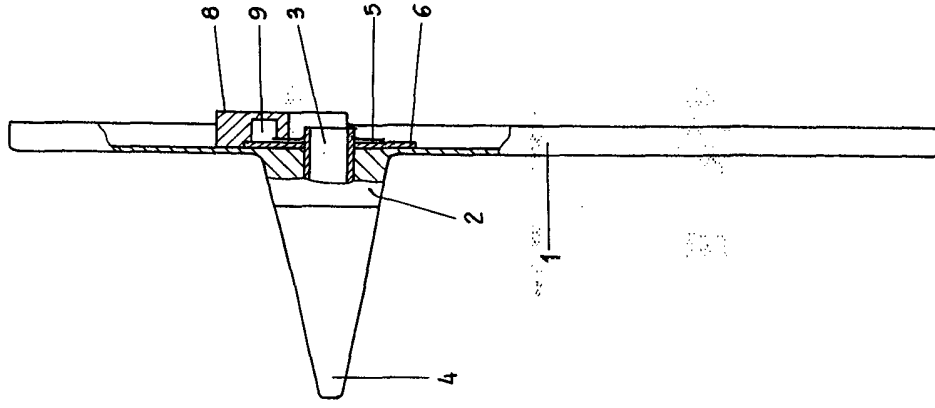

Fig. 2



ESCALA VARIABLE
VALENCIA ABRIL 1973

A.P.A.

J. Carabayo