

190621



A47J

M O D E L O        D E        U T I L I D A D

por veinte años,

para todo el territorio español, por " PLANCHA METALICA PARA  
GUISAR A LA PLANCHA Y A LA PARRILLA ", cuyo privilegio se so-  
licita a favor de los Sres. D.PABLO GARRO ROMEO y D. VICTOR  
CALDERON CONESA, ambos de nacionalidad española, residentes  
en BADALONA, Príncipe Asturias, 31.-

M E M O R I A        D E S C R I P T I V A

El presente Modelo de Utilidad está compuesto por una  
plancha metálica de gran conductibilidad calorífica que  
tiene por misión el contener los alimentos que se desean  
guisar a la plancha o bien a la parrilla.

5        Es de gran utilidad para uso doméstico y de construcción  
robusta para eliminar las posibles deformaciones ocasionadas  
por las temperaturas a las que se la someten.

La plancha objeto del Modelo está provista de un resalte

190621

12



en toda su periferia y por ambas caras, destinado a contener las posibles substancias grasas y evitar que se puedan verter sobre el fuego.

5 Una de las caras de la plancha presenta unos resaltes de forma piramidal y en posición transversal, para evitar de esta forma la posible adherencia de ciertos alimentos a la plancha.

10 Existen ciertos productos alimenticios, que es necesario que se coloquen en íntimo contacto con la plancha metálica para que pueda realizarse un perfecto asado del mismo, solucionándose esto utilizando la cara opuesta a la explicada, la cual dispone de una superficie completamente lisa apta para estas necesidades.

15 Ambas caras de la plancha presentan un rebaje a modo de colector en la parte inferior de las mismas y en toda su longitud, destinado a ir acumulando los sobrantes de las substancias grasas que se irán depositando en el mismo, gracias al plano inclinado que poseen ambas caras y que están en posición opuesta e invertida según puede verse en  
20 el corte transversal de la figura 3.

El Modelo en cuestión está provisto de dos asas, las cuales pueden describir un arco de más de 180°, lo cual hace posible que se pueda utilizar indistintamente por ambas caras.

25 Dichas caras están unidas a la plancha por medio de unos resaltes que ésta posee en las caras de menor tamaño, en los que se ha realizado en taladro pasante para permitir el ensamblaje de ambas piezas y sobre los cuales pueda



100021

realizar el giro que se ha pensado para su uso.

Se hace constar, a los efectos oportunos, que en el objeto que constituye el presente Modelo de Utilidad podrán introducirse todas aquellas variaciones de detalles se estimen convenientes, siempre que no se altere su esencialidad, a cuyo fin se declaran de novedad las siguientes reivindicaciones que constituyen la

NOTA REIVINDICATORIA

10 1ª - " PLANCHA METALICA PARA GUIJAR A LA PLANCHA Y A LA PARRILLA ", que se caracteriza por tener toda su superficie útil un desnivel que queda como un plano inclinado según una sección transversal paralela a sus lados menores y ello en ambas caras de la misma, una de las cuales es la plancha y su opuesta la parrilla con sus convencionales salientes piramidales.

15 2ª - Plancha, según la anterior reivindicación, caracterizada por disponerse sus asas para que puedan describir un arco de más de 180º para que sea posible utilizarlas indistintamente por cualquiera de sus dos caras.

20 3ª - Plancha, según las anteriores reivindicaciones, caracterizada por reunirse las grasas que se desprenden de los artículos que se guisan en un colector trapezoidal con bases paralelas a los lados mayores de la plancha, colector que es aún más bajo que la parte menos alta del plano inclinado, que constituye la mayor superficie de cada cara de la  
25 plancha y que se dispone en la mitad del lado mayor de la misma.

4ª -"Plancha metálica para guisar a la plancha y a la



parrilla "

Todo tal y conforme queda descrito y reivindicado en la Memoria Descriptiva que antecede y que consta de cuatro hojas escritas a máquina en una sola de sus caras.

MADRID, 12 ABR. 1973

PABLO GARRO ROMEO,

VICTOR CALDERON CONESA,

P.A.,

E. GONZALEZ VACAS  
P. P.

96.11.73

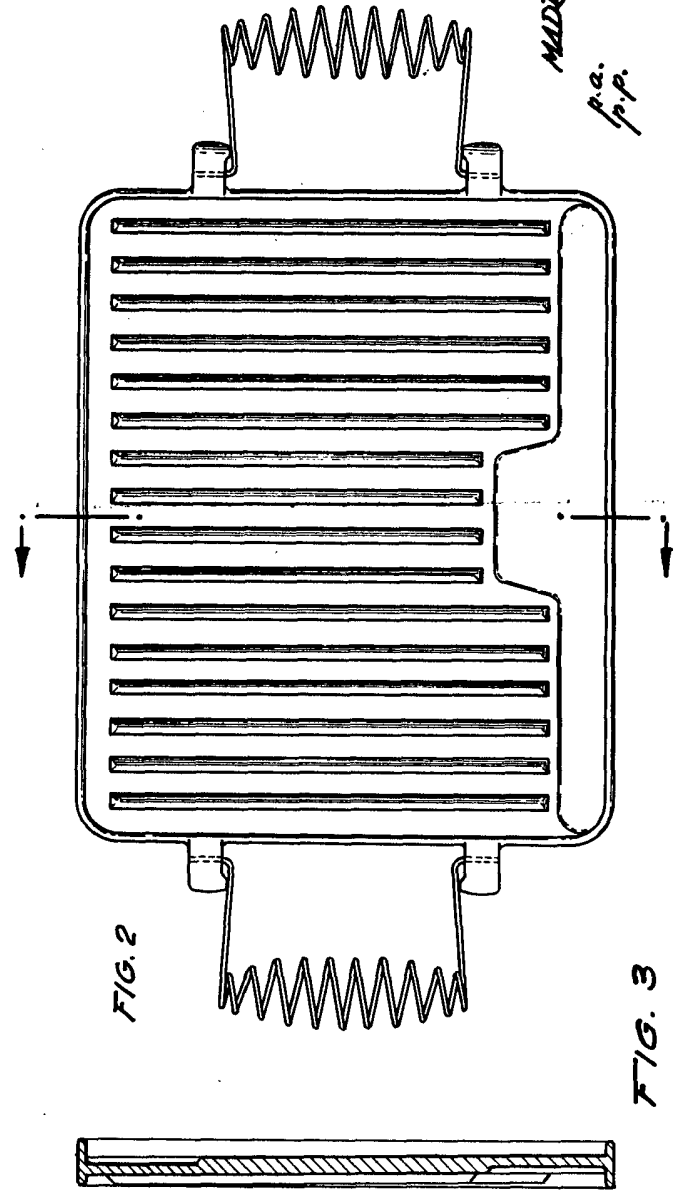
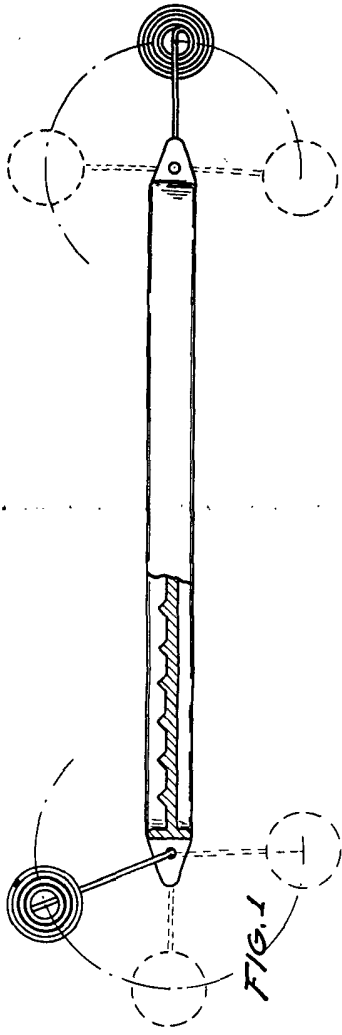

MADRID. 12 ABR. 1973.

E. GONZALEZ YACAY  
P. P.

P. G.  
P. P.