

190620



190620

~~ASPE~~

B65D

EXPEDIENTE: MODELO DE UTILIDAD

Titular: D. ERNESTO MARCO ROCA

Nacionalidad: Española

Domicilio: VALENCIA - C/. Dr. Zamenhoff, nº 54

Objeto: "ESTUCHE DE JOYERIA Y BISUTERIA, PERFECCIONADO"

Prioridad:

### MEMORIA DESCRIPTIVA

5 En el cuerpo de la presente Memoria y con la ayuda del Plano adjunto, van a quedar reflejadas las características que ofrece un nuevo modelo de estuche para joyería y bisutería que reúne las condiciones de utilidad y novedad que exige el vigente Estatuto-Ley de Propiedad Industrial, para que le sea discernido a su titular el privilegio de su exclusiva explotación industrial y comercial.

10 El estuche cuyo registro se insta, ofrece sensibles ventajas sobre los ya conocidos, porque dentro de una línea tradicional que exteriormente sigue con la misma forma paralelepípedica, con planos verticales y hori-



75

15 zontales, con las naturales exigencias en cuanto a di-  
mensiones y proporciones, que se adecuarán al tipo de  
pieza que habrá de contener, ofrece una estudiada con-  
formación, que sin el empleo de planos inclinados exter-  
nos que no sólo afean su exterior visible, sino que ade-  
más en su empaquetado ofrece los inconvenientes que se  
20 derivan de la irregularidad de dichos planos inclinados  
se convierte fácilmente en un expositor que muestra al  
comprador, una superficie inclinada que realce y le  
ponga más de manifiesto todo el esplendor de la pieza  
que acoge, con y sin la colaboración de la tapa, que, d-  
das sus formas paralelepípedicas octogonales, no afec-  
25 tarían a las características que claramente encontramos  
en la base.

Para facilitar la comprensión de la descrip-  
ción que sigue, hemos considerado oportuno acompañar  
una lámina de dibujos en la que se ofrece un caso prác-  
30 tico de realización, con la natural advertencia de que  
estos dibujos se aportan a título de ejemplo y por ello  
deberán ser considerados en su más amplio sentido y  
sin caracter limitativo alguno.

La figura 1ª del Plano nos muestra a un estu-  
35 che de acuerdo con las características reivindicadas,  
mostrado en alzado, lateralmente y en sección vertical,  
siendo la figura 2ª una vista en alzado, asimismo lateral  
pero en la que la base del estuche se ha situado encima  
de la tapa o cubierta previamente vuelta al revés, si  
40 bien esta figura no precisa de este montaje, ya que so-  
lamente la base, actuaría como expositor, y la tapa, sólo



hace que elevar a aquella a un plano superior, pero sin afectar a sus características intrínsecas, que son las que reivindicamos.

45 Refiriendonos a las precitadas figuras, señalamos con -1- a la cubierta, de forma convencional según el objeto que se aloje en el estuche (collar, sortija, aguja, etc. etc.) constituida por lados paralelos en sus lados opuestos y de techo horizontal, al que señalamos con -2-. En cuanto a la base -3-, ofrece un cajado, que conforma un tabiquillo circundante -4-, de muy poca altura, en cuyo dintorno queda encajada una  
50 pieza -5-, moldeada y de exterior forrado de terciopelo o bien flocada, que ofrece una superficie inclinada -6- y en cuya cara se abren los orificios -7- o se disponen los medios ordinarios para la retención o colocación de la joya o pieza de bisutería, que designamos con -8-.

Evidentemente, y como en muchos otros estuches la base tiene en su parte inferior unos pequeños y cortos  
60 pies -8-, debidamente situados, que actúan de puntos de anclaje de dicha base en el interior de la boca abierta de la tapa invertida (véase figura 2ª), cuando dicha base se eleva en altura y se sitúa sobre dicha cubierta, pero, insistimos, ello no es necesario, por cuanto el  
65 gráfico viene a demostrarnos que solamente la base, ya ofrece la pieza -5-, con su superficie inclinada exhibidora.

Nuestro estuche, repetimos, una vez cerrado tiene una forma regular paralelepípedica que facilita su  
70 envoltura o su apilamiento, cosa que no puede conseguirse



con los estuches de planos inclinados, respecto a los cuales supone una sensible mejora, facilitando esta estructura el moldeado de los estuches y lógicamente su abaratamiento.

75

Suficientemente descrita la estructura objeto de este Modelo, sólo nos resta manifestar que serán variables las circunstancias de materiales, tamaños, formas dimensiones y proporciones, así como coloridos, siempre y cuando ello no afecte a su esencialidad, puesta de manifiesto en la siguiente

80

N O T A  
= = = =

Los puntos que se reivindicacion en el presente Modelo de Utilidad son:

85

1ª.-"ESTUCHE DE JOYERIA Y BISUTERIA, PERFECCIONADO", que se caracteriza porque en la base, existe en su cara superior un cajeadado, con un tabique perimetral de escasa altura, en el que encaja en su dintorno una pieza moldeada que sobresale, flocada o recubierta de tela o terciopelo, que posee un plano superior sensiblemente inclinado en el que se encuentran los orificios o medios de retención de la pieza que albergue el estuche y cuya base puede, optativamente servir ella sola como exhibidor de la pieza, o superponerse a la tapa, de forma paralelepípedica determinada por planos verticales y techo superior horizontal, invertida, cuya tapa, en esta función, sólo hace que elevar a la base en cuanto a altura, pero sin modificar su faceta de expositor, por el plano inclinado de que aquella consta. Y

90

95

2ª.-"ESTUCHE DE JOYERIA Y BISUTERIA, PERFECC-

190620

- 5 -



100

CIONADO", de conformidad en un todo en lo esencial y fines industriales a lo descrito en la precedente Memoria Descriptiva y gráficamente representado en las figuras del plano adjunto para su mejor comprensión.

Esta Memoria consta de CINCO hojas, escritas o mecanografiadas por una sola cara y a doble espacio en 103 líneas.

Valencia, a 10 de Abril de 1.973

Por autorización del interesado.

*Juan López*



FIG. 1

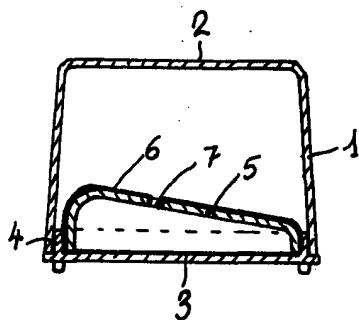
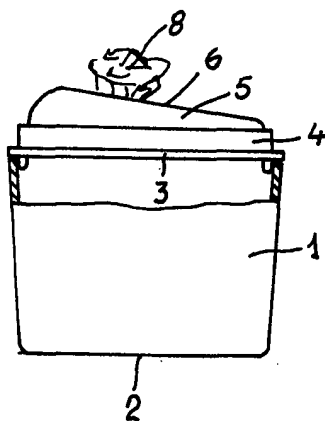

FIG. 2



escala variable  
valencia abril 1973  
p.a.

*Juan López*