

190616

13



190616

A47B

EXPEDIENTE: MODELO DE UTILIDAD

Titular: ACCESORIOS Y RESORTES, S.L.

Nacionalidad: Española

Domicilio: C/.Castalla, 41 - IBI (Alicante)

Objeto: "ELEMENTOS METALICOS PARA LA CONSTRUCCION DE MUEBLES DE ESTANTES"

Prioridad:

MEMORIA DESCRIPTIVA

5 En el cuerpo de la presente Memoria Descriptiva y con la ayuda del Plano adjunto, van a quedar expuestas las características que concurren en un conjunto de elementos metálicos, mediante los cuales puede fácilmente confeccionarse muebles con estantes y que reúnen las condiciones de utilidad y novedad que exige el vigente Estatuto-Ley de Propiedad Industrial, para que el sea otorgado el privilegio de su exclusiva explotación industrial y comercial.

10

Por la evidente carestía de la mano de obra, están tomando un gran auge las modernas teorías del "bricolage" o "hágalo Vd. mismo", para lo cual están

190616
- 2 -

13



15 surgiendo estudiadas estructuras, de una gran sencillez
y que de una forma muy fácil y sin necesidad de previos
y especializados conocimientos, cualquier persona, si-
guiendo las instrucciones que se le facilitan, pueden
construir una serie de objetos para el hogar, de una gran
utilidad, y de las dimensiones y proporciones que preci-
se en cada caso y para cada habitación en que resulte
20 necesario el objeto o el mueble.

Dentro de esta línea, estos elementos mecáni-
cos, tres en total, constituyen un juego que permite con
la colaboración de paneles o tableros, construir muebles
de estantes en muy breve tiempo y sin complicaciones.

25 Para facilitar la comprensión de la descrip-
ción que sigue, hemos considerado oportuno acompañar una
lámina de dibujos, en la que se recoge un caso práctico
de realización en la que se muestran estas piezas, y un
ejemplo de su empleo, siendo de una gran solidez los
muebles que con aquellas se construyan.
30

Las figuras 1ª, 2ª y 3ª nos muestran en pers-
pectivas las tres piezas fundamentales que se repetirán
en cada punto de unión de paneles, paneles éstos que de-
berán ser normalizados, por cuanto su grosor deberá ser
siempre la misma y exactamente igual a la separación de
35 los tabiques que ofrecen las piezas metálicas.

Refiriendonos a las precitadas figuras, señala-
mos con -1- a las piezas que se disponen sobre el canto
de un panel o estante y acogen a otro que incide en sen-
tido perpendicular, con -2- señalamos a las piezas que
40 reunen y vinculan a dos tableros o paneles que inciden



45 formando ángulo recto y normalmente se encuentran en las esquinas de los muebles, y con -3- señalamos a las piezas que acogen a un mínimo de tres tableros o paneles (uno puede ser prolongado y los otros dos concurrentes) o un máximo de cuatro paneles que concurren en forma perpendicular con un vértice común.

50 En estas tres piezas, es destacable la existencia de unas paredes -4-, que se rebaten perpendicularmente sobre la placa de base, y cuyas paredes suelen ser normalmente paralelas y están separadas entre sí justamente el grosor de los paneles -5-. Todas las piezas están provistas de los orificios pasantes -6-, para los tornillos o clavillos de fijación sobre los expresados y repetidos paneles.

55 Suficientemente descritas las características de estas piezas, y en el ejemplo de la figura 4ª la forma de su empleo, sólo nos resta manifestar que serán variables las circunstancias de materiales, tamaños y número a emplear en cada caso, siempre y cuando ello no afecte a su esencialidad, puesta de manifiesto en la siguiente

N O T A
= = = =

65 Los puntos que se reivindicán en el presente Modelo de Utilidad son:

70 1º.-"ELEMENTOS METALICOS PARA LA CONSTRUCCION DE MUEBLES DE ESTANTES", que se caracterizan por que uno de ellos adopta la forma de ángulo recto, con sus bordes prolongados en paredes rebatidas perpendicularmente, paralelas entre sí y distanciadas en el equivalente al grosor



de los paneles normalizados que se usen disponiendo de orificios pasantes para su fijación, y cuyas piezas acogen a dos paneles concurrentes y que forman ángulo recto, quedando sujetos éstos por los tabiques citados; otro elemento metálico adopta la forma de una T, cuyo tramo transversal ofrece una pared continua y el otro se ve interrumpida por el tramo perpendicular, en cuyos bordes se elevan asimismo paredes paralelas, y disponiendo de orificios de fijación asimismo, siendo esta pieza apta para montarse sobre el borde de un panel y acoger a otro que incida perpendicularmente y el tercer elemento tiene una forma de cruz, con sus cuatro brazos flanqueados en sus bordes por paredes o tabiques paralelos, y con orificios de fijación, y cuyas piezas, acogen entre sus tabiques un mínimo de tres paneles, uno continuo y dos concurrentes, en prolongación, o un máximo de cuatro paneles que inciden y concurren con un vértice común. Y

2º.-"ELEMENTOS METALICOS PARA LA CONSTRUCCION DE MUEBLES DE ESTANTES", de conformidad en un todo en lo esencial y fines industriales a lo descrito en la precedente Memoria Descriptiva y gráficamente representado en las figuras del plano adjunto para su mejor comprensión.

190616

13 A



- 5 -

Esta Memoria consta de CINCO hojas, escritas o mecanografiadas por una sola cara y a doble espacio en 94 líneas.

Valencia, a 10 de Abril de 1.973
Por autorización del interesado.

J. S. S. S.



FIG. 1

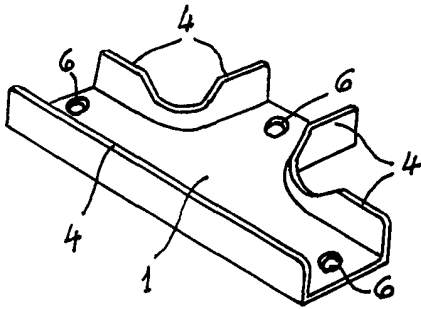

FIG. 2

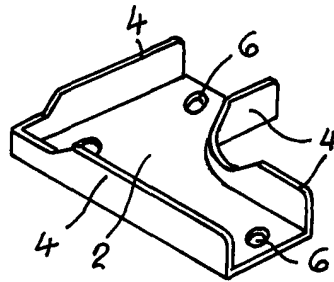

FIG. 3

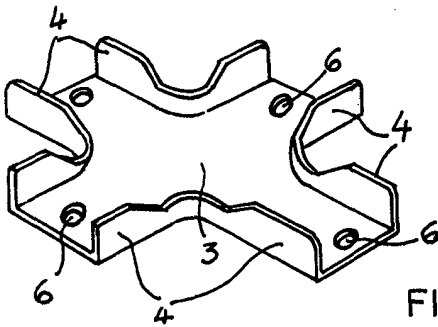
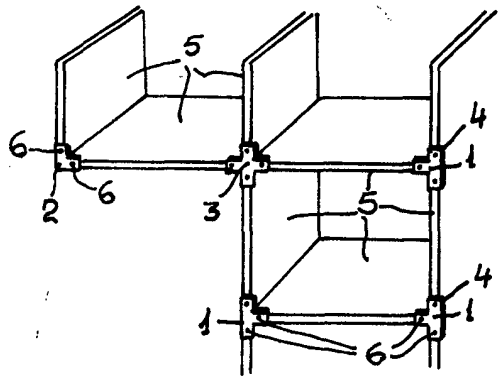

FIG 4



escala variable

*valencia abril 1973
p.d.*

Juanlopez