

7 4 4 7 8

190602

12 AB



FIGL

memoria descriptiva

CLASE DE REGISTRO

Un Modelo Utilidad, por veinte años en España.

NOMBRE Y NACIONALIDAD DEL SOLICITANTE

Antonio Prieto de Lario.
- española -

RESIDENCIA Y DOMICILIO

M A D R I D
Ntra. Sra. del Villar, nº 73.

OBJETO

"Nueva junta de estanqueidad".

MC/.

17478

190602

N2



- 1 -

1

Las nuevas concepciones técnicas que la época actual está imprimiendo a la sociedad, está dando origen a una gran especialización de objetos que anteriormente se usaban de una forma general. Siguiendo estas tendencias y al precisar una junta con unas características sumamente determinadas, se ha concebido esta nueva junta de estanqueidad.

5

Las características determinativas han sido:

- Una junta que sea estanca tanto a presión interna como a externa.

10

- Permitir una gran tolerancia entre ambos elementos a unir.

15

- Que tenga sección simétrica para facilitar su colocación; de acuerdo con estas premisas se ha obtenido una junta de sección en V, siendo los brazos simétricos, con el vértice de unión de ambos brazos redondeado, que puede tener un dentado para aumentar la adherencia y por lo tanto asegurar la estanqueidad. En los extremos libres de los brazos puede también tener dicho dentado que ejercerá la función anteriormente indicada.

20

Para una más rápida comprensión de lo expuesto, se adjunta unos dibujos a título orientativo y sin ningún sentido limitativo.

25

En la fig. 1, tenemos una sección de la junta (1) situada en caja (2) que lleva la parte hembra del tubo (3) y que será comprimida por el tubo macho (4), al quedar el sistema acoplado.

30

En la fig. 2, vemos la junta (1) colocada en la parte macho del tubo (4) que al ser acoplado con la parte

77478

796

12 ABR 1973



1 hembra del tubo (3) se quedará situada la junta (1) en el alojamiento (2).

5 En la fig. 3, tenemos unas secciones de esta junta en las cuales podemos ver su forma que está de acuerdo con las premisas anteriormente establecidas. Así tenemos en la A la forma de V, siendo sus brazos (5) y (6) simétricos y el vértice (7) redondeado.

10 En la B es igual a la anterior pero con un dentado (8) en los extremos de los brazos (5) y (6).

15 En la C tenemos que el dentado (9) está situado en la parte redondeada (7) y en la D están los dentados (8) y (9) tanto en los brazos (5) y (6) como en la parte redondeada (7).

15

N O T A.

El presente modelo de utilidad, comprende las siguientes reivindicaciones:

20 1.- Nueva junta de estanqueidad formada por un material elastómero y caracterizada porque tiene una sección en V, siendo sus brazos simétricos y teniendo el vértice de unión de ambos brazos, redondeado.

25 2.- Nueva junta de acuerdo con la reivindicación 1, caracterizada porque en el vértice redondeado puede llevar un dentado para aumentar su estanqueidad.

30 3.- Nueva junta de acuerdo con la reivindicación 1 y 2, caracterizada porque en los extremos libres de los brazos puede tener también un dentado para aumentar su estanqueidad.

174478

12 ABR 1973



- 3 -

1

4.- "Nueva junta de estanqueidad".

5

Según se describe y reivindica en la presente memoria descriptiva, ilustrada en los planos adjuntos, la cual consta de tres hojas foliadas y escritas a máquina por una sola de sus caras.

10

Madrid, a

12 ABR 1973

CARLOS ROEB
P. P.

Fdo: Francisco del Pezo

15

20

25

30

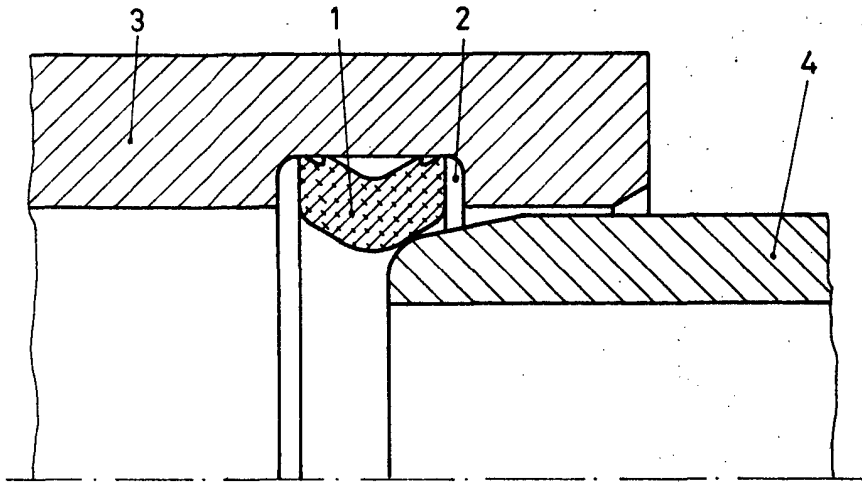

FIG. 1

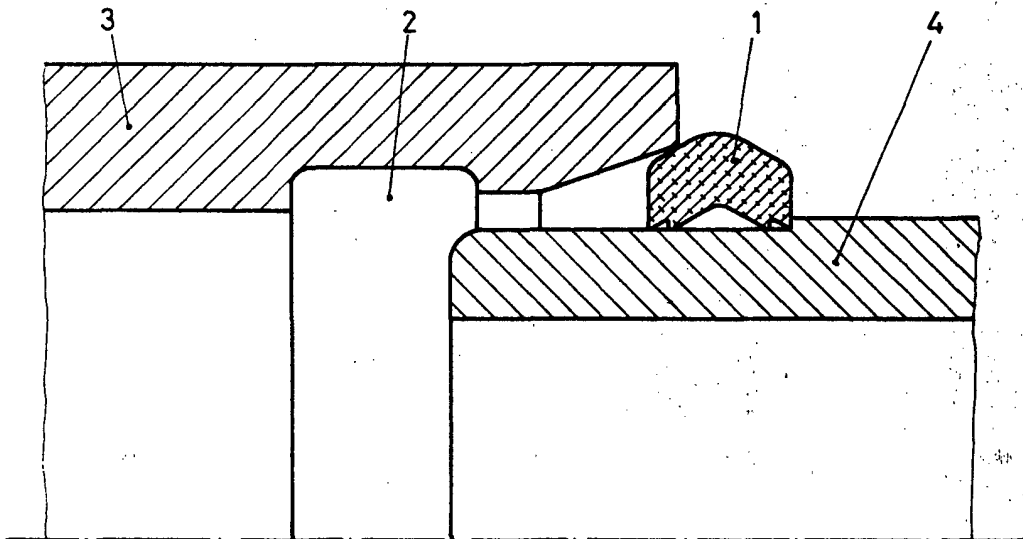

FIG. 2

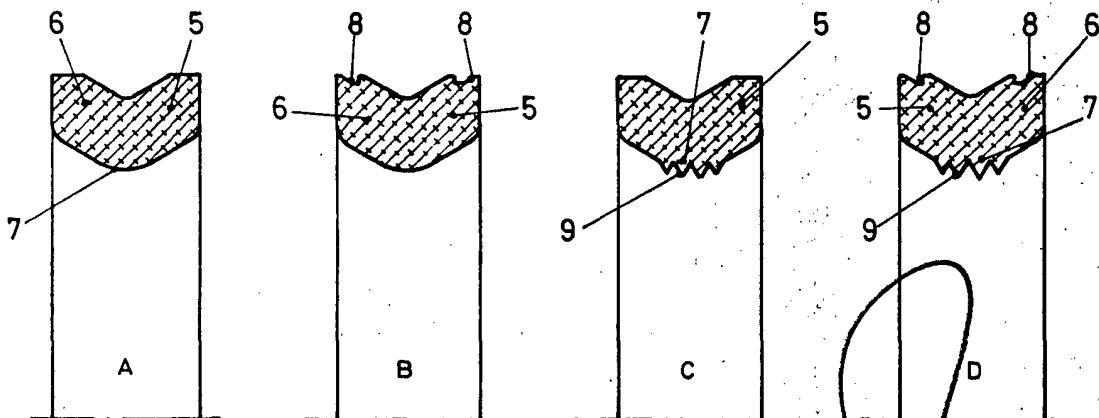

FIG. 3

ESCALA VARIABLE

CARLOS ROEB
P. P.

Fdo.: Francisco del Pozo

25.981