

190553

190553

190553

11A



A47J

M O D E L O
D E
U T I L I D A D

por "UNA SARTEN PERFECCIONADA", a favor de la firma española STAN-POST, S.A., con domicilio en BARCELONA, Paseo de Gracia nº 52, 4º.

= . =

MEMORIA DESCRIPTIVA

El presente modelo de utilidad se refiere a una sartén perfeccionada.

5. Más concretamente, en la invención se ha ideado una sartén destinada para la preparación de alimentos en general, y especialmente tortillas, cuya sartén presenta unas peculiaridades que la hacen ventajosamente práctica con respecto a los tipos de sartenes actualmente conocidos en el mercado.

10. La sartén objeto de la invención presenta la novedad de permitir cocinar diferentes tipos de viandas al mismo tiempo, con un fuego o fuente calórica única, lográndose con ello notables ventajas, tales como menor tiempo y trabajo y una mayor economía de combustible.

24475

100553

11 mil



5. En líneas generales, la sartén que se describe está constituida a partir de dos recipientes de material adecuado, más anchos que hondos y de forma semicircular de igual radio, relacionados entre sí por su lateral recto relativo al diámetro mediante una bisagra que permite la articulación de ambos recipientes, pudiéndose disponer en un mismo plano, complementándose ambos para formar un conjunto circular, o bien yuxtaponer un recipiente sobre el otro, enfrentados por sus embocaduras.

10. Como se desprende de lo descrito, la primera de estas posiciones corresponde a la de servicio del útil, el cual permite la preparación de dos alimentos diferentes o diferentemente condimentados; mientras que la segunda posición corresponde a la inoperante del útil, relativa a la de mínimo encumbramiento, que facilita su almacenado.

15. Uno de los recipientes citados presenta un mango radial para manejo del conjunto de la sartén, mientras que el otro presenta en posición diametralmente opuesta un asidero.

20. Con el fin de facilitar la explicación, se acompaña a la presente memoria descriptiva de una lámina de dibujos en la que se ha representado un caso de realización que se cita a título de ejemplo.

En los dibujos:

25. La figura 1, corresponde a una vista en planta de la sartén en su posición desplegada.

La figura 2, es una vista lateral en alzado de la sartén, según la figura anterior.

La figura 3, muestra una vista en perspectiva de la sartén en su posición cerrada.

30. Haciendo referencia a las figuras, se aprecia en su



realización una sartén constituida por dos cuerpos iguales -1- y -2-, relacionados a través de una bisagra -3-, unas de cuyas palas -4-, forman sendos tepes que apoyan uno contra el otro en la posición abierta de uso de la sartén.

5. Uno de los cuerpos comporta un mango radial -5- mientras que el otro presenta un asidero -6-, facilitando el primero el manejo del conjunto del útil, mientras que el segundo permite la apertura y cierre de la sartén. Ambos elementos, mango y asidero son de material aislante del calor.

10. El modelo, dentro de su esencialidad, puede ser llevado a la práctica en otras formas de realización que difieran en detalle de la indicada a título de ejemplo en la descripción y a las cuales alcanzará igualmente la protección que se recaba. Podrá, pues, construirse en cualquier forma y tamaño, con los materiales más adecuados, por quedar todo ello comprendido en el espíritu de las reivindicaciones.

= . =

N O T A

20. Descrito el objeto y utilidad de la presente invención, lo que se declara como no divulgado ni practicado en España, comprende las siguientes reivindicaciones:

25. 1ª.- Una sartén perfeccionada, caracterizada esencialmente por el hecho de estar constituida por dos recipientes idénticos e independientes, de forma semicircular y relacionados articuladamente por sus bordes relativos al diámetro, mediante una bisagra que permite la disposición de ambos recipientes en un mismo plano, constituyendo un cuerpo general circular a manera de sartén que permite la preparación de alimentos diferentes o diferentemente condimentados sin mez-

30.



190553

clarse y al mismo tiempo y utilizando para ello una fuente de calor única.

5. 2ª.- Una sartán, según la anterior reivindicación, caracterizada porque uno de los recipientes presenta un mango radial para el manejo del conjunto, mientras que el otro comprende un asidero que facilita el cierre de la sartén por yuxtaposición de ambos recipientes enfrentados por sus embocaduras.

10. 3ª.- Una sartán perfeccionada. Según se describe y reivindica en la presente memoria descriptiva que consta de cuatro hojas foliadas y escritas a máquina por una sola de sus caras, acompañadas de los dibujos reglamentarios.

Madrid, a 11 ABR. 1973

15.

p. a.
M.ª LUISA ISEBEN CUYAS
p. p.

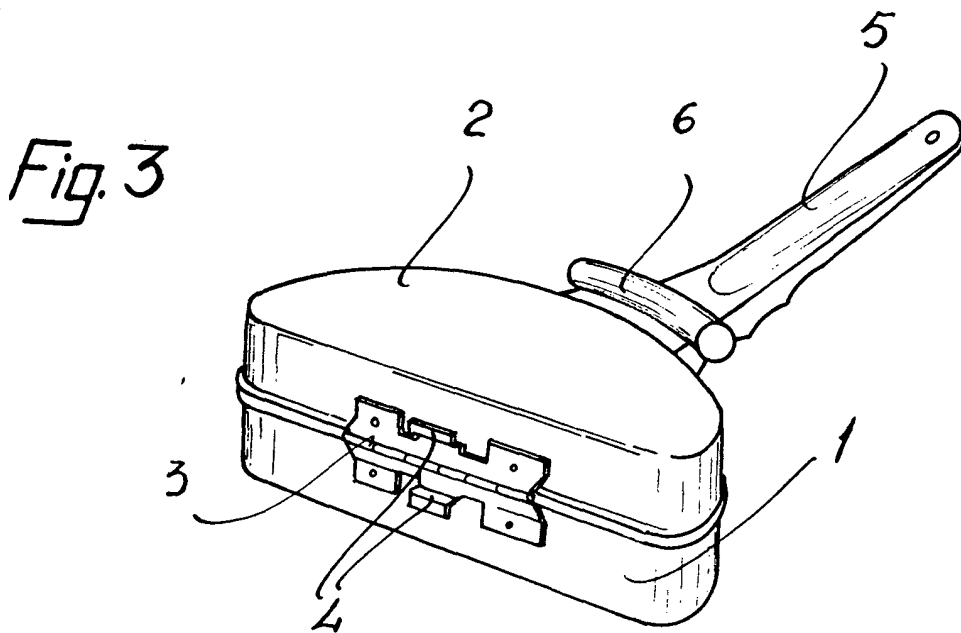
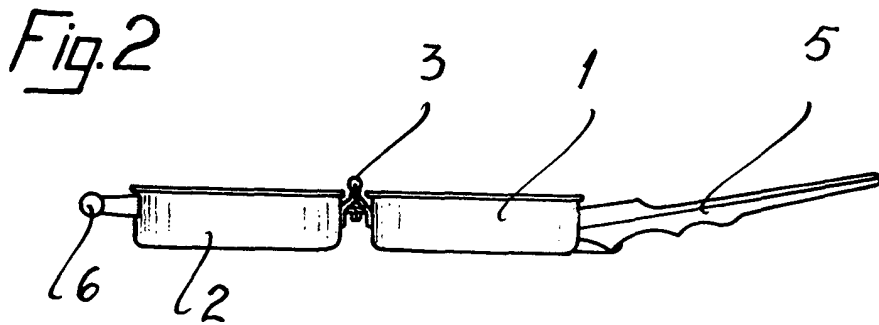
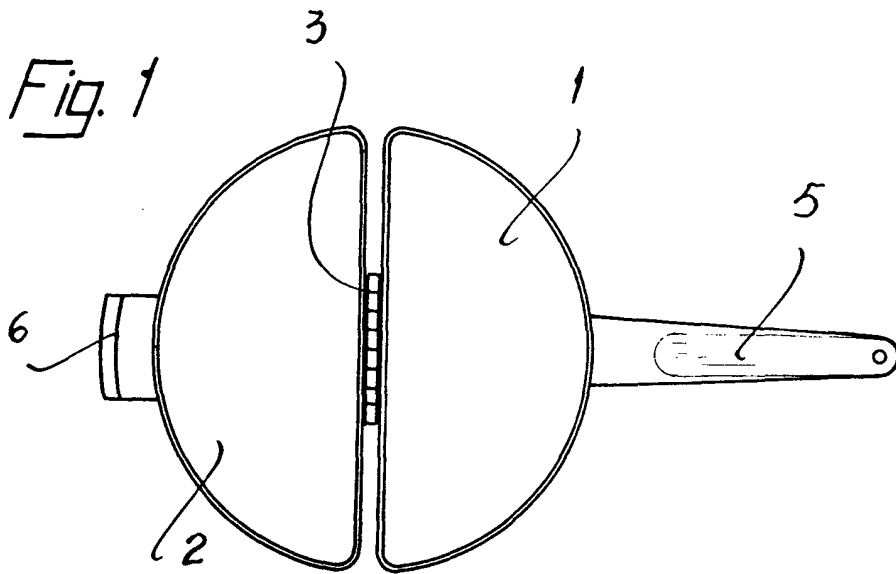

Madrid, a 11 ABR. 1910
p.a. M.º LUISA ISERN CUYAS
P P