

190437

A63B



24 MAR 1957

C/6800

190437

MEMORIA DESCRIPTIVA

=====

Correspondiente al registro de Modelo de Utilidad que, por veinte años, se solicita a favor de Don Francisco GODIA ALVAREZ, de nacionalidad española, residente en Barcelona, calle Consejo de Ciento nº. 200, pral 1ª, - - - - -

5.

p o r

"APARATO DE GIMNASIA"

=====

El objeto del presente Modelo de Utilidad se refiere a un aparato de gimnasia, en especial gimnasia correctora, que permite desarrollar los músculos y fuerza de las manos y brazos aumentando simultáneamente la curvatura de la es-

10.

190437



palda cuando se dobla hacia atrás.

El aparato es simple y es de los del tipo en que están constituidos por dos largueros verticales, entre los cuales quedan dispuestos los elementos activos para realizar la gimnasia.

5.

Para una correcta interpretación se describe, a continuación, un caso de realización práctica, a título de ejemplo, no limitativo, del nuevo aparato, acompañándose de una hoja de dibujos en la que:

10.

En la figura 1 se representa en perspectiva el aparato de gimnasia con los dispositivos vibratorios en línea.

Y en la figura 2 un detalle del cilindro, a mayor escala y parcialmente en sección.

15.

Consiste la invención en que el aparato es de los del tipo en que está constituido por dos largueros, verticales (1 y 2) unidos entre sí, existiendo entre los mismos los elementos activos, de posición regulable en altura y el cilindro horizontal (3) sobre el que se apoya el vientre o estómago del usuario cuando está cara al cilindro, o

20.

bien que se apoya sobre dicho cilindro la espalda o cintura cuando el usuario está de espaldas al mismo, presenta medios de calefacción (4), para que, además de la función puramente mecánica; otorgue una acción calórica al cuerpo a fin de descontracturar más fácilmente la musculatura del usuario del aparato y provocar la transpiración del cuerpo humano.

25.

El cilindro (3), además de ser giratorio y calefactor está provisto de efectos vibratorios por el oportuno dispositivo (5).

30.

En el extremo superior entre los dos largueros del aparato, hay un travesero (6), dotado, eventualmente, de

190437



vibración, por el consiguiente dispositivo (7) del que cuelga, asido con las manos, el usuario del aparato, mientras que su cuerpo se apoya sobre del cilindro y los pies permanecen en el aire.

5. Se sobreentiende que en el presente caso, serán variables cuantos detalles de construcción y acabado, no alteren, cambien o modifiquen la esencia de la invención.

N O T A

10. Descrito el objeto y utilidad de la invención, lo que se declara como no divulgado ni practicado en España, comprende las siguientes reivindicaciones:

15. 1ª.- Aparato de gimnasia, de los del tipo en que están constituidos por dos largueros, verticales unidos entre sí, existiendo entre los mismos los elementos activos, de posición regulable en altura, caracterizado por el hecho de que el cilindro horizontal sobre el que se apoya el vientre o estómago del usuario cuando está cara al cilindro, o bien que se apoya sobre dicho cilindro la espalda o cintura cuando el usuario está de espaldas al mismo, presenta medios de calefacción, para que, además de la función puramente mecánica, otorgue una acción calórica al cuerpo a fin de que des
20. contracturar más facilmente la musculatura del usuario del aparato y provocar la transpiración del cuerpo humano.

25. 2ª.- Aparato de gimnasia, según la anterior reivindicación, en el que el cilindro, además de ser giratorio y calefactor está provisto de efectos vibratorios por el oportuno dispositivo.

3ª.- Aparato de gimnasia, según las anteriores reivindicaciones, en el que en el extremo superior entre los

190437



5. dos largueros del aparato, hay un travesero, dotado, eventualmente, de vibración, por el consiguiente dispositivo que cuelga, asido con las manos, el usuario del aparato, mientras que su cuerpo se apoya sobre del cilindro y los pies permanecen en el aire.

4a.- APARATO DE GIMNASIA.

10. Según se describe y reivindica en la presente Memoria descriptiva que consta de cuatro hojas foliadas y escritas por una sola cara y acompañada de una hoja de dibujos.

Barcelona para Madrid, a veinticuatro de Marzo de mil novecientos setenta y tres.

P.A.,
Antonio Aricho
p. p.

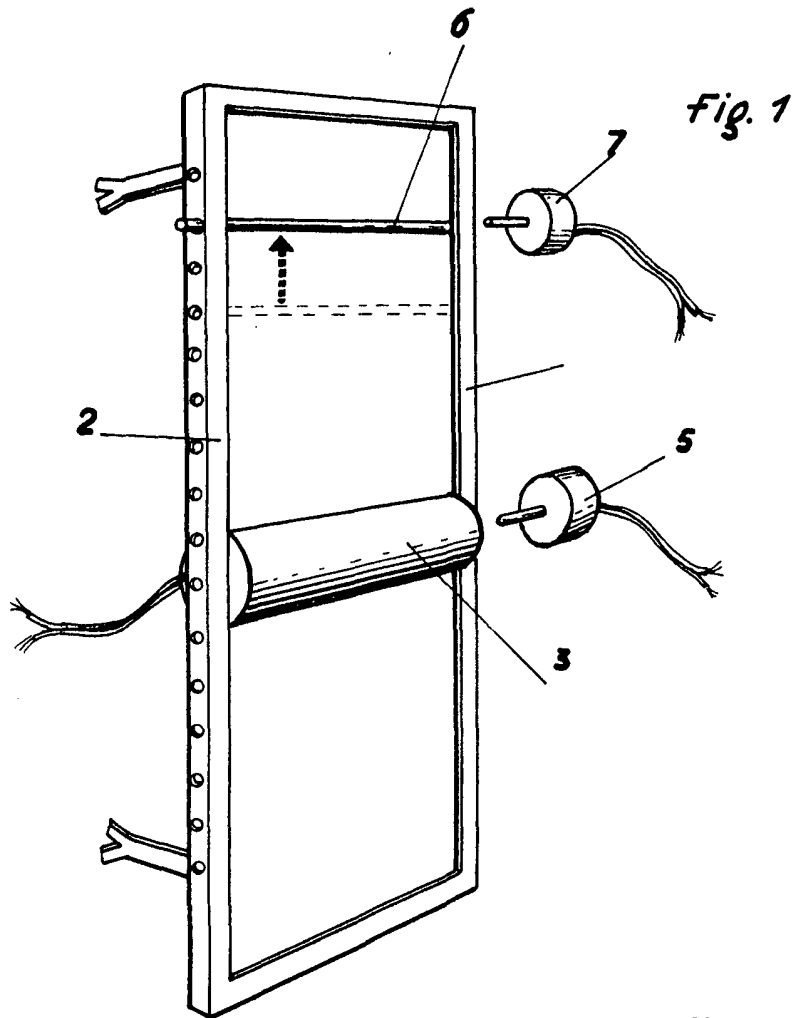

Fig. 1

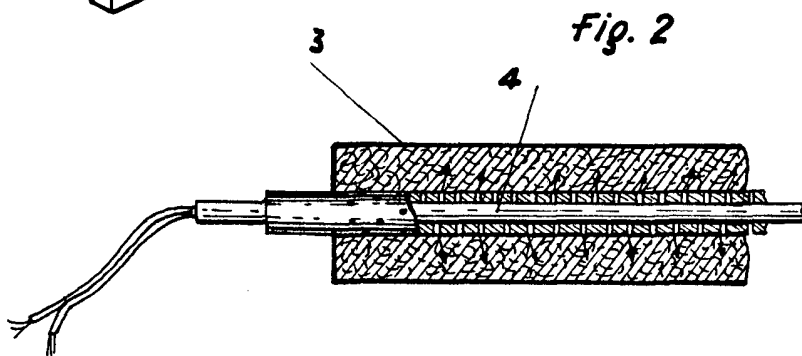

Fig. 2

Barcelona, Para Madrid a, 24 de Marzo 1973

P.R.
Antonio Ardró
p. p.

-Escala variable