

190432

24 MAR 1912



12650

MODELO DE UTILIDAD

por 20 años

por "ENVASE, ESPECIALMENTE IDEADO PARA CARAMELOS", a favor de D. Salvador RUIZ Fusté, de nacionalidad española, domiciliado en BARCELONA, Avda. Roma, 78, pral. 2ª.

=====

MEMORIA DESCRIPTIVA

La presente memoria descriptiva y los dibujos complementarios adjuntos hacen referencia a un envase, especialmente ideado para caramelos, sin que ello signifique limitación alguna en su campo de aplicación, el cual aparte de su función contenedora aporta una mayor prestancia al producto dispuesto en su interior, ventaja ésta que lo hace indicado como elemento de presentación para obsequios y regalos.

Su constitución es muy sencilla, estando realizado en cartoncillo o material similar, forrado interiormente de celofán o material plástico transparente, sobresaliendo dicho forro al exterior del envase, siendo ceñido mediante una cinta, obteniéndose como resultado un conjunto de bello efecto desde el punto de vista estético.

24 MAR 1972



El envase, especialmente ideado para caramelos, objeto del presente Modelo de Utilidad, consiste en una caja paralelepípedica rectangular, con una de sus bases abierta y presentando la otra, en sus bordes, solapas plegables de apertura y cierre repetitivos. En la parte central dispone de una gran abertura, extendida en una de las caras laterales mayores y prolongándose, aproximadamente, hasta la mitad de la anchura de las contiguas, destinada a permitir la visualización del producto situado en el interior del envase.

El forro o revestimiento laminar transparente, dispuesto en el interior del envase, cierra la abertura lateral, en tanto que sobresale por la base abierta según una faldilla, ceñida por una cinta vistosamente enlazada.

Para una mejor comprensión de las características generales que concurren en este envase, especialmente ideado para caramelos, se acompañan a la presente memoria unos dibujos descriptivos, en los que se ha representado un caso práctico de realización del mismo, según los principios de las reivindicaciones, con la particularidad de que las figuras diseñadas deberán ser observadas en sentido amplio y general, y sin carácter restrictivo alguno, dada su condición meramente informativa.

En los dibujos:

La figura 1 es una representación, vista en perspectiva, del envase especialmente ideado para caramelos, objeto del presente Modelo de Utilidad.

La figura 2 es una representación, vista asimismo en perspectiva, de este envase en posición de desplegado, en la que puede observarse en detalle su consti



tución.

Al objeto de facilitar la localización de las distintas partes constitutivas en este envase, especialmente ideado para caramelos, se han situado números en

5. las figuras, relacionados con las descripciones que se realizan a continuación.

Este envase se obtiene a partir de un desarrollo laminar plano, dotado de líneas de hendido para su doblado, consiguiéndose tras su plegado conveniente un

10. cuerpo -1- envolvente, de configuración paralelepípedica rectangular, presentando una base -2- abierta, en tanto que la otra -3- dispone de solapas -4- y -5- plegables, en orden a lograr un sistema de cierre y apertura repetitivo.

15. El cuerpo -1- presenta, aproximadamente en su parte central, una gran abertura -6- extendida según una franja prolongada en la totalidad de una de las caras laterales mayores y en parte de las contiguas.

Interiormente las paredes laterales del envase

20. se encuentran forradas por un revestimiento laminar transparente -7-, sobresaliente por la base -2- según la faldilla -8-, ajustable mediante una cinta -9- al efecto.

Todo cuanto no afecte, altere, cambie o modifique la esencia del envase descrito, será variable a los

25. efectos del actual Modelo.

N O T A.

Se reivindica como objeto de este registro por Modelo de Utilidad:

1.- Envase, especialmente ideado para caramelos,

30. del tipo de los que están constituidos por una caja de con...

24 MAR 1973

- figuración paralelepípedica rectangular, obtenida a partir de un desarrollo laminar plano, dotado de líneas de doblez, caracterizado porque interiormente sus paredes laterales se encuentran revestidas por un forro laminar transparente, sobresaliente por una de las bases del cuerpo que define el envase según una faldilla, susceptible de ser ceñida por una cinta al efecto, presentando la caja una gran abertura lateral, extendida en la totalidad de una cara y parte de las contiguas y estando provista la otra base del cuerpo paralelepípedo, en sus lados, de solapas plegables de apertura y cierre repetitivos.

Sean cuales fueren las circunstancias que concurran en la esencialidad del Modelo de Utilidad, definido, en la anterior reivindicación, cuyo objeto es:

15. 2.- "ENVASE, ESPECIALMENTE IDEADO PARA CARAMELOS".

Consta la presente memoria de cuatro hojas foliadas, mecanografiadas por una sola cara y de los dibujos adjuntos.

20. Barcelona, 24 MAR. 1973  
P.A. de D. Salvador RUIZ Fusté,

ALFONSO DURÁN  
P. P.

  
Fdo.: Luis Durán Benejam

DV/mo.

FIG. 2

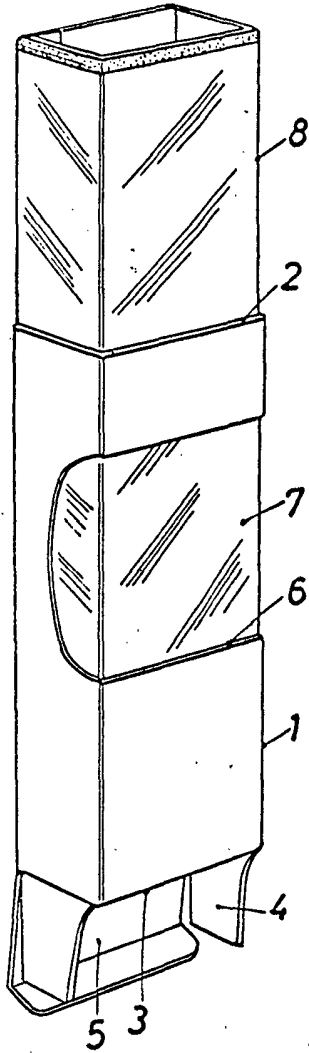

24



FIG. 1

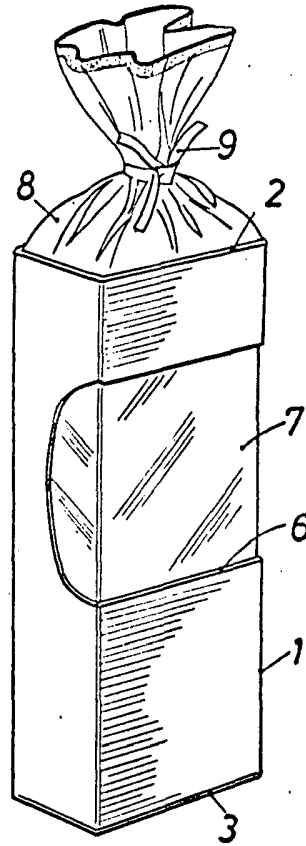

BARCELONA, 24 MAR. 1973

P.A. ALFONSO DURÁN

p. p.

Fdo.: Luis Durán Bonejam

ESCALA VARIABLE