

190386



A41F

190386

MEMORIA DESCRIPTIVA
de un Modelo de Utilidad a nombre de:
GUTOS METALLSCHLIESSENFABRIK BADER &
HOCH K.G., de nacionalidad alemana, do-
miciliada en Pforzheim, Lindenstrasse 44
(Alemania); por: "GANCHO DE CIERRE REMA-
CHABLE PARA CIERRES DE CORCHETE Y CORCHE
TA EN PRENDAS DE VESTIR".

.....ooo000ooo.....

El invento se refiere a un gancho de cierre rema-
chable para cierres de corchete y corcheta en prendas de ves-
tir, como se emplean sobre todo en las cinturas de pantalones
y faldas.

5

Se conocen semejantes ganchos remachables que tie-
nen una placa de grapas con una lengüeta doblada en forma de
gancho y cuyas grapas después de atravesar la tela se remachan
con una contraplaca doblándolas sobre la misma. Estos ganchos
remachables conocidos quedan relativamente separados de la
tela y también se aplastan fácilmente en el sitio de doblez
de la lengüeta, sobre todo si las piezas terminadas se plan-
chan con cilindros planchadores. Por este motivo la lengüeta

10



5 en lugar de doblarla hacia atrás también ya ha sido acodada en la placa de grapas. Pero también estos acodamientos son aplastados por los cilindros de planchar, de modo que en el uso de la prenda los ganchos al ser introducidos en las corchetas se atracan y se obstruyen fácilmente.

10 Este inconveniente se subsana por el gancho de cierre remachable de acuerdo con el invento, el cual se caracteriza porque la lengüeta del gancho termina en un abovedado con espaldares de apoyo estampados en ambos lados para el contacto con la tela, transcurriendo el abovedado entre los dos espaldares de apoyo como nervio de refuerzo, de modo que se evita con seguridad un aplastamiento por el cilindro de planchar, el cual pasa sobre el abovedado sin deformar el gancho.

15 Otros detalles del gancho remachable de acuerdo con el invento están representados a título de ejemplo en los dibujos y se describen a continuación, mostrando los dibujos lo siguiente:

20 Figuras 1 y 2 la representación perspectíca de un gancho de cierre de acuerdo con el invento así como la contraplaca para el remachado después de haber sido interpuesta la tela,

Figuras 3 y 4 el corte a través de un gancho de cierre remachado en la cintura de un pantalón con la corcheta antes del cierre, y

25 Figuras 5 y 6 la vista perspectíca del gancho de cierre y de la corcheta en la cintura de un pantalón, también previamente al cierre.

30 Tal como lo representan los dibujos, el gancho de cierre remachable para cierres de corchete y corcheta en prendas de vestir está formado por la lengüeta 1 que termina en



un abovedado 2 con espaldares de apoyo 3 estampados en ambos lados para el contacto con la tela 4. El abovedado 2 transcurre entre los dos espaldares de apoyo 3 como nervio de refuerzo, de modo que se evita con seguridad un aplastamiento del gancho de cierre durante el remachado. Los espaldares de apoyo 3 entran en su lado exterior en las grapas acodadas 5, mientras el apoyo para la tela termina en el extremo 6 en una redondez.

La contraplaca 7, que sirve para el remachado del gancho de cierre por el doblar de las grapas 5 debajo de la tela interpuesta 4, corresponde más o menos al tamaño del gancho y posee en su extremo una ranura transversal 8, que en ambos lados está replegada un poco en 9, para recibir las grapas dobladas 5. La contraplaca 7 posee además una abertura 10 para su transporte y fijación durante el remachado con la máquina remachadora.

El gancho remachable 1 a 3 colabora con una corcheta en sí conocida que consta del ojete 11 con las grapas 12, las cuales (12) son interposición de la tela 13 se doblan en la contraplaca 14 en la ranura transversal 15 de la misma.



- REIVINDICACIONES -

5 1.- Gancho de cierre remachable para cierres de corchete y corcheta en prendas de vestir, caracterizado por que la lengüeta del gancho termina en un abovedado con espaldares de apoyo estampados en ambos lados para el contacto con la tela, transcurriendo el abovedado entre los dos espaldares de apoyo como nervio de refuerzo.

10 2.- Gancho de cierre remachable, de acuerdo con la reivindicación 1, caracterizado porque los espaldares de apoyo en los lados exteriores respectivos en grapas acodadas mientras el apoyo para la tela termina en su extremo en una redondez.

15 3.- Gancho de cierre remachable, de acuerdo con la reivindicación 1 o 2, caracterizado porque la contrapla- ca corresponde más o menos al tamaño del gancho y posee en su extremo una ranura transversal para recibir las grapas a re- machar así como una abertura para su transporte y fijación durante el remachado.

20 4.- GANCHO DE CIERRE REMACHABLE PARA CIERRES DE CORCHETE Y CORCHETA EN PRENDAS DE VESTIR.

BAD ORIGINAL



Tal como se describe y reivindica en la presente
Memoria Descriptiva, que consta de cinco hojas escritas a
máquina por una sola cara y de sus correspondientes dibujos.

Madrid, - 6 ABR 1973

CARLOS FERNANDEZ CANDEIAS

* P

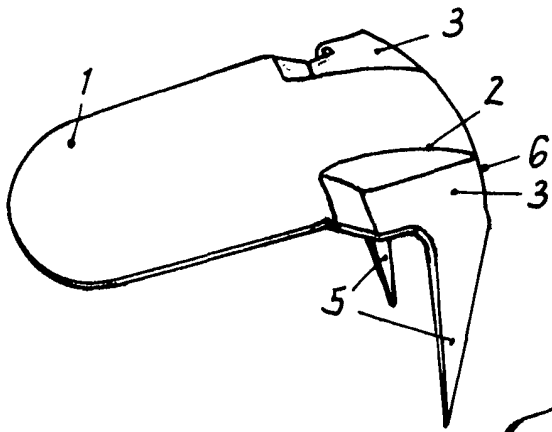

Fig. 1

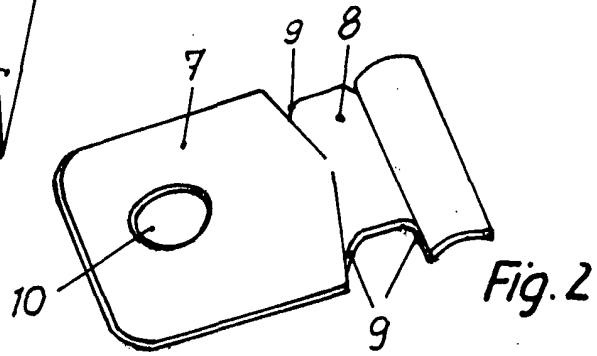

Fig. 2

Fig. 3

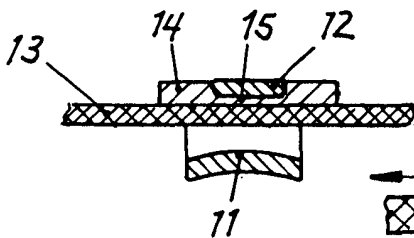

Fig. 4

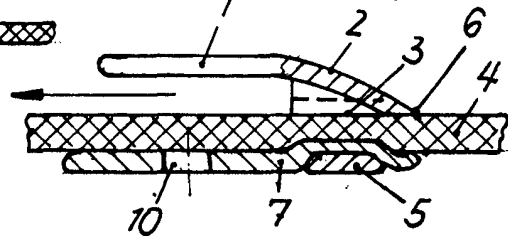

Fig. 5

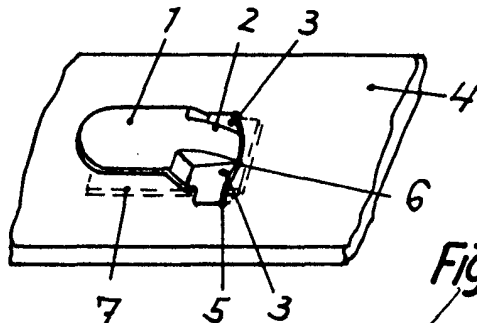
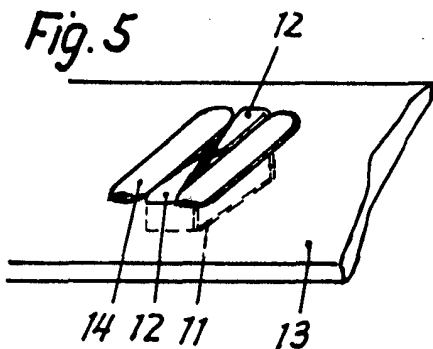

Fig. 6

Escala variable

Madrid 6 Abril 1.973

CARLOS BADER & HOCH