



P.- 7716.-

150068

10 NOV. 1949

MEMORIA DESCRIPTIVA **190368**

para solicitar

P A T E N T E D E I N V E N C I O N

en

E S P A Ñ A

por VEINTE años

a nombre de DOBSON & BARLOW LIMITED, entidad británica, establecida en Bradley Fold, Bolton y de WALTER HARTLEY, de nacionalidad británica, residente en 117, Bury and Bolton Road, Radcliffe, ambos en Lancaster, Inglaterra, por:

"MEJORAS INTRODUCIDAS EN LAS ALETAS PARA MAQUINAS
TEXTILES DE HILAR".

5 Este invento se refiere a aletas para máquinas textiles, tales como mecheras, continuas de hilar y máquinas similares del tipo general en el cual las patas, tubos o cuerpos de la aleta están conectados en la parte superior por un miembro transversal que, a su vez, está fijo a un casquillo tubular central de accionamiento. La parte superior del casquillo tiene uno o más agujeros laterales, y el material fibroso procedente de los rodillos de alimentación delanteros de la máquina pasa a través del ánima central del casquillo hacia



190368

5 abajo y luego a través de uno de dichos agujeros laterales, a la parte superior de una de las patas de la aleta, luego a través o alrededor de la pata hacia abajo y, finalmente, ya directamente a través de un ojete o manguito en la extremidad inferior de la pata, ya por encima de un brazo prensor pivotado en su raíz y un ojete en la extremidad del brazo, a una bobina que está situada sobre el huso de accionamiento.

10 Cuando las actuales formas de aleta se usan en la disposición convencional de huso, aleta y bobina para el retorcido y empaquetado del cordón fibroso o mecha que sale de los rodillos delanteros de alimentación, se comprueba con frecuencia que la torsión comunicada a dicho cordón o mecha está distribuida de tal modo sobre la longitud de la mecha entre los rodillos de alimentación y la bobina que la parte de la mecha que está pasando entre los rodillos de alimentación y el casquillo de la aleta está insuficientemente retorcida y, por tanto, no es lo bastante fuerte para resistir los esfuerzos que le son impuestos. Ocurren roturas en la citada parte de la mecha, que determinan desperdicios y paradas de la máquina a fin de realizar la operación de anudado. Otro inconveniente es que gran número de fibras tienden a desprenderse de la mencionada porción de la mecha y a acumularse en forma de pelusa sobre la máquina, haciendo necesarias frecuentes operaciones de limpieza por parte del operario encargado de ella.

25 El presente invento tiene como objeto la creación de un perfeccionamiento en las aletas por el cual se eliminan en esencia los mencionados inconvenientes, o se reducen al mínimo, y se devanan mejores paquetes lo cual, a su vez, con-



190368

sección;

La figura 3 es un alzado frontal de la parte insertada que se representa en líneas de trazos en la figura 1;

la figura 4 es una vista parcial similar a la figura 1, mostrando una construcción alternativa, y

la figura 5 es un alzado en sección de la parte superior de la aleta dada en ángulo recto con la figura 4.

La aleta, que se ajusta a la construcción usual en sus principales detalles, tiene un casquillo 6 por el cual es montada sobre el huso, una pata hueca 7 y una pata equilibradora 8; el casquillo 6 tiene uno o más agujeros 9 para la mecha, usualmente dos, como se ha representado.

Dentro de la parte superior del casquillo 6, diametralmente montado, está el dispositivo o herraje a través del cual la mecha 10, que se desplaza en la dirección de las flechas, se hace pasar cuando es llevada hacia abajo a través de la parte superior abierta del casquillo para salir a través de uno de los agujeros 9 para la mecha, en su camino a la pata hueca desde donde pasa a la paleta 11 y a la bobina (no representada en los dibujos) sobre la cual se forma el paquete.

El dispositivo o herraje que se usa puede adoptar muchas formas y puede ser añadido a una aleta existente o hacerse con ella, representándose dos formas en los dibujos.

En las figuras 1, 2 y 3, el dispositivo o herraje tiene la forma de una pequeña placa 12 representada sola en la figura 3 con un agujero 13 en el centro que en la construc-



190368

ción representada tiene forma parecida a una pera. Esta placa 12 está montada en el casquillo 6 y a través del eje sobre el cual gira la aleta y la mecha 10 pasa a través del agujero 13 en su camino al agujero 9 para la mecha. El detalle importante de este dispositivo no es tanto la forma del agujero 13 como la parte superior del dispositivo indicada en 14 bajo la cual debe pasar la mecha; si se desea, por ejemplo, el agujero 13 puede tener más la naturaleza de una ranura vertical abierta en su fondo.

En las figuras 4 y 5 se representa una varilla 15 montada diametralmente bajo la cual pasa la mecha 10 hacia el agujero 9. El efecto de estos dispositivos es atrapar, impedir o retener más de la torsión comunicada a la mecha entre los rodillos de alimentación (no representados en los dibujos) desde los cuales viene, y la parte superior de la aleta, siendo el resultado un aumento considerable en la torsión de esta parte de la mecha, un incremento notable en su compacidad, una reducción en las roturas finales y en la pelusa, y un paquete mejor devanado.

La varilla 15 se representa recta pero podría estar curva da hacia arriba; en lugar de una placa 12 o una varilla 15 puede usarse un gancho que tiene el mismo efecto que la construcción representada.

El borde superior externo del dispositivo está provisto de una punta 16 en el centro, para aproximarse a la forma de la punta de un huso de selfactina alrededor de la cual se desliza la mecha.

Esta solicitud, que corresponde a la presentada en



100368

Gran Bretaña, el 28 de Mayo de 1949, bajo el Número 14338/49, se acoge a los beneficios del artículo 51 del vigente Estatuto sobre Propiedad Industrial.

---- N O T A ----

5 Los puntos de invención propia y nueva que se presentan para que sean objeto de esta Patente de Invención en España, son los siguientes:

10 1º. Mejoras introducidas en las aletas para máquinas textiles de hilar, caracterizadas por que tienen dentro del ánima central del casquillo de la aleta y diametralmente
15 montado en él un dispositivo con una abertura central a través de la cual se hace pasar la mecha antes de que sal a través de uno de los agujeros que para ella existen en la pared del casquillo, siéndole comunicada a la mecha, entre el casquillo de
20 la aleta y la distancia de agarre de los rodillos delanteros de alimentación, más torsión que hasta ahora, por el uso de tal dispositivo.

2º. Mejoras introducidas en las aletas para máquinas textiles de hilar caracterizadas por que tienen dentro del
20 ánima central del casquillo de la aleta y diametralmente montado en él un dispositivo con una abertura central a través de la cual se hace pasar la mecha antes de que salga a través de uno



1949

190368

de los agujeros que para ella existen en la pared del casquillo, teniendo dicho dispositivo una punta externa redondeada en el centro para aproximarse a la forma de la punta de un huso de selfactina y en torno de la cual la mecha se desliza, siéndole comunicada a la mecha entre el casquillo de la aleta y la distancia de agarra de los rodillos delanteros de alimentación, por el uso del dispositivo en cuestión, más torsión que hasta ahora.

3°. Mejoras introducidas en las aletas para máquinas textiles de hilar, caracterizadas por que tienen dentro del ánima central del casquillo de la aleta y diametralmente montado en él un dispositivo en forma de placa con un agujero en el centro a través del cual la mecha se hace pasar antes de que salga a través de uno de los agujeros que para ella existen en la pared del casquillo, teniendo el borde superior de dicha placa una punta externa redondeada en el centro para aproximarse a la forma de la punta de un huso de sulfactina y alrededor de la cual la mecha se desliza, siéndole comunicada a la mecha, entre el casquillo de la aleta, y la distancia de agarre de los rodillos delanteros de alimentación, por el uso de ~~tal~~ dispositivo, más torsión que hasta ahora.

4°. Mejoras introducidas en las aletas para máquinas textiles de hilatura, caracterizadas por que tienen dentro del ánima central del casquillo de la aleta y diametralmente montado en él un dispositivo que crea debajo de él una abertura a través de la cual se hace pasar la mecha antes de que salga a través de uno de los agujeros que para ella existen en la pared del casquillo, siéndole comunicada a la mecha, entre el



106049

190368

casquillo de la aleta y la distancia de agarre de los rodillos delanteros de alimentación, por el uso de tal dispositivo, más torsión que hasta ahora.

5 5^a. Mejoras introducidas en las aletas para máquinas textiles de hilar, caracterizadas por que tienen dentro del ánima central del casquillo de la aleta y diametralmente montado en él un dispositivo en forma de barra, bucle o gancho que crea una abertura por debajo a través de la cual y bajo la barra, bucle o gancho se hace pasar la mecha antes de que salga por uno de los agujeros que para la mecha existen en la pared del casquillo, siéndole comunicada a la mecha entre el casquillo de la aleta y la distancia de agarre de los rodillos delanteros de alimentación, por el uso de tal dispositivo, más torsión que hasta ahora.

15 6^a. Mejoras introducidas en las aletas para máquinas textiles de hilar.

Tal y como se ha descrito en la Memoria que antecede, ilustrado en el dibujo que se acompaña y para los fines que se han especificado.

20 Esta Memoria consta de ocho hojas escritas a máquina por una sola cara.

.Madrid a 10 NOV. 1949

P. A.
Alberto de Elizaburu

Por

M/L/L.

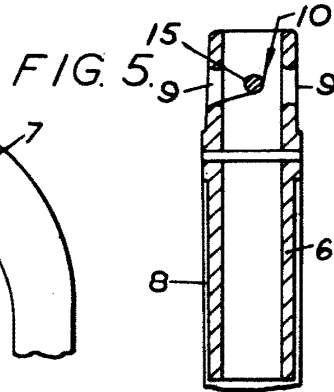
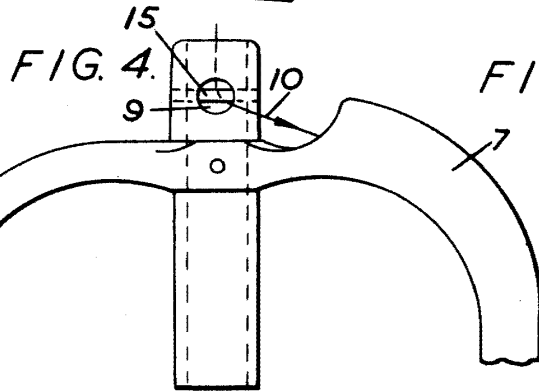
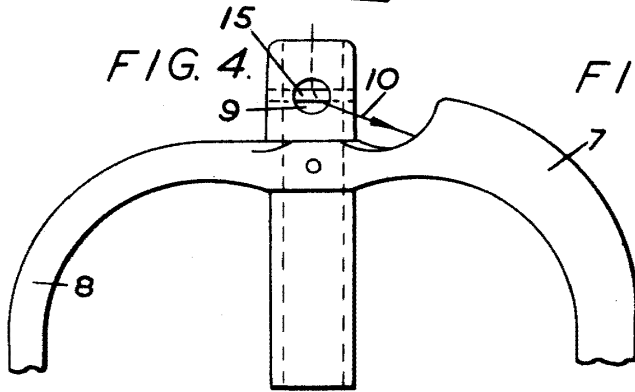
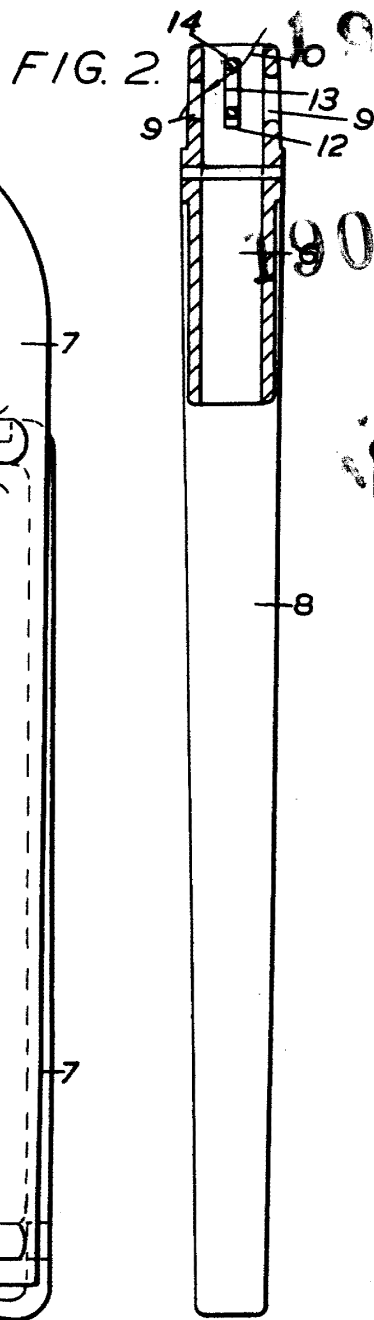
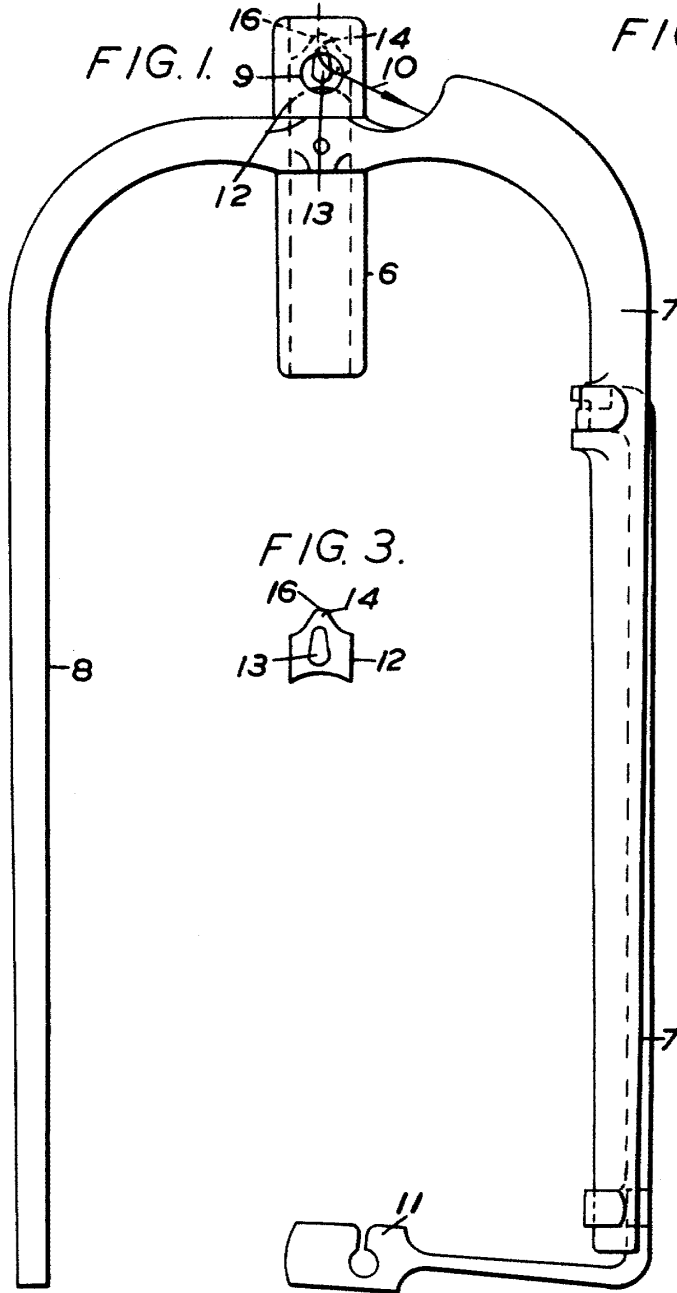

190368

190368



P. A.