

190343

190343

5 ABR



memoria descriptiva

190343

A 24 F

MODELO DE UTILIDAD

=====

Que se solicita en España por veinte años, a favor de EUROTEME, S/A de nacionali-
dad española, residente en MADRID.- Felipe-
Campos nº 32, por:-
" ELEMENTOS PARA LA FORMACION DE BOQUILLAS DE
CENICERO O ANALOGO".-

190343

- 2 -



Se refiere el modelo, conforme el enunciado

indica a un juego de elementos especialmente concebidos para formar las cabezas o boquillas de ceniceros, especialmente de los ceniceros de pie que vienen cong

5.- tituidos por un cuerpo de revolución, hueco, generalmente con un contrapeso en la base y un acondicionamiento superior como colector de cenizas o análogos.

Todos los elementos de ésta naturaleza vienen adoleciendo de grandes defectos en la proyección del medio colector y, generalmente, de la boca de entrada que, resulta demasiado estrangulada o desmensuradamente abierta aparte de implicar necesarias - complicaciones en la concepción de los elementos si deseamos conseguir un resultado práctico y efectivo del conjunto.

15.- Una de las características del modelo es que consta de una cazoleta colectora que resulta facilmente desmontable y, por tanto, facil de evacuar los residuos, especialmente concebida con la forma y sección del cuerpo, ajustable en su interior, cerrada en la

20.-

1903435

1903435
- 3 -



base inferior y por el contorno dotada de -
una pestaña que resulta ajustable a presión en
el borde del cuerpo montando entalladamente.

- 5.- Otro detalle es que sobre dicha cazoleta -
se dispone una tapa que consta de una depresión
concéntrica de proyección convergente hacia su -
propio fondo que consta de un calado circular -
equicentro y en el contorno de una pestaña que
resulta en escuadra con la misma para ajustar
10.- por la perifería exterior, con caracter super-
puesto.

- 15.- Para dar una idea más amplia de las caracterís-
ticas del modelo a continuación hacemos referencia
a la lámina de dibujos que a ésta memoria se acom-
pañan en la que, de manera un tanto esquemática
y tan sólo por vía de ejemplo, se representan los
detalles preferidos del modelo.

En los dibujos:

- 20.- La figura 1ª, es una vista en alzado parcial-
mente seccionada según un corte vertical del conjunto



5 ABR

1973

- 4 -

La figura 2^a, es un detalle ampliado en sección de los medios que forman el ensamblaje del conjunto.

5.- La figura 3^a, es una vista en alzado del colector.

La figura 4^a, es una vista en planta superior de dicho colector.

La figura 5^a, es una vista en alzado de la tapa.

10.- La figura 6^a, es una vista en planta de dicha tapa.

15.- Aludiendo a las referencias numéricas de dicha lámina de dibujos se indica con el número -1- el cuerpo del cenicero propiamente dicho o columna de soporte de cierta altura, cerrado por abajo y abierta por arriba según una emboadura donde se dispone del colector -2- que está formado por una cazoleta y sobre ésta una tapa -4- que penetra parcialmente en el colector y -20.- ajusta en su periferia.

7878

190343

- 5 -

5 ABR.



Podemos ver por el detalle ampliado figuras 2 y restantes figuras 3 y 4, que dicha cazoleta colectora consta de una pestaña generada en su borde, revestida hacia fuera formando una media caña -3- que resulta encajable a presión en el contorno del cuerpo -1- .

Sobre dicho colector se establece la tapa -4- que presenta una pestaña exterior en escuadra -5- que ajusta en el contorno de dicha media caña -3- con caracter superpuesto y consta de una depresión -6- concéntrica casi total orientada o convergente hacia la cazoleta -2- en proyección cóncavo y muy levemente curvada que, en el centro de la misma, presenta un calado -7-, única boca de acceso a la cazoleta o bandeja colectora -2- permitiendo la total recogida de las cenizas, colillas o similares sin riesgo de los habituales inconvenientes en elementos de ésta índole.

Una vez descrita convenientemente la naturaleza del modelo se hace constar a los efectos oportunos



que el mismo no queda limitado a los detalles exactos de ésta exposición sinó que por el contrario en el se podrán introducir aquellas modificaciones de detalle que las circunstancias y la práctica pudieran aconsejar siempre y cuando no se alteren las características esenciales del mismo que se resumen en las siguientes:

5.-

REIVINDICACIONES
 =====

1ª, " ELEMENTOS PARA LA FORMACION DE BOQUILLAS

DE CENICERO O ANALOGOS del tipo formado por un cuerpo

10.- po cilíndrico y hueco abierto por la base superior

y caracterizado porque sobre ella ajusta una cazol

leta colectora formada por un cuerpo hueco acopl

do a la sección del cuerpo o columna y dotado de un

medio de entalladura sobre el reborde de dicha bo

15.- ca y sobre la cual se dispone de una tapa que resul

ta ajustada al contorno de ésta, con caracter super

puesto.

2ª, ELEMENTOS PARA LA FORMACION DE BOQUILLAS

DE CENICERO O ANALOGO", conforme la reivindicación

20.-

190347

- 7 -

5 ABR 1973



anterior, dichos medios de entallado se caracteri-
zan al estar formados por una pestaña prevista en
el reborde exterior de la cazoleta revestida sobre
si misma formando una pestaña en media caña suscep-
tible de entallar en dicha boca.

5.-

3a, " ELEMENTOS PARA LA FORMACION DE BOQUILLAS
DE CENICERO O ANALOGO", conforme la 1a, reivindica-
ción la tapa se caracteriza al estar formada por
un cuerpo de igual sección a los anteriores, que -
consta de una pestaña periférica en escuadra con
leve tolerancia de ajuste y una depresión cóncava
concentrica que abarca la casi total superficie
de la misma, que presenta una leve proyección cón-
cavo arqueada y consta, equicentro, de un calado
de admisión.

10.-

15.-

4a, " ELEMENTOS PARA LA FORMACION DE BOQUILLAS
DE CENICERO O ANALOGO", según se describe y reivin-
dica en la presente memoria descriptiva que consta
de siete hojas mecanografiadas por una sola de sus
caras y una lámina de dibujos que la ilustran.

20.-

MADRID

5 ABR 1973

EL AGENTE ORIGINAL
A. L. DE LA HERRAN
P.R.

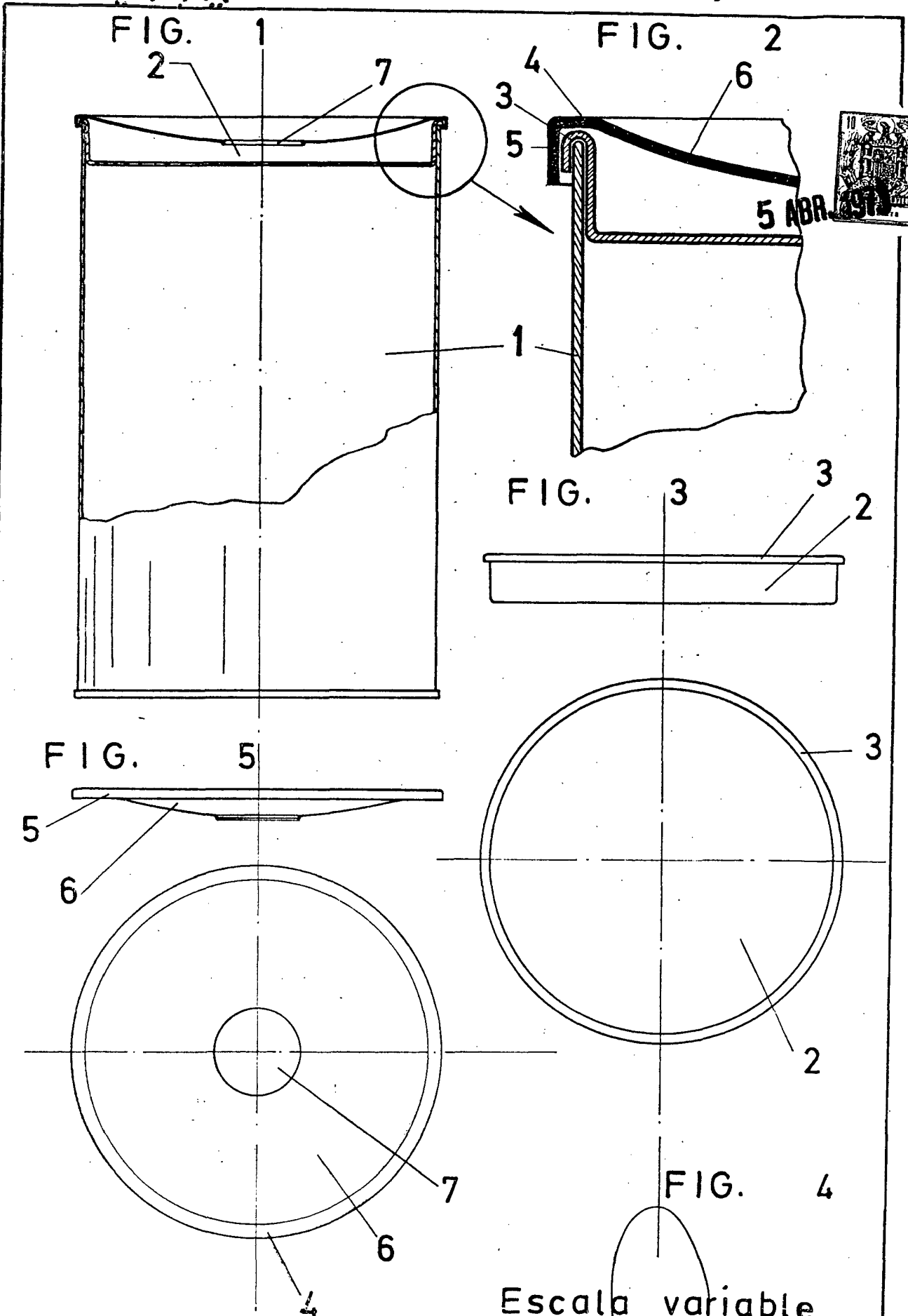

Escala variable
MADRID, 5 ABR. 1973
A. L. DE LA HERRAN
P.P. 118