

174433

190315

190315



memoria descriptiva

MODELO DE UTILIDAD

=====

Que se solicita en España por veinte años, a favor de D. JUAN RAMON REGO CASADO de nacionalidad española residente en Madrid, Calle de Reina Victoria núm. 19 por:

"POSTE DE BASE ARTICULADA"





Se refiere el modelo, conforme a la denuncia
do indica, a un poste para alambradas o

para el tendido de alambres a fin de deli
mitar zonas donde antes eran empleadas ba

5.- lizas de caracter fijo y que, actualmente,
se vienen empleando.

El tipo de balizas o poste para el valla
do o cercado de toda clase de superficies

se han venido empleando en materiales o

10.- discriminados pero todos ellos, sin excep
ción, relativos al caracter fijo que vie

ne predominando en este tipo de instalacio
nes, generalmente, empotrados en la misma

superficie, bien recibidos o simplemente
afianzados.

15.- Como consecuencia del tipo de instalaci3n
propuesto, todos los esfuerzos de tensi3n

(tracci3n longitudinal), bien en un senti
do u otro de la linea del alumbrado en --

20.- cualquiera de las direcciones que se tenga



5.-

que disponer, tienen que ser absorvidas por el poste y en consecuencia por su punto de apoyo lo cual, necesariamente, redunda en el levantamiento del poste - si no está bien afianzado, - circunstancia frecuente en terrenos blandos -, la deformación de éste, la rotura del mismo, de los hilos o las deformaciones destensadas de dichos hilos e infinidad de -- otros muchos inconvenientes que nos vamos a relacionar aquí.

10.-

Una de las características del modelo es disponer de un poste que presenta los medios para absorber, con las tolerancias necesarias, estos esfuerzos.

15.-

Otra de las características del modelo es que en razón de dichos medios el poste se ajusta a los requerimientos de la instalación, por ejemplo: en las tracciones de tensado o en las construcciones por baja de temperatura u otras causas.

20.-



5.- Una de las características del modelo es que el poste está formado por un cuerpo o puntal metálico de cualquier forma que, al menos, consta de los medios para disponer, con caracter simple o doble, los órganos para el guiado y/o tensado de los hilos o alambres.

10.- Otro de los detalles del modelo es que dichos postes constan en su extremo inferior de una base que comporta los medios para su articulación o pivotamiento.

15.- Otro detalle o característica del modelo es que comprende un puente con bulón de pivotamiento que resulta afianzable en los medios de arriostamiento del poste, empotramiento, hormigonado, pilar, basamento y otro que se considere oportuno para su instalación.

20.- Otra de las características de dicha articulación es que puede resultar limita



da o total, es decir, alcanzado incluso - hasta los 180°.

- Una idea más concreta de las características del modelo la realizaremos a continuación al hacer referencia a la lámina de dibujos que a ésta memoria se acompaña en la que, de manera un tanto esquemática y tan sólo por vía de ejemplo, se representan los detalles preferidos del modelo.
- 5.- En los dibujos:
- 10.- La figura 1 es una vista en alzado frontal de uno de dichos postes, y sección convencional parcial del mismo.
- 15.- La figura 2 es una vista en alzado lateral y sección convencional de dicho poste.
- La figura 3 es una vista en planta con sección convencional de dicho conjunto.
- La figura 4 es un detalle de un poste de amarre doble.
- 20.- La figura 5 es una vista en alzado de un



poste tensor doble.

La figura 6 es una vista de un poste mixto, tensor y de amarre.

Aludiendo a las referencias numéricas

- 5.- de dicha lámina de dibujos se representa con el número -1- al poste propiamente - dicho que, por uno o dos de sus margenes va acondicionado de elementos, orejetas, palastros u otros -2- y -3- entre los cua
10.- les quedan comprendidos los vastagos, canutos o travesaños en definitiva -4- y -5- de una doble disposición de tensado que, cada una, consta de un agujero o paso -- transversal -6- para el guiado y/o tensa
15.- do o amarrado, con caracter fijo en su caso, del cable, hilo o alambre que formará la valla, cerca o similar.

Dichos postes -1-, por la parte inferior, estan acondicionados de una base -

- 20.- -7- dotada de un elemento hembra -8- que



resulta montado en un elemento macho -9- de pivotamiento el cual, con caracter fijo, queda montado en sendos soportes -10 y -11- que resultan afianzados solidariamente a la superficie de empalizamiento o de montaje de los postes, por supuesto, a la superficie o lugar donde se instalen.

5.-

A título de ejemplo la figura 4 nos

ofrece un tipo de poste que constará de

10.-

los organos -4- y -5- para un amarrado fijo de los alambres "C" en una misma dirección y en ambos sentidos o bien en direcciones diferentes.

La figura 5 es una vista de otro poste

15.-

dotado de los organos -4- y -5- para una doble disposición, en una misma dirección, pero en un sentido u otro de cables -C- y, finalmente, la figura 6 es la

representación de un poste acondicionado

20.-

para amarrar en un sentido y tensar en -



otro, los aludidos cables -C-.

La figura 2 nos muestra una de las posibles oscilaciones -A- y -B- de los postes articulados o poste articulado en su base que se preconiza en el presente - modelo.

- 5.- Una vez descrita convenientemente la naturaleza del modelo se hace constar a los efectos oportunos que el mismo no queda limitado a los detalles exactos de ésta exposición sinó que por el contrario en el se podrán introducir aquellas modificaciones de detalle que las circunstancias y la práctica pudieran aconsejar siempre y cuando no se alteren las características esenciales del mismo que se resumen en las siguientes:
- 10.-
- 15.-

R E I V I N D I C A C I O N E S

- 1ª.- "POSTE DE BASE ARTICULADA", constituido por un puntal caracterizado al
- 20.-



estar formado por un perfil en sección
cualquiera y con preferencia integra
do por dos palastros paralelos unidos
por travesaños equidistantes acondicio

5.- nados para el paso, guiado y/o tensado
de los hilos para formación de vallas
o alambradas, que por el extremo infe-
rior, presentan medios para su articula
ción.

10.- 2ª.- "POSTE DE BASE ARTICULADA", confor
me la reivindicación anterior di -
chos medios de articulación se caracteri
zan al estar formados por un par de ore

15.- y rematadas en una brida o abrazadera -
que abraza un bulón o eje comprendido -
entre un par de elementos paralelos soli
darios de una garra empotrada en el suelo
o lugar análogo.

20.- 3ª.- "POSTE DE BASE ARTICULADA", según se

174478

190010

- 10 -



describe y reivindica en la presente memoria descriptiva que consta de diez hojas mecanografiadas por una sola de sus caras y una lámina de dibujos que la ilustran.

MADRID. 4 MAR. 1970

EL AGENTE OFICIAL

A. L. DE LA HERRAN
F.P.

174478

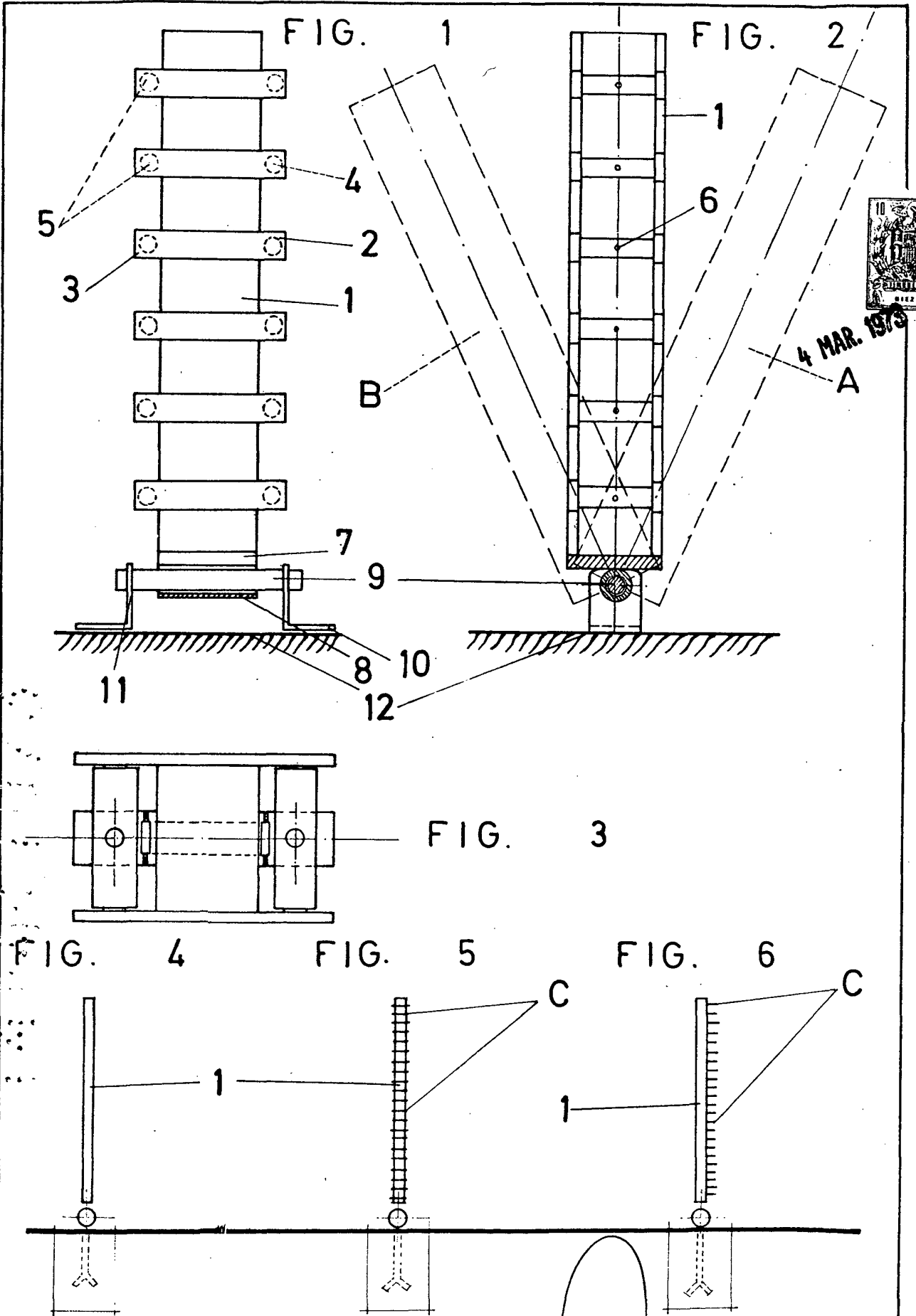

4 MAR. 1973
A

Escala variable
MADRID 4 MAR. 1973
A. L. DE LA HERRAN
P. P.