

190294

190294



memoria descriptiva

B 650

MODELO DE UTILIDAD

=====

Que se solicita en España por veinte años
a favor de D. JUAN JOSE ROCAFORT HUETE, de
nacionalidad española, residente en MADRID
C/ de Goya nº 7, por:-

" BOLSA PARA EXPEDICIONES COMERCIALES".-

100234

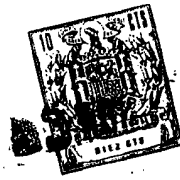

- 2 -

- Este modelo de utilidad se refiere a una bolsa especialmente destinada para el servicio de ventas de establecimientos de todo tipo y muy particularmente para las tiendas de confecciones y, con caracter especial para "boutiques" en la que, además de una serie de factores prácticos, económicos y efectivos, se conjugan otros de orden secundario como son la propaganda y el efecto estético de la novedad que representa.
- 5.-
- 10.- Una de las particularidades de dicho elemento es que presenta la configuración habitual de un saco es decir formado por una pieza de patrón rectangular, doblada sobre si misma, costureada por sus bordes longitudinales, abierta por uno transversal, convenientemente ribeteado y, además en el propio tejido vulgar de arpillera.
- 15.-
- Otro detalle es que en la zona abierta, en ambos lados, se prevén sendos asideros, largos, para poderla colgar, mediante cordoncillos que pasan a través de ojetes reforzados y que son anudados en la
- 20.-



parte interior.

Otro detalle de éste modelo es que una de las caras externas del mismo están impresas en los caracteres habituales del mercado mediante placas caladas interrumpidas o imitando estas, dando la natural sensación de los sacos ordinarios rotulados y en los que se consignarán los datos propagandísticos o de precedencia que se consideren oportunos.

Una idea más amplia de las características del modelo, la realizaremos a continuación al hacer referencia a la lámina de dibujos que a ésta memoria se acompaña en la que, de manera un tanto esquemática y tan sólo por vía de ejemplo se representan los detalles preferidos del invento.

En los dibujos:

La figura 1ª, es una vista en alzado de la bolsa.

La figura 2ª, es una vista de canto o perfil de la misma.

La figura 3ª, es una vista que corresponde a -

20.-

un detalle ampliado en sección.



5.-

Aludiendo a las dos primeras figuras, vemos que el conjunto está integrado por un cuerpo -1- con forma vulgar de saco, que está formada por dos partes simétricas -2- y -3- que han sido encaradas según un doble transversal -4- y están unidas mediante un costureado -5- y -5'- que abarcan sus bordes longitudinales respectivos, resultando abierto por el transversal superior -6-.

10.-

Junto a dicha boca, en una cara y otra -2- y -3-, se han previsto ojetes -7-, por un lado y -8- por el otro que, independientemente, reciben asideros -9- y -10- formados por cordoncillos que resultan anudados en el interior -11- para evitar o asegurar su formación.

15.-

La boca en su contorno o bordes longitudinales presenta un dobladillo costureado -12- que dentro, en su interior, a un lado y otro, comprende una banda de material rígido -13-, cartulina o similar que otorga un refuerzo para el afian-

20.-



zamiento de los ojetes -7- y -8-, reforzados por remaches calados y que soportan con mayor resistencia los esfuerzos de tracción que sufren dichos asideros.

5.-

Una de las caras ambas, presentan impresiones -14- especialmente caracterizadas por presentar tipos de palo interrumpido como imitación del habitual rotulado de los sacos.

10.-

Una vez descrita convenientemente la naturaleza del modelo se hace constar a los efectos oportunos que el mismo no queda limitado a los detalles exactos de ésta exposición sinó que por el contrario en el se podrán introducir aquellas modificaciones de detalle que las circunstancias

15.-

y la práctica pudieran aconsejar siempre y cuando no se alteren las características esenciales del mismo que se resumen en las siguientes:

REIVINDICACIONES
=====

20.-

1a.- " BOLSA PARA EXPEDICIONES COMERCIALES",
formado por un cuerpo hueco de tejido (fibra textil-saco, lona, arpillera, loneta, retol u otro formado



- 5.- por dos partes encaradas iguales de preferentemente forma rectangular que exteriormente presentan impresión de caracteres por ejemplo: Para la denominación del establecimiento; y según un dobléz transversal común resultando unidas por sus bordes longitudinales y abierto por el transversal restante donde presente un dobladillo hacia dentro libre con un costureado a cierto ancho que recibe y fija una solapa interna que abarca el ancho total de cada cara y sobresale del dobladillo por dentro en una porción adecuada donde se han previsto ojetes reforzados de remaches calados a través de los cuales se anudan los extremos o cabos de unos cordones cerrados determinando asideros largos susceptibles de colgarse.
- 10.-
- 15.- 2ª.- " BOLSA PARA EXPEDICIONES COMERCIALES", según se describe y reivindica en la presente memoria descriptiva que consta de seis hojas mecanografiadas por una sola de sus caras y una lámina de dibujos que la ilustran.
- 20.-

MADRID 3 ABR. 1973
EL AGENTE OFICIAL.

A. L. DE LA
P. A.

FIG. 1

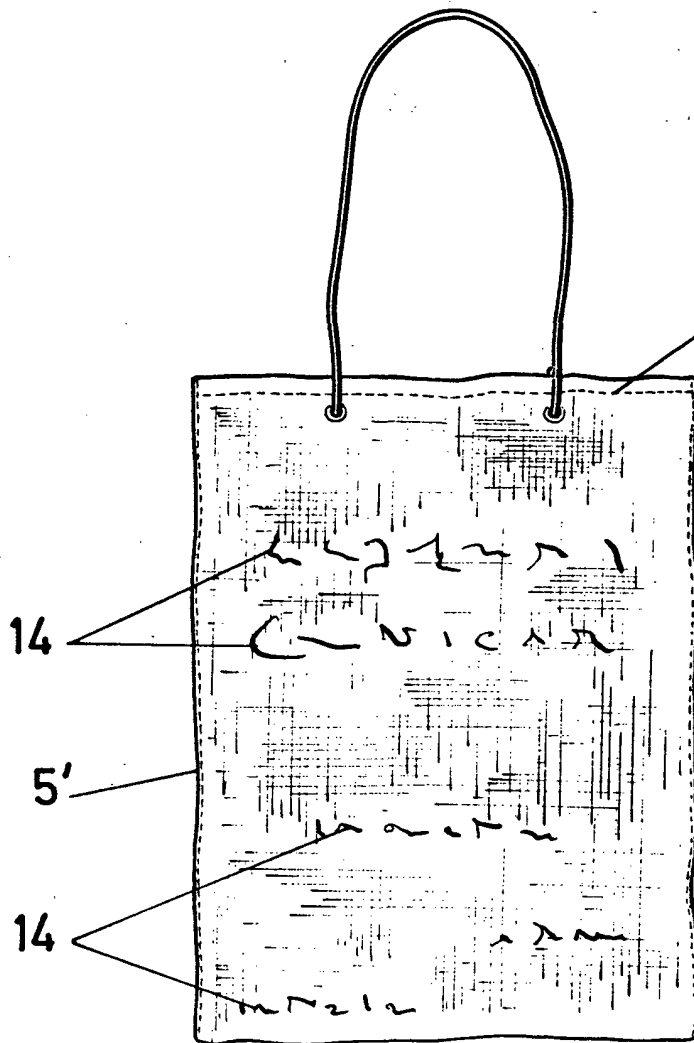

FIG. 2

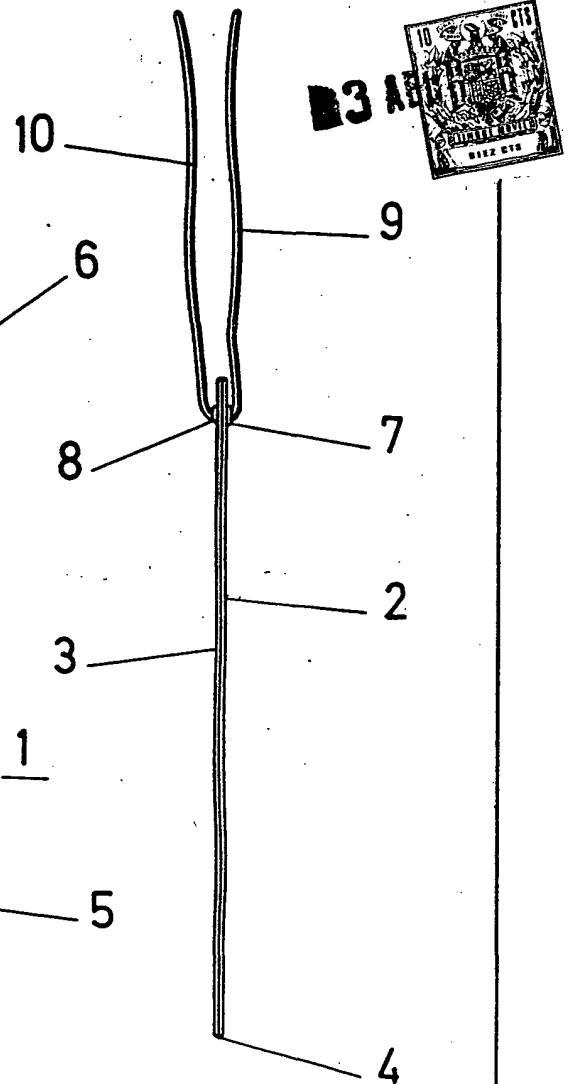
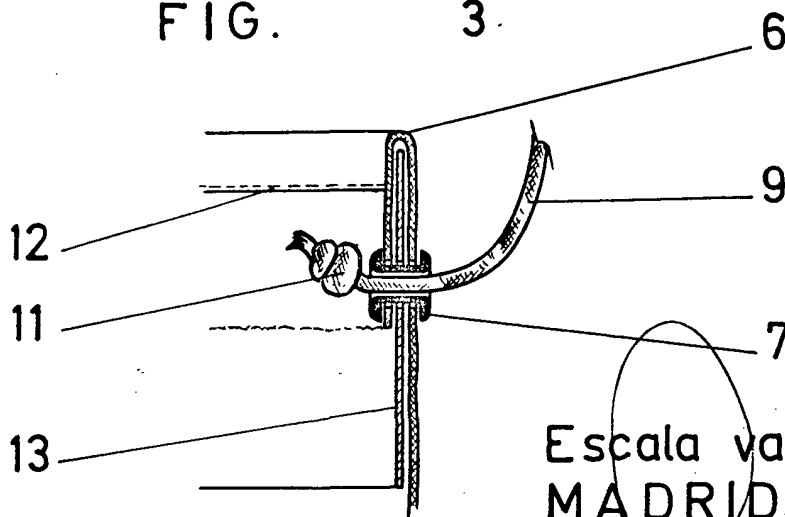

FIG. 3



Escala variable
MADRID, 3 ABR. 1973

A. L. DE LA HERRAIN
P. P.