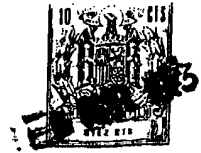


190283



190283

R47F  
B6JU

PATENTE  
DE  
MODELO DE UTILIDAD  
por 20 años

a favor de LA METALURGICA ESPAÑOLA, S.A.  
de nacionalidad española  
residente en Barcelona, calle Numancia, 33-41  
por:

"EXPOSITOR PARA PEQUEÑOS ARTICULOS".

MEMORIA DESCRIPTIVA

La presente patente de modelo de utilidad tiene como objeto un expositor para pequeños artículos, tales como alfileres, agujas, botones, hebillas y similares, los cuales, gracias a la particular organización de tal expositor, quedan perfectamente visibles aunque preservados en el interior del mismo.

5.

Las particularidades que caracterizan al nuevo expositor, vienen definidas por una placa laminar y una semicaja transparente, estando esta caja dotada de un triple acodado de sus bordes laterales y de uno doble en uno de sus extremos, conjugándose con este una patilla que sobresale de la citada placa laminar para establecer el sistema de cierre del conjunto, en tanto que los

10.



triples acodados laterales tienen la función de guías para el deslizamiento de la misma placa dentro de límites previstos.

Con objeto de que puedan apreciarse con mayor detalle dichas particularidades características del objeto del presente modelo, a continuación se describe una forma preferida de realización

5. práctica, la cual, a solo título de ejemplo no exclusivo ni limitativo, se relaciona con una hoja de dibujos que se acompaña y en la que se representan cinco figuras, de las que:

La Fig. 1 muestra una vista de perfil del conjunto del

10. expositor, compuesto por la caja y la placa laminar deslizante.

La Fig. 2 corresponde a una vista de frente del mismo objeto representado en la Fig. 1.

La Fig. 3 es una proyección del expositor observado por su parte posterior.

La Fig. 4, según la misma proyección de la Fig. 3, refleja a la placa laminar deslizante en curso de cierre de la caja del

15. expositor.

Finalmente, la Fig. 5 se contrae a una sección longitudinal del expositor cerrado.

Según muestran dichas figuras, el expositor que motiva esta demanda consiste en una semicaja transparente sensiblemente

20. paralelepípedica (1), fabricada según dimensiones y materiales convenientes, de la que su cara principal (2) se halla configurada con un reborde testero (3) y con otros tres rebordes triple-acodados dotados de pestaña (4), de los que los laterales poseen sendas

25. aletas longitudinales de guía (5) en la parte posterior de la semicaja, aptas para que entre ellas pueda deslizarse una placa laminar de cierre (6), en la que se distinguen unos talones inferiores de tope (7), una patilla de sujección (8) y una abertura extrema

30. (9), aplicable a la suspensión del conjunto sobre paramentos ade-

17-4-78

190283

- 3 -



cuados o puntos convenientes, siendo dicha placa (6) normalmente de mayor longitud que la referida semicaja (1).

Dispuesto en la forma indicada, el expositor queda habilitado para contener una vasta multitud de pequeños objetos, ta-

5. les como alfileres, agujas, botones y similares los cuales, después de vertidos o colocados en el interior de la semicaja (1) (cuando ésta está en la posición de la Fig. 4), y encerrados por deslizamiento de la placa (6) entre sus guías (5) hasta tope de los talones (7) de la misma contra los bordes oponentes (3) de la semicaja, quedan perfectamente visibles a virtud de la transparencia de la propia caja (1), cuya cara (2) es la de exposición propiamente dicha, tanto en la posición plana de la semicaja (1), como cuando el conjunto se presente colgado por la escotadura (9) en un punto determinado.

15. Expuestas las particularidades que caracterizan a un expositor organizado de conformidad con el presente modelo, deberá comprenderse que las realizaciones prácticas del mismo no quedan estrictamente limitadas a la forma descrita y representada como ejemplo, sino que, por el contrario, son susceptibles de adquirir diversas variaciones de detalle, fabricación y acabados, siempre que con ellas no se alteren la esencialidad ni el alcance del presente registro.

#### N O T A

#### REIVINDICACIONES

25. Se reivindica como objeto de la presente Patente de Modelo de Utilidad:

1ª.-Expositor para pequeños artículos, que se caracteriza esencialmente por consistir en una semicaja transparente sensiblemente paralelepípedica, configurada con un reborde inferior

30. testero y con otros tres rebordes laterales triple acodados, dota

17478

100283

- 4 -



- dos de sendas aletas longitudinales de guía en la parte posterior de la semicaja, aptas para que entre ellas pueda deslizarse una placa laminar de cierre, en la que figuran unos talones inferiores de tope, una patilla frontal de sujección elástica destinada a cabalgar sobre uno de aquellos rebordes de la caja cuando los topes de la placa entran en contacto con el borde inferior u opuesto de la misma caja, y una abertura extrema aplicable a la suspensión del conjunto sobre paramentos o puntos convenientes, a cuyo efecto la repetida placa es de mayor longitud que la caja a la que figura unida.
- 5.
- 10.

2ª.-EXPOSITOR PARA PEQUEÑOS ARTICULOS.

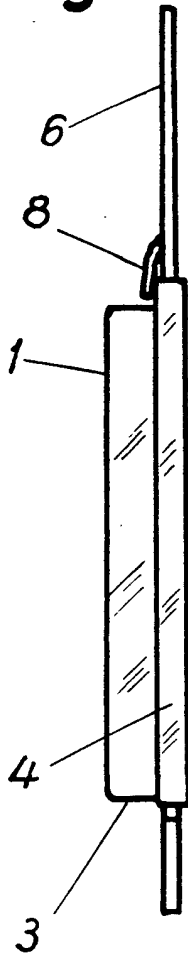
Sean cuales fueren las circunstancias que concurran con la esencialidad propia de la misma.

Consta la presente Memoria descriptiva de cuatro páginas foliadas y mecanografiadas por una sola cara y va acompañada de una hoja de dibujos aclarativos.

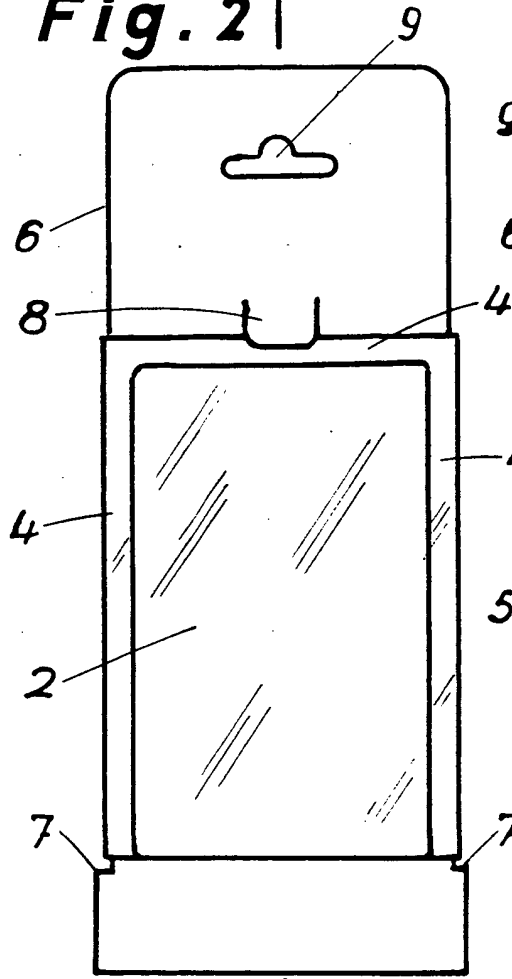
Madrid, - 3 abril 1973

P. A.  
J. GOMAS  
P. P.

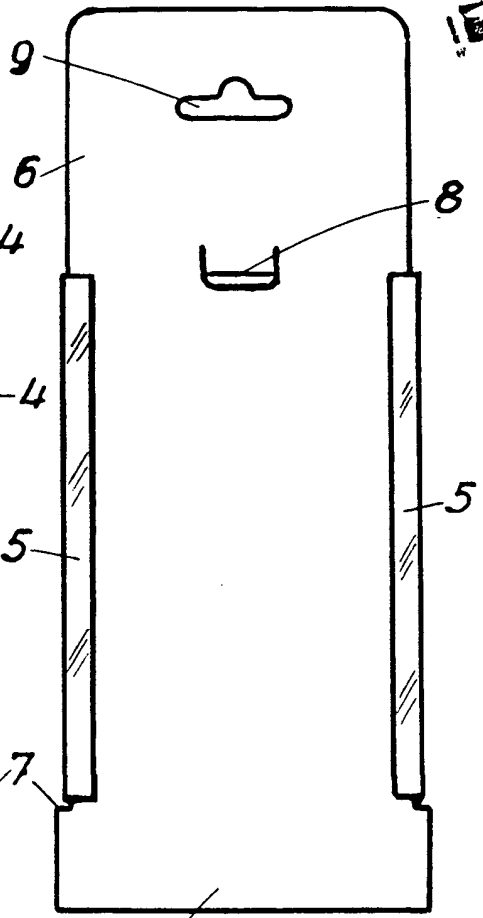
**Fig. 1**



**Fig. 2**

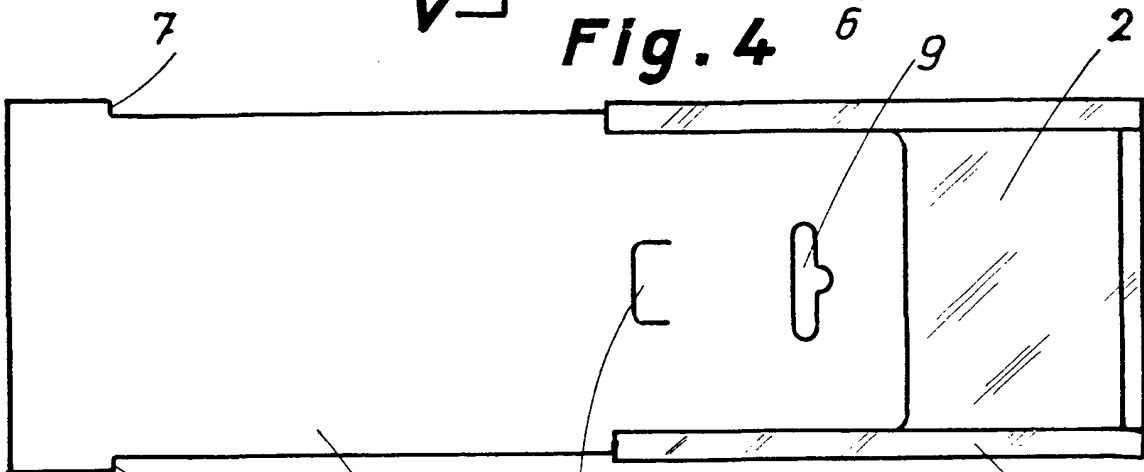


**Fig. 3**

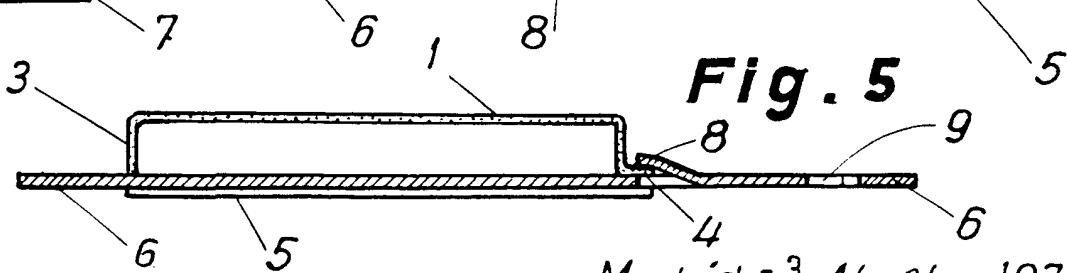


V

**Fig. 4**



**Fig. 5**



Madrid, - 3 Abril 1973  
p.a.

Escala variable.