

C/6811

190275

B23K



190275

MEMORIA DESCRIPTIVA

=====

Correspondiente al registro de Modelo de Utilidad que, por veinte años, se solicita a favor de la firma "S. A. KROMS-CHROEDER", de nacionalidad española, residente en Barcelona, calle Industria, nos 54 al 62, - - - - -

5.

p o r

"EMPUNADURA Y MANDO SOPLETE A GAS"

=====

El objeto del presente Modelo de Utilidad se refiere a una empuñadura y mando soplete a gas, que presenta la gran ventaja de que su simplificación constructiva y su fácil maniobrabilidad le hacen idóneo para la función que ha sido creado, ya que, con una sola mano se maneja el so-

10.

190275

-372



plete y además se logra el mando de la apertura y cierre de salida de la llama.

5. Para una correcta interpretación se describe a continuación un caso de realización práctica, a título de ejemplo, no limitativo de la nueva empuñadura y mando soplete a gas, acompañándose de una hoja de dibujos en la que:

En la figura se representa en sección longitudinal la nueva empuñadura y mando soplete a gas.

10. Consiste la invención en que en la empuñadura (1) del aparato en la que se encuentra el orificio axil (2) de paso del gas proveniente de la fuente de alimentación hay en su extremo (3) entrada del gas un filtro (4) a fin de eliminar la posibilidad de entrada de impurezas que pudieran obturar el orificio (5) de salida del gas el cual está introducido en el conducto (6 y 6') de salida acodada uno de los cuales (6) es para la salida propiamente dicha del gas mientras que el otro (6') es solo para la salida mínima del gas por el orificio estrecho (7) para mantener encendida la llama testigo o de paso constante comunicante ambos mandos a través de las oportunas válvulas (9 y 8) de apertura y cierre.

15. La salida general (5) del gas se abre o cierra parcial o totalmente y en forma graduable por medio de una palanca de mando externa (10) que su extremo (11) queda cerca del extremo anterior del mango (1) con lo que la propia mano que sujeta la empuñadura abre o cierra la palanca (10) la cual con su accionamiento tira o empuja la válvula (8) que abre o cierra el orificio (5) de comunicación del primer tramo (6') del conducto de salida al segundo tramo (6) ya acodado del propio tubo de salida.

20. La válvula (8) de apertura cierre del orificio

190275

3 APR



5. general (5) de salida de gas está formada por un cuerpo cilíndrico de material elástico tal como buna o similar que su extremo es troncocónico y que cuando está cerrado, lo cual se produce al dejar libre la palanca externa (10) de mando de la válvula, entonces actúa empujando un muelle antagonista (12) intercalado entre el pistón (13) de la válvula y el fondo (14) de la tuerca (15) con cámara interna (16) y arrollado alrededor del eje (17) de acción y empuje del émbolo (13) de la válvula que tiene anularmente una regata (18) en la que hay alojada una junta tórica (19) que permanece apretada contra la pared del cilindro (20) en que está emplazado el émbolo (13).

15. El orificio (7) de salida del gas que alimenta la llama testigo está dispuesto perpendicularmente al orificio (21) del primer tramo del conducto (6') de salida del gas y aquél comunica la parte trasera del segundo tramo (6) acodado con el primer tramo (6') y queda obturado por una válvula de aguja (9) mandada por una manija externa (22) que se rrosca más o menos según se desee introducir más o menos la punta de la válvula de aguja (9) en el orificio comunicante (7) y en consecuencia regulándose la abertura del paso estrangulado del gas, hasta, inclusive, su total cierre, según convenga.

20. La manija externa (22) está unida al émbolo (23) de la válvula (9) a través de un vástago perpendicular (24) con extremo superior sobresaliente en el que figura unido el fijador (25) de la manija existiendo en el cuerpo del émbolo (23) de la válvula (7) una regata anular (26) en la que hay dispuesta una junta tórica (27) de estanqueidad.

30. La válvula de paso general accionada por la palanca externa tiene su árbol dos planos enfrentados de in-

190275-3



mobilización de giro sobre su eje.

5. La tuerca externa (15) en la que está montada la palanca (10) de accionamiento de la válvula (8) de mando del paso general presenta dos lados arqueados (29) enfrentados.

10. En la boca de salida (30) en la que desemboca el paso acodado (6) con salida general (5) y la constante (7) de alimentación de la llama testigo presenta su parte interna troncocónica invertida (31) y la externa cilíndrica (32) con superficie externa fileteada helicoidalmente (33), en la que se rosca la tuerca de fijación ya conocida que presenta su parte interna con un apéndice con orificio axial y que este apéndice se adentra en la abertura troncocónica antes mencionada.

15. Se sobreentiende que en el presente caso serán variables cuantos detalles de construcción y acabado, no alteren, cambien o modifiquen la esencia de la invención.

N O T A

20. Descrito el objeto y utilidad de la invención, lo que se declara como no divulgado ni practicado en España comprende las siguientes reivindicaciones:

25. 1ª.- Empuñadura y mando soplete a gas, caracterizado por el hecho de que en la empuñadura del aparato en la que se encuentra el orificio axial de paso del gas proveniente de la fuente de alimentación, hay en su extremo de entrada del gas un filtro a fin de eliminar la posibilidad de entrada de impurezas que pudiera obturar el orificio de salida del gas el cual está introducido en el conducto de salida acodada uno de los cuales es para la salida propia-

190275



mente dicha del gas mientras que el otro es solo para la salida mínima del gas por el orificio estrecho para mantener encendida la llama testigo o de paso constante comunicante ambos mandos a través de las oportunas válvulas de apertura y cierre.

5.

2ª.- Empuñadura y mando soplete a gas, según la anterior reivindicación, en el que la salida general del gas se abre o cierra parcial o totalmente y en forma graduable por medio de una palanca de mando externa que su extremo queda cerca del extremo anterior del mango con lo que la propia mano que sujeta la empuñadura abre o cierra la palanca la cual con su accionamiento tira o empuja la válvula que abre o cierra el orificio de comunicación del primer tramo del conducto de salida al segundo tramo ya acodado del propio tubo de salida.

10.

15.

3ª.- Empuñadura y mando soplete a gas, según las anteriores reivindicaciones, en el que la válvula de apertura y cierre del orificio general de salida de gas está formada por un cuerpo cilíndrico de material elástico tal como buna o similar que su extremo es troncocónico y que cuando está cerrada, lo cual se produce al dejar libre la palanca externa de mando de la válvula, entonces actúa empujando un muelle antagonista intercalado entre el pistón de la válvula y el fondo de la tuerca con cámara interna y arrollado alrededor del eje de acción y empuje del émbolo de la válvula que tiene anularmente una regata en la que hay alojada una junta tórica que permanece apretada contra la pared del cilindro en que está emplazado el émbolo.

20.

25.

4ª.- Empuñadura y mando soplete a gas, según las anteriores reivindicaciones, en el que el orificio de salida del gas que alimenta la llama testigo está dispuesto

30.



190275

- perpendicularmente al orificio del primer tramo del conducto de salida del gas y aquél comunica la parte trasera del segundo tramo acodado con el primer tramo y queda obturado por una válvula de aguja mandada por una manija externa que
5. se rrosca más o menos según se desee introducir más o menos la punta de la válvula de aguja en el orificio comunicante y en consecuencia regulándose la abertura del paso estrangulado del gas, hasta, inclusive, su total cierre, según convenga.
10. 5ª.- Empuñadura y mando soplete a gas, según las anteriores reivindicaciones, en el que la manija externa está unida al émbolo de la válvula a través de un vástago perpendicular con extremo superior sobresaliente en el que figura unido el fijador de la manija existiendo en el cuerpo del émbolo de la válvula una regata anular en la que hay dispuesta una junta rótica de estanqueidad.
15. 6ª.- Empuñadura y mando soplete a gas, según las anteriores reivindicaciones, en la que la válvula de paso general accionada por la palanca externa tiene su árbol dos planos enfrentados de inmovilización de giro sobre su eje.
20. 7ª.- Empuñadura y mando soplete a gas, según las anteriores reivindicaciones, en la que la tuerca externa en la que está montada la palanca de accionamiento de la válvula de mando del paso general presenta dos lados arqueados enfrentados.
25. 8ª.- Empuñadura y mando soplete a gas, según las anteriores reivindicaciones, en la que en la boca de salida en la que desemboca el paso acodado con salida general y la constante de alimentación de la llama testigo presenta su parte interna troncocónica invertida y la externa cilíndrica con superficie externa fileteada helicoidalmente, en
- 30.

190275



la que se rosca la tuerca de fijación ya conocida que presenta su parte interna con un apéndice con orificio axial y que este apéndice se adentra en la abertura troncocónica antes mencionada.

5.

9ª.- EMPUÑADURA Y MANDO SOPLETE A GAS.

Según se describe y reivindica en la presente Memoria descriptiva que consta de siete hojas foliadas y escritas por una sola cara y acompañada de una hoja de dibujos.

Madrid, a 3 de Abril de mil novecientos setenta y tres.

P.A.,

Antonio Aricho
p. p.



-2 AG 1973



-2 AG 1973

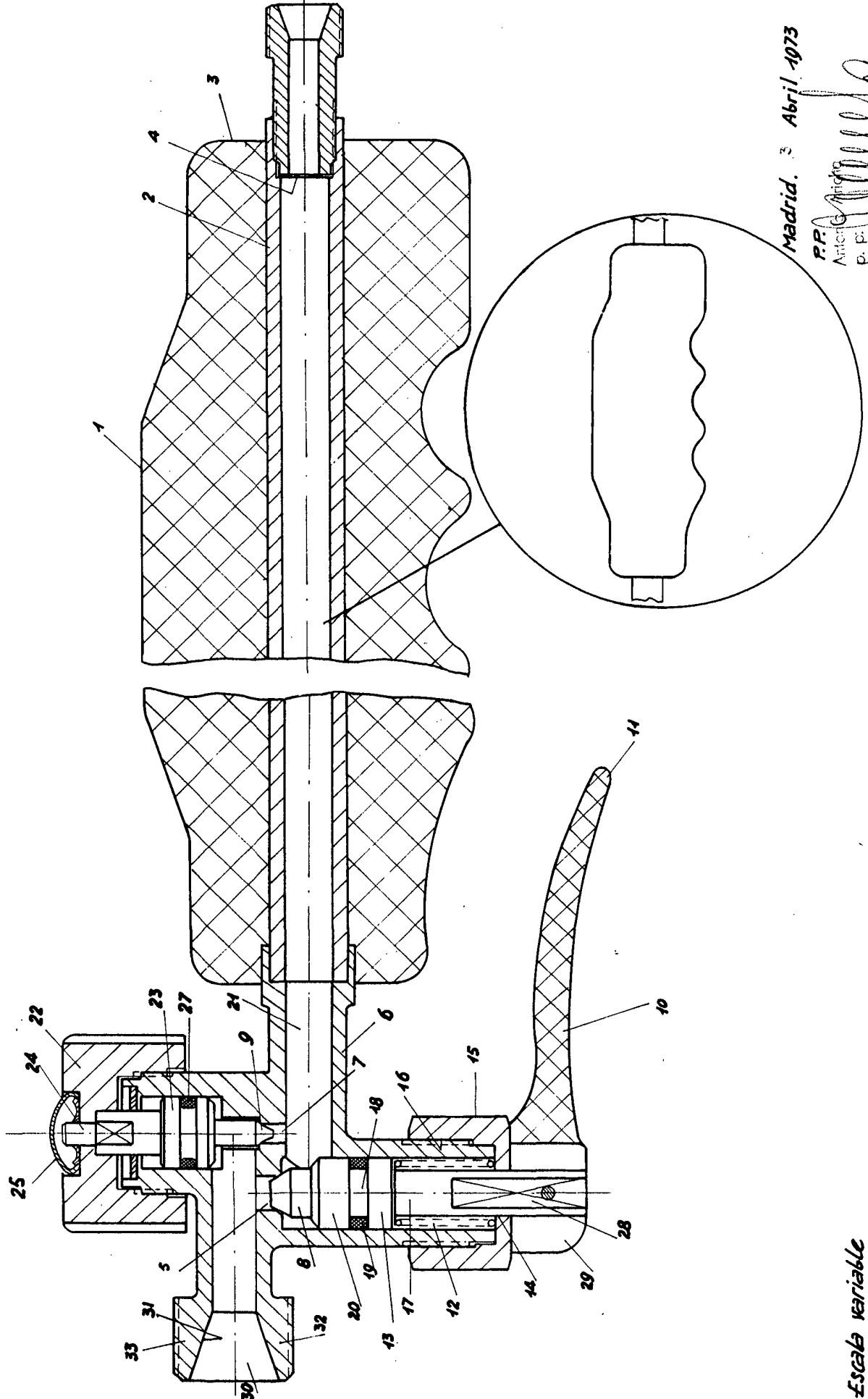

Madrid. 3 Abril 1973

P.R. Antonio M. M. p. p.

Escala variable