

190233



190233

#47K

MODELO DE UTILIDAD

por 20 años

A favor de D. FRANCISCO JAVIER ANTON CORRALES, residente
en BARCELONA, Avenida Meridiana, 171. - - - - -

Por: "NUEVA DUCHA PORTATIL". - - - - -

MEMORIA DESCRIPTIVA

El presente modelo de utilidad se refiere a una nueva ducha portátil especialmente indicada para playa, aunque empleable también en régimen doméstico

5 en caso de corte de suministro de agua. La ducha en cuestión es de las del tipo que consiste en un envase plegable con tapón ducha y tapón de cierre, guardando estrecha relación con una ducha amparada por el modelo de utilidad nº 162.957 cuyo titular es el mismo solicitante

10 del presente registro de modelo de utilidad y que comprende una tira vinculada a la parte del envase opuesta a la base,



cuya tira es utilizable como asidero para traslado del envase lleno y es aplicable por debajo de la base del envase plegado para mantenerlo en tal posición, cuya base tiene por lo menos una uña elástica arqueada situada
5 centralmente que retiene a dicha tira.

La ducha portátil objeto del presente modelo de utilidad es ventajosa respecto de la del citado modelo anterior en varios aspectos. La o las uñas de retención de la tira han sido suprimidas, sustituyéndose por al
10 menos un entrante en la base del envase en el que encaja un saliente de la aludida tira, con lo cual el envase se puede apoyar perfectamente por su base sobre una superficie lisa y se mejora la estabilidad. En este sentido, el envase actual es troncocónico, en lugar
15 de tener forma de diábolo como el del modelo precedente aludido, de manera que es más estable en posición sustancialmente vertical. Además, con la ducha actual se consigue que caiga totalmente y con mayor presión el agua al invertir para ello el envase, gracias a por lo menos un orificio
20 obturable previsto en un punto periférico junto a la base y por el que entra el aire.

Con el fin de facilitar la explicación se acompaña a la presente memoria descriptiva una hoja de dibujos en la que se ha representado un caso práctico
25 de realización, el cual se cita sólo a título de ejemplo no limitativo del alcance del presente modelo de utilidad.

En dichos dibujos:

La figura 1 es una vista en alzado lateral de la ducha en posición desplegada.

30 La figura 2 corresponde a otra vista en alzado



de la ducha representada con el envase mantenido en la posición de plegado.

La presente realización comporta un envase -1- flexible de material plástico y de poco espesor provisto de dobleces -2- para su desplegado y plegado a la manera de acordeón. Dicho envase es troncocónico y posee una amplia base -3-, con lo que el mismo tiene una gran estabilidad cuando se halla en la posición de desplegado y lleno como se representa en la figura 1. El referido envase está dotado de un gollete -4- en el que se acopla a rosca interiormente un tapón-ducha poseedor de una pluralidad de orificios -5- destinados a la salida del agua que se dispone en el interior del envase -1-. El gollete -4- presenta rosca externa -6- para el acoplamiento de un tapón -7- que tiene, ventajosamente un estriado periférico -8- que facilita el manejo.

La ducha portátil que se describe comprende una tira sustancialmente rígida trapezoidal -9- que por sus extremos se articula sobre respectivas zonas diametralmente opuestas -10- en el envase en puntos próximos al gollete, cuyas zonas pueden corresponder a un aro encajado o formando parte del mismo cuerpo del envase. La mencionada tira -9- sirve, en la posición de desplegado de la figura 1, de asa para trasladar manualmente el envase. La articulación de dicha tira-asa se efectúa a fricción para que en el momento de utilización de la ducha aquella pueda ser mantenida en una posición lateral en la que no estorbe la normal caída del agua.

Gracias a su rigidez, cuando la tira -9- actúa como asa no se hinca en la mano.



La tira trapezial -9- en cuestión tiene en la cara interna de su tramo medio un tetón -11- que es encajable (FIG. 2) en un entrante -12- de la base -3- en la posición de plegado del envase, en la que el mismo es abrazado por la tira trapezial. La forma del saliente y el entrante citados es troncocónica, ensanchada hacia fuera en el tetón y hacia dentro en la cavidad, lo cual proporciona una firma autorretención, manteniéndose perfectamente la aludida posición de plegado.

10 Junto a la base -3- el envase presenta una porción anular -13- en la que se ha previsto un pequeño orificio que es obturable con un taponcito -14- vinculado a una tirita flexible -15- unida a la expresada porción -13- del envase.

15 En el empleo de esta ducha portátil, el envase es fácilmente aprehensible gracias a su forma troncocónica y de fuelle cuyos tramos entrantes y salientes evitan el resbalamiento en la mano del bañista usuario el cual puede retirar de su cuerpo o traje de baño la sal del agua del mar, residuos, suciedad de la arena, etc. en forma muy rápida favorecida al retirar el taponcito -14- del citado orificio por el que entra el aire de modo que la salida del agua se realiza con presión conveniente y con la ventaja de que en el envase no queda resto de líquido y puede ser plegado fácilmente. 20 La ducha portátil es empleable para duchar y lavar niños, en casos de corte de agua corriente, etc.

25 Se prevé que el taponcito aludido sea a presión o bien que el cierre con tal tapón se efectúe a rosca, en cuyo caso el mismo puede estar sujeto a la tirita flexible 30



31

-15- con posibilidad de giro. No obstante, queda previsto que el envase presente cualquier dispositivo valvular conveniente. La ducha podría suministrarse vacía o llena de agua u otro líquido que incluya por ejemplo un producto químico destinado a eliminar la sal del agua del mar.

El modelo, dentro de su esencialidad, puede ser llevado a la práctica en otras formas de realización que difieran tan sólo en detalle de la indicada únicamente a título de ejemplo, a las cuales alcanzará asimismo la protección que se recaba. Podrá, por tanto, fabricarse la nueva ducha portátil en cualquier configuración y tamaño y con los medios y materiales más convenientes, por quedar todo ello comprendido en el espíritu de las siguientes reivindicaciones.

15

N O T A

Se reivindica como objeto del presente modelo de utilidad:

1.- Nueva ducha portátil, del tipo constituido por un envase plegable provisto en la parte opuesta a la base de una tira empleable como asidero en posición de desplagado y aplicable por debajo de la base, abrazando al envase en posición de plegado, c a r a c t e r i z a d a esencialmente por el hecho de que dicha tira presenta en la cara interna al menos un saliente que encaja en un entrante de forma correspondiente previsto en la cara inferior de la base para mantener la posición de plegado y con lo que se obtiene en la base una superficie en general lisa que favorece la función de apoyo de la propia base y se consigue

190233



- 6 -

estabilizar el envase en posición sustancialmente vertical sobre una superficie llana, comprendiendo la ducha en por lo menos un punto próximo a su base un orificio obturable con cierre o valvularmente y que con su apertura permite la entrada de aire que favorece la salida del líquido con presión conveniente y proporciona uniformidad a dicha salida, a la vez que determina el total vaciado del envase.

2.- NUEVA DUCHA PORTATIL

Consta la presente memoria descriptiva de seis hojas mecanografiadas, foliadas, numeradas y escritas por una sola cara, acompañada de una lámina de dibujos.

Madrid, a 31 MAR. 1921

FRANCISCO JAVIER ANTON CORRALES

P. A.
MANUEL DE SA...
P. P.
[Handwritten signature]

/ar.



Fig. 1

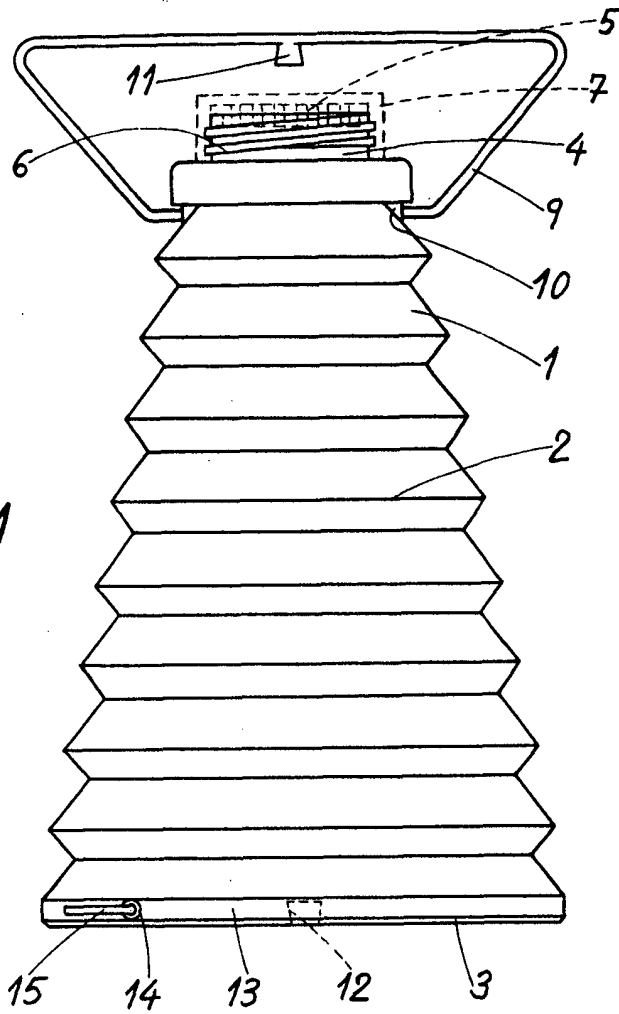
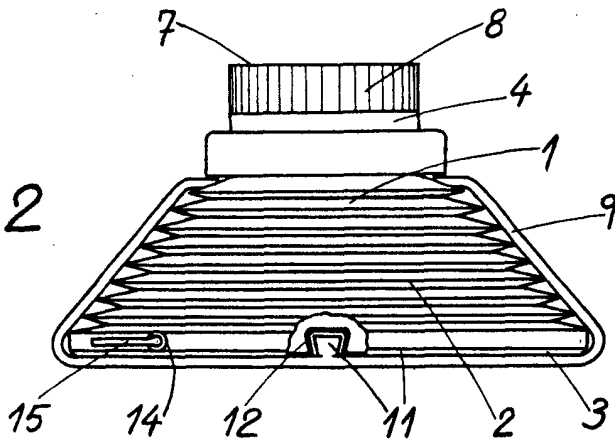

Fig. 2



31 MAR 1973
MANUEL DE LA ROSA

Francisco J. Anton Corrales