

190224

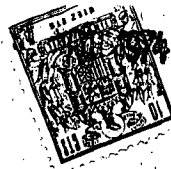

MODELO DE UTILIDAD

190224

Memoria Descriptiva

sobre:

EXPOSITOR PLEGABLE.

Solicitante: PILAS SECAS TUDOR, S.A., entidad española, residente en
Guzmán el Bueno nº 78-1º, MADRID.

La presente invención, tiene por objeto un expositor plegable, especialmente destinado a la exposición de productos envasados en bolsas transparentes, bien sean estas de material plástico o de papel de celofán.

5. Los principales desventajas que presentaban los ex-



positores conocidos eran dos:

1º.- El gran espacio que ocupaban cuando no eran usados.

2º.- En la mayoría de ellos las bolsas se apilaban más sobre otras sin que permitieran que se viera con detalle el contenido de una de ellas.

5.

El expositor según la presente invención subsana estos inconvenientes, en primer lugar y debido a su característica de plegable, es susceptible de ocupar un espacio mínimo y en segundo lugar las bolsas se colocan en filas, lo cual siempre permite la visión perfecta de los artículos envasados en la primera bolsa de cada fila.

10.

El expositor se constituye de un bastidor rectangular de base que presenta en las proximidades de su lado anterior un travesaño longitudinal sobre el cual van montados giratoriamente los extremos libres de un segundo bastidor que puede ocupar dos posiciones, una plegada sobre la base y otra de servicio oblicua a ella. Este bastidor presenta en la parte superior una placa plana destinada a la publicidad y después sobre travesaños horizontales, series de soportes ligeramente inclinados, montados de forma giratoria sobre dichos travesaños para permitir su abatimiento con el fin de que ocupen menos sitio. Finalmente, este segundo bastidor es mantenido en posición por un tercer bastidor constituido por dos elementos longitudinales y varios travesaños, uniéndose los extremos libres de los elementos longitudinales, giratoriamente, al travesaño superior, mientras que los extremos inferiores están rematados en forma de U para facilitar su acoplamiento desprendible a la parte posterior del bastidor de base.

15.

20.

25.

Para una mejor comprensión de la presente invención se hace a continuación una descripción detallada con referencia

30.



al diseño adjunto, en cuya figura única se ha representado una vista en perspectiva del expositor plegable.

Como puede apreciarse en el dibujo, el expositor designado de forma general por la referencia 1, se constituye de un bastidor rectangular de base 2, provisto de un travesaño 3; un bastidor 4, montado giratoriamente sobre el travesaño 3 del bastidor 2, que es susceptible de ocupar dos posiciones, una abatida sobre el bastidor base, y otra de exposición, como se representa en la figura; y un bastidor 5, giratoriamente unido al bastidor 4, mientras que el bastidor 2, lo hace de forma desprendible, formando entre los tres bastidores una estructura estable, cuando está montado el expositor, que se puede plegar con facilidad ocupando así un espacio mínimo.

El bastidor 4 presenta en su parte superior una placa plana 6, destinada a la publicidad, y a continuación varias series horizontales de soportes para las bolsas a exponer. Estos soportes pueden ser de dos tipos: los designados por la referencia 7 en los que la serie forma un conjunto monobloque, giratoriamente montado sobre el travesaño 8 del bastidor 4; y los designados por la referencia 9 en los que cada elemento que constituye la serie va montado de forma independiente, giratoriamente sobre travesaños 10 del bastidor 4. Los soportes 7 van solidariamente montados sobre dos piezas transversales 11 y 12, de las cuales está última se prolonga ligeramente para servir de tope sobre el bastidor 4. También cada uno de los soportes 9 va montado dos piezas transversales 13 y 14, pero lo efectúan sobre un segundo travesaño 15 del bastidor 4, dispuesto paralelamente al travesaño 10, ligeramente por debajo.

Como puede apreciarse en la figura, la serie de so-



portos 7 puede abatirse girando sobre los puntos 16; los so-
portes 9 lo pueden hacer girando sobre los puntos 17; el bas-
tidor 4 se puede abatir sobre la base girando sobre los puntos
18; y el bastidor 5 se puede abatir sobre el bastidor 4, sol-
tándole de los puntos 19 y girando sobre los puntos 20.

5.

Para lograr esto, las uniones de los puntos 16, 17,
18 y 20, se efectuan doblando en forma redondeada los extremos
de un elemento sobre el travesaño correspondiente; y la unión
desprendible 19 se logra rematando inferiormente los elementos
longitudinales del bastidor 5 en forma de U.

10.

El expositor, puede presentar los dos bastidores 4
y 5, provistos de soportes 7 y 9, con lo cual los productos
se expondrán por las dos caras del expositor.

Se puede dar a cada uno de los tres bastidores que
constituyen el expositor, forma de trapecio isósceles, con lo
cual se podría conseguir un expositor cerrado, constituido
por varios expositores iguales.

15.

En los dibujos, los soportes 7 y 9 aparecen realizados
de alambre doblado, pero igualmente podrían estar constituidos
mediante una tira de chapa.

20.

- N O T A -

Descrita suficientemente la naturaleza del invento,
así como la manera de realizarse en la práctica, debe hacerse
constar que las disposiciones anteriormente indicadas son sus-
ceptibles de modificaciones o mejoras de realización en cuan-
to no alteren su principio fundamental. Siendo lo que consti-
tuye la esencia del referido invento y por lo que se solicita
un Modelo de Utilidad por 20 años, sobre: EXPOSITOR PLEGABLE;
caracterizándose por lo siguiente:

25.

30.

1.- Expositor plegable, especialmente destinado a



5. exponer productos envasados en bolsas transparentes, caracterizado porque se constituye de tres bastidores, uno de base sobre el que se monta giratoriamente el segundo bastidor que está provisto de una serie de soportes abatiblemente montados sobre sus travesaños y de una placa para publicidad en su parte superior; mientras que el tercer bastidor se monta giratoriamente a un travesaño de la parte superior del segundo bastidor, y de forma desmontable a la parte posterior del bastidor de base.
10. 2.- Expositor, según la reivindicación 1, caracterizado porque cada serie de soportes está formada por dos elementos paralelos sobre los que van solidariamente montados los soportes formados por piezas dobladas a escuadra y porque el elemento inferior de los elementos paralelos se prolonga por ambos extremos para servir de tope sobre el segundo bastidor.
15. 3.- Expositor, según la reivindicación 1, caracterizado porque cada soporte va independientemente montado sobre el correspondiente travesaño y porque el tope lo efectúa su parte posterior sobre un segundo travesaño dispuesto paralelamente al anterior ligeramente por debajo.
20. 4.- Expositor plegable, tal y como queda sustancialmente descrito en la presente Memoria e ilustrado en el dibujo adjunto.
25. Esta Memoria consta de cinco hojas escritas a máquina por una sola cara.

Madrid,

- 9 MAYO 1974

PILAS SECAS TUDOR, S.A.

J. GOMEZ ACILOS Y CASDET

p. e. Firmado: L. Gaeta Fernández

190224

31

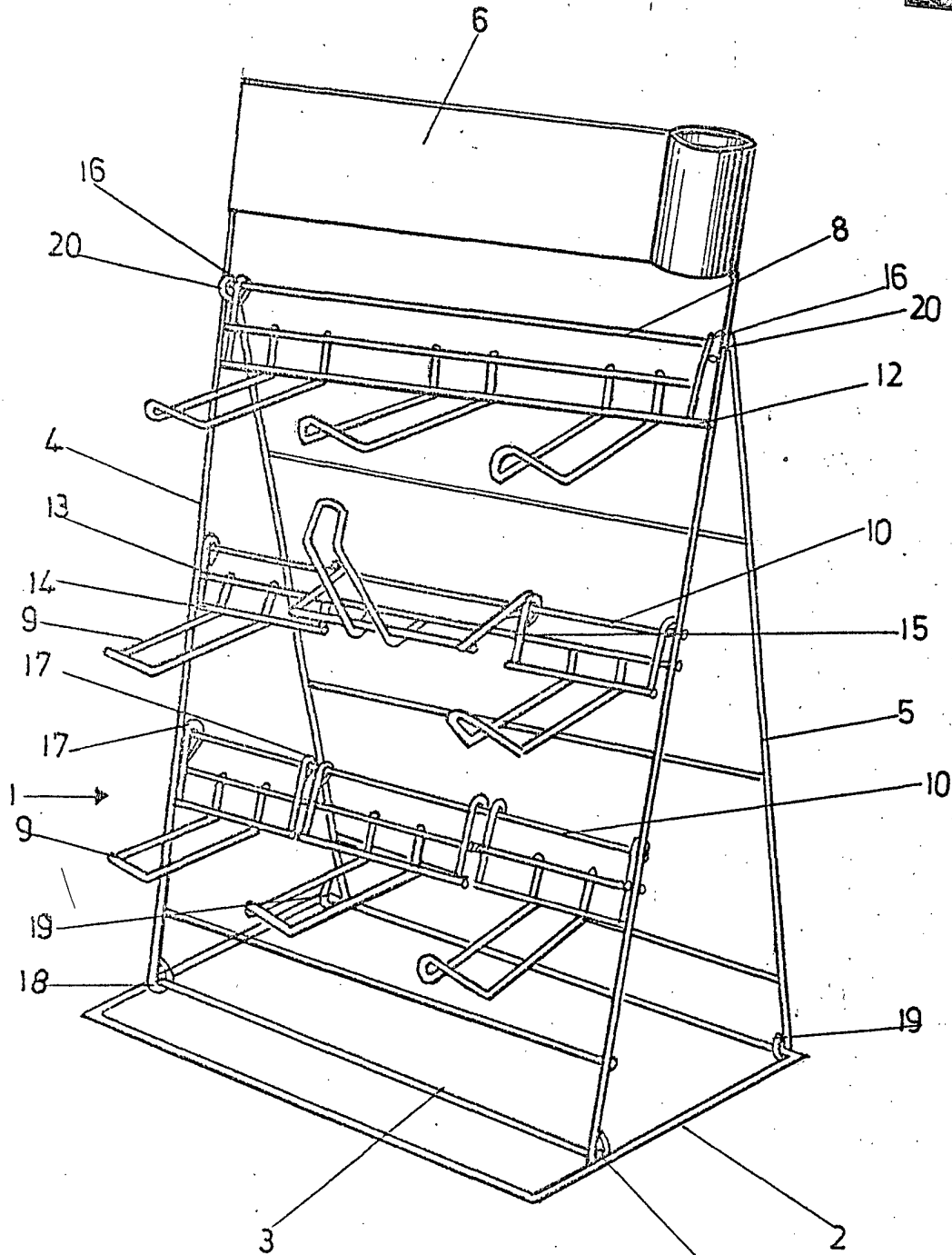

31 MAR, 1973

Madrid

J. GONZALEZ ACEBO Y MUÑOZ
Ingeniero L. Guerra Fernández

ESCALA VARIABLE.