

190209

30 M



507C

MEMORIA DESCRIPTIVA  
para solicitar  
PATENTE DE MODELO DE UTILIDAD  
e n  
E S P A Ñ A

Por VEINTE años.

Por : " APARATO ELECTRONICO PARA PROMOCION  
DE VENTAS".

A nombre de:

Don JOSE LUIS GAY MUÑOZ, de nacionalidad  
española.

Domiciliado en:

ZARAGOZA.-Calle Alfense I, núm. 17.-

-----

El objeto de la presente solicitud de Patente de Modelo de Utilidad, se refiere a "aparato electrónico para promoción de ventas", cuyas características de novedad, le confieren la cualidad de aportar a la función a que se destina, las siguientes ventajas:

190209



a.- Mediante este aparato se posibilita la dena-  
ción de premies por ventas realizadas.

10 b.- Permite, mediante la utilización propia del  
público, el reintegro de las cantidades invertidas en las  
compras efectuadas.

c.- Tambien posibilita la donación de distintos  
premios en géneros existentes.

15 d.- Es atractivo, ya que manejado por el propio  
cliente, este tiene el incentivo, por tal causa, de probar  
su propia suerte.

e.- El pulsado de un boton lo pone en marcha, de-  
teniendose posteriormente, a los pocos segundos, libremen-  
te al perder la inercia de la marcha.

20 f.- El número de premios, asi como su cuantía o  
calidad, es susceptible de ser tan amplio como se desee.

g.- Es atractivo en forma y presentación, de poco  
volumen y peso, y su sistema electrónico es de suma sencil-  
lez con lo que esta casi practicamente exento de averias.

25 En el adjunto plano, para facilidad de la descrip-  
ción, a titulo de ejemplo y sin caracter limitativo alguno  
por lo tanto, se ha representado una forma preferida de -  
realización del modelo que se preconiza.

30 La figura 1 representa el modelo visto en alzado  
frontal, en el que se aprecia el panel superior, en el --  
cual habran de aparecer los distintos premios.

La figura 2 representa el modelo visto de costado  
en sección transversal longitudinal.

35 Como puede apreciarse, este modelo consta de un  
cuerpo principal base o envolvente (1) de forma rectangu-  
lar armónica y atractiva, dividido en dos zonas, una supe-

190209



rior y otra inferior, susceptible esta última de serlo en  
cristalería o plástico traslúcido en colores; la parte su-  
perior presenta un panel (2) de fondo opaco y diseño atrac-  
tivo, el cual panel va dispuesto con numerosas figuras --  
40 geométricas o nó, las cuales figuras (3) son traslúcidas y  
en cuyo interior de las mismas están señalados los premios  
que pueden obtenerse; en el interior de la envoltente (1),  
está situado un pequeño motor (4) de marcha lenta, el cual  
se pone en marcha mediante la pulsación del botón pulsador  
45 (5) el cual acciona la puesta en marcha del motor median-  
te el relé temporizador (6), el cual relé mantendrá el mo-  
tor en marcha el tiempo que previamente se haya estipulado,  
posibilitando el paro automático de dicho motor, el que a  
su vez está posibilitando el giro de un volante (7) en --  
50 cuyo eje va solidarizado mediante prisionero un brazo con-  
tactor (8) que discurre en giro circular sobre un plato -  
aislante (9) provisto de un número determinado de contactos  
equivalentes al número de figuras traslúcidas existentes  
en el panel (2) y entre cuyo brazo contactor (8) y contac-  
55 tos del plato (9) se verifica sucesivamente el cierre y -  
apertura del circuito, provocando el encendido y apagado  
sucesivamente de lámparas dispuestas en el interior de la  
envoltente y detrás de cada una de las figuras traslúcidas  
existentes en el panel (2) encendiéndose siempre una sola-  
60 mente, con lo que señala el premio o no obtenido; el relé  
temporizador al desconectar el motor posibilita a este que  
mediante la inercia del volante (7) y durante unos segun-  
dos más estén verificándose contactos de encendido hasta  
que al parar por sí solo, quede determinado un premio. Para  
65 su más fácil situación y desplazamiento, está dotado de -

190209



unos soportes rodillo (11).

Este modelo es realizable en cualesquiera tamaños y materiales adecuados, siendo susceptible de toda clase de modificaciones de detalle, en tanto que estas no alteraren su fundamento.

70

-:-NOTA:-:-

Los puntos de invención propios y nuevos que se presentan para que sean objeto de este registro de Patente de Modelo de Utilidad en España, por veinte años, son los siguientes:

75

1º.- Aparato electrónico para promoción de ventas, caracterizado porque consiste en un cuerpo envolvente rectangular, dispuesto en su parte frontal superior con un panel opaco, provisto de figuras traslúcidas perfiladas, las cuales son iluminadas sucesivamente por un sistema contactor giratorio movido por un motor eléctrico.

80

2º.- Aparato electrónico para promoción de ventas, según reivindicación anterior, caracterizado porque el tiempo de marcha del motor está controlado por un relé temporizador accionado por un pulsador de arranque.

85

3º.- Aparato electrónico para promoción de ventas, según reivindicaciones anteriores, caracterizado porque la iluminación alternativa de las figuras traslúcidas se verifica mediante un cierto número de lámparas situadas detras de cada una de dichas figuras.

90

4º.- Aparato electrónico para promoción de ventas, según reivindicaciones anteriores, caracterizado porque la detención del contactor está supeditada a la inercia libre de un volante de arrastre.

95

5º.- Aparato electrónico para promoción de

190209



ventas, según reivindicaciones anteriores, caracterizado porque eventualmente es susceptible de poseer soportes giratorios de apoyo.

100

62.- APARATO ELECTRONICO PARA PROMOCION DE VENTAS.-

Tal como se ha descrito en la memoria que antecede y para los fines que se han especificado, representado en el dibujo que se acompaña.

105

Consta la presente memoria descriptiva, de cinco hojas escritas a máquina por una sola cara.

Madrid, 30 de Marzo de 1.973.-

*[Handwritten signature]*  
DOMINGO DIAZ UNGRIA  
P.P.

30 MAR 1973  
10  
ESTADO UNIDO  
DE AMERICA  
PATENT OFFICE

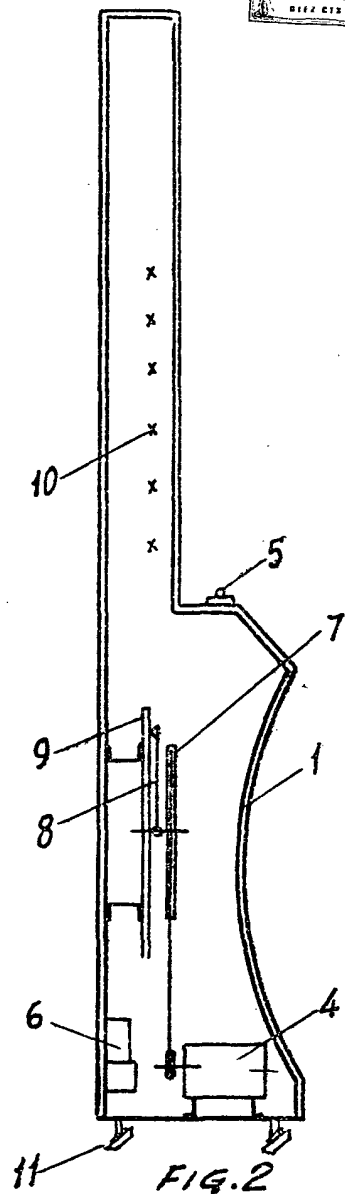
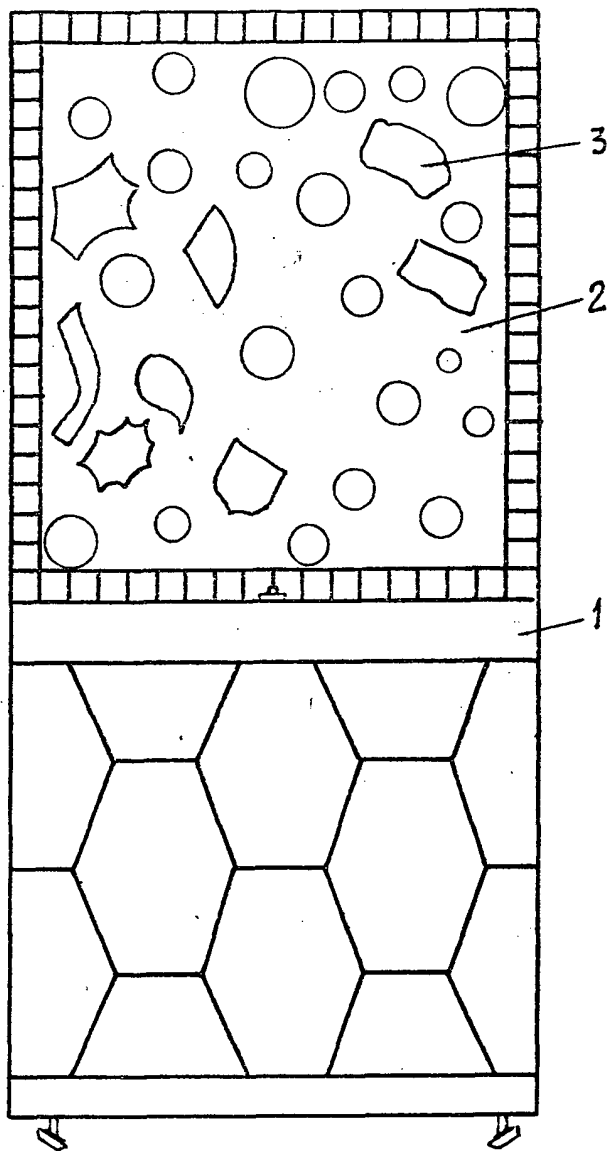

30 MAR 1973

DOMINGO DIAZ UNGRIA  
P.P.

*Escala variable*