



22

190168 B 65 D

MODELO DE UTILIDAD

por 20 años

por "ENVASE, ESPECIALMENTE PARA FLANES", a favor de NUE-  
VOS DESARROLLOS, S.A. "N.U.D.E.S.A.", de nacionalidad es  
pañola, domiciliada en SABADELL (Barcelona) - Gerona, 210.

=====

MEMORIA DESCRIPTIVA

La presente memoria descriptiva y los dibujos complementarios adjuntos hacen referencia a un envase, especialmente para flanes, así como productos de análoga naturaleza, destinado a actuar al propio tiempo como ele  
5. mento moldeante, en orden a conformar la masa alimenticia contenida en su interior y realizado en material de estructura laminar, flexible y transparente, preferentemente plástico, de suerte que permita ver desde el exterior el producto dispuesto en su interior.

10. La extracción del contenido de este envase, especialmente para flanes, se efectúa por inversión, previa separación de la tapa laminar que cubre su embocadura. Para facilitar esta operación y evitar la adherencia entre las paredes internas del envase y el producto que  
15. éste contiene, su base presenta una pequeña expansión,



destinada a ser perforada con algún elemento punzante de uso común, en el momento en que se desee efectuar la separación, originando el orificio practicado una entrada de aire al interior del envase. Esta disposición constituye una ventaja interesante para este tipo de envases, mejorándolos notablemente con respecto a los conocidos hasta ahora.

Las paredes laterales de este envase presentan unos abombamientos, originando exteriormente unas convexidades, cuyo objeto es moldear según formas convenientes al producto alimenticio contenido en su interior. Para la mejor conservación de éste el envase, en su embocadura, recibe una tapa laminar, solidarizada mediante termosoldadura, la cual proporciona un cierre estanco al conjunto.

Para una mejor comprensión de las características generales que concurren en este envase, especialmente para flanes, se acompañan a la presente memoria unos dibujos descriptivos, en los que se ha representado un caso práctico de realización del mismo, según los principios de las reivindicaciones, con la particularidad de que las figuras diseñadas deberán ser observadas en sentido amplio y general, y sin carácter restrictivo alguno, dada su condición meramente informativa.

En los dibujos:

La figura 1 es una representación, vista en perspectiva, del envase, especialmente para flanes, objeto del presente Modelo de Utilidad.

La figura 2 es una representación, vista en planta desde la embocadura, de este envase, en la que puede observarse en detalle su configuración interior.

74473

190168



La figura 3 es una representación, vista en sección según el plano III-III y en correspondencia con el dibujo anterior, de este envase.

Al objeto de facilitar la localización de las distintas partes constitutivas en este envase, especialmente para flanes, se han situado números en las figuras, relacionados con las descripciones que se realizan a continuación.

Este envase consiste en un receptáculo -1-,  
10. moldeado en una sola pieza y realizado en material de estructura laminar, de paredes laterales sensiblemente divergentes en la dirección base-embocadura, definiendo aquéllas una serie de abombamientos -2-, convexos exteriormente, simétricamente distribuidos y destinados a  
15. moldear al producto contenido.

La base -3-, de configuración circular, presenta un anillo periférico -4-, destinado a efectuar la función de apoyo del conjunto, en tanto que define una expansión -5- sensiblemente en forma de cuña, destinada a  
20. ser perforada en el momento de la extracción para permitir la entrada de aire al interior.

La embocadura -6-, de configuración circular, se encuentra rebordeada en su totalidad por una aleta plana -7-, dirigida hacia el exterior y definiendo un  
25. contorno cuadrangular, la cual permite el asiento y solidarización de la tapa laminar de cierre del conjunto.

Los escalones -8- y -9-, definidos en la pared lateral de este envase, dividen a ésta en tres partes aproximadamente iguales, aumentando la rigidez del conjunto.  
30. junto.



Todo cuanto no afecte, altere, cambie o modifique la esencia del envase descrito, será variable a los efectos del actual Modelo.

N O T A.

5. Se reivindica como objeto de este registro por Modelo de Utilidad:

- 1.- Envase, especialmente para flanes, del tipo de los que comprenden un receptáculo, presentando sus paredes laterales una pluralidad de abombamientos, convexos exteriormente, dirigidos desde la base a la embocadura, encontrándose ésta rebordeada periféricamente según una aleta plana sobre la que asienta y permanece solidarizada una tapa laminar de cierre, caracterizado porque el fondo del envase presenta exteriormente un anillo periférico, definiéndose en su interior un rehundido, de configuración circular, en el que se encuentra una parte expandida sensiblemente en forma de cuña, fácilmente perforable con auxilio de un instrumento punzante de uso común, en orden a facilitar la extracción del producto contenido en el interior.

Sean cuales fueren las circunstancias que concurran en la esencialidad del Modelo de Utilidad, definido en la anterior reivindicación, cuyo objeto es:

2.- "ENVASE, ESPECIALMENTE PARA FLANES".

25. Consta la presente memoria de cinco hojas foliadas, mecanografiadas por una sola cara y de los dibu-

774475

190168

- 5 -



jos unidos a la misma.

Barcelona, 22 MAR. 1973

P.A. de NUEVOS DESARROLLOS, S.A. "N.U.D.E.S.A."

LUIS DURÁN CUEVAS

p. p.

Handwritten signature of Luis Durán Cuevas.

Fdo: Luis Durán Benejam

DV/mc.

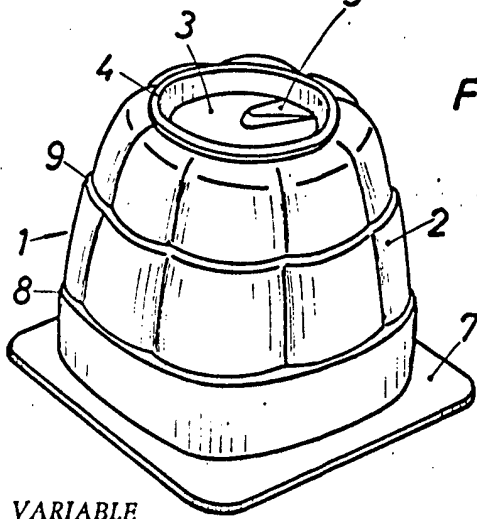
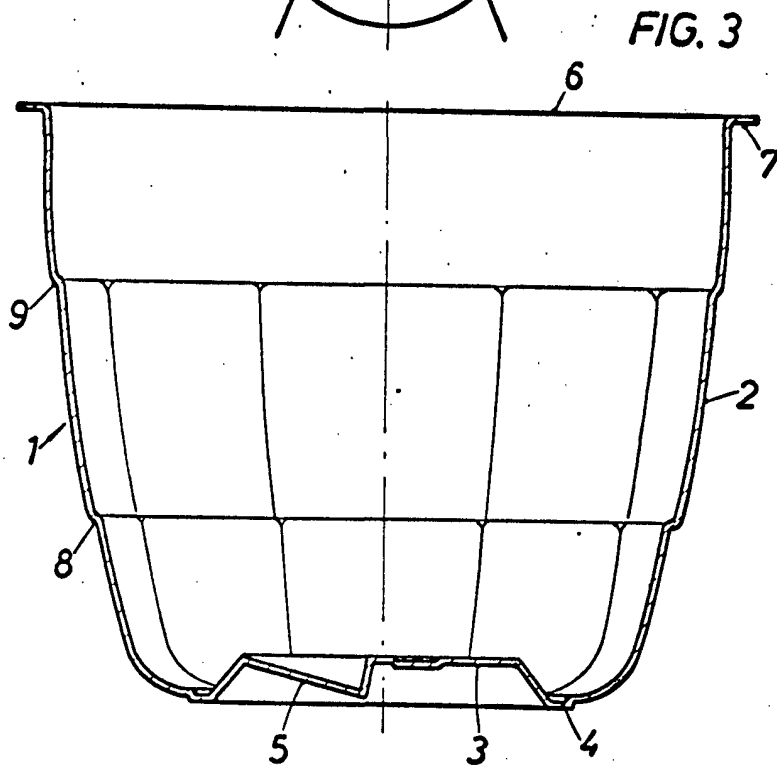
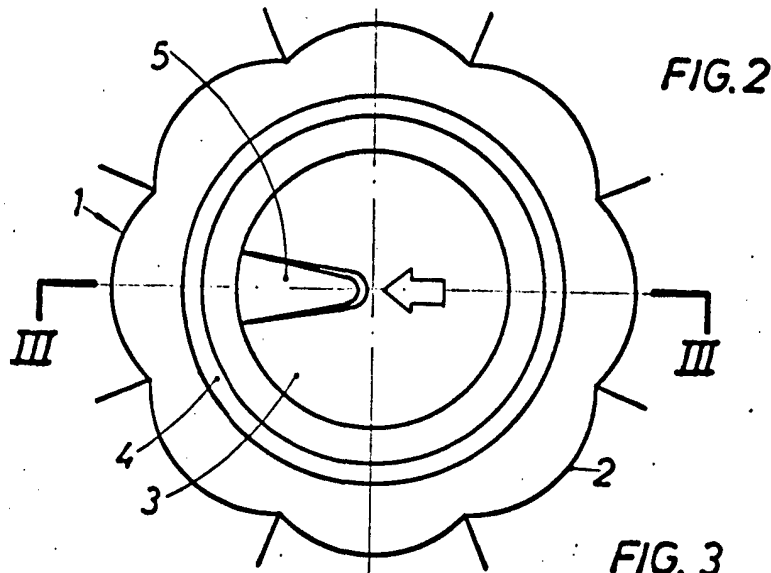

BARCELONA, 22 MAR. 1973

P.A.

LUIS DURÁN CUEVAS

P. P.

Fdos Luis Durán Benejam

ESCALA VARIABLE