

189863

A479

A61J

21 MAR. 1974



189863

M O D E L O
D E
U T I L I D A D

por "VASO PERFECCIONADO PARA USO INFANTIL", a favor de Doña FRANCISCA EGEA MECA, de nacionalidad española, con domicilio en BARCELONA, calle Languedoc, 62, 3ª, 1ª.

= . =

MEMORIA DESCRIPTIVA

El presente modelo de utilidad se refiere a un vaso perfeccionado para uso infantil.

5. En la invención se ha ideado un vaso especialmente destinado para bebés y niños de corta edad, el cual permite dos aplicaciones, tales como su empleo como vaso involucable o bien como biberón, con el auxilio de un elemento auxiliar de tapa que lleva incorporada una tetina.

10. Durante el tiempo que el niño es bebé, el vaso objeto de la invención se emplea como biberón, mientras que cuando el niño tiene un poco más de edad, puede utilizarse como vaso infantil propiamente dicho, ya que su característica involucable lo hace idóneo para este fin. Con ello el



21 MAR 1951

niño adquiere el habito de alimentarse por si mismo, auxiliándose con sus manos que utilizará para sujetar el vaso por asideros al efecto de que va dotado.

5. Con el fin de facilitar la explicación, se acompaña a la presente memoria descriptiva de una lámina de dibujos en la que se ha representado un caso de realización que se cita a título de ejemplo.

En los dibujos:

10. La figura 1, representa una sección en alzado del vaso, según el modelo.

La figura 2, es una perspectiva del mismo, equipado con la tapa porta tetina, en su función de biberón.

15. Haciendo referencia a las figuras, se aprecia en su realización un vaso constituido por dos cuerpos acoplados solidariamente formando un todo único. Dichos cuerpos son el recipiente -1- y la envolvente -2-. El recipiente -1-, presenta un escalonado anular exterior -3-, contra el que se mantiene aplicado el borde -4- del envolvente -2-, portador de los asideros -5-.

20. El recipiente -1- presenta un fondo plano -6-, mientras que la envolvente -2- lo conforma esférico, previéndose en la cavidad resultante entre ambos un contrapeso -7-, que sitúa el centro de gravedad del vaso muy abajo, dotándolo de equilibrio estable.

25. La embocadura -12- del recipiente -1-, es sensiblemente abocardada para retener por presión a la tapa -8-, dotada de un cuello roscado -9-, en el que se fija la tuerca -10-, retentora de la tetina -11-.

30. En la pared transparente del recipiente -1-, se prevé una graduación -13-.



el modelo, dentro de su esencialidad, puede ser llevado a la práctica en otras formas de realización que difieran en detalle de la indicada a título de ejemplo en la descripción y a las cuales alcanzará igualmente la protección que se recaba. Podrá, pues, construirse en cualquier forma y tamaño, con los materiales más adecuados, por quedar todo ello comprendido en el espíritu de las reivindicaciones.

5.

= . =

N O T A

10.

Descrito el objeto y utilidad de la presente invención, lo que se declara como no divulgado ni practicado en España, comprende las siguientes reivindicaciones:

15.

1ª.- Vaso perfeccionado para uso infantil, caracterizado esencialmente por el hecho de estar constituido por un recipiente de material moldeado y transparente, dotado de un escalonado anular a media altura contra el cual se aplica el borde de un segundo recipiente envolvente de la parte inferior del antes descrito y que forma un todo con el mismo, estando provisto este cuerpo envolvente de asideros radiales diametralmente opuestos y de un fondo esférico, existiendo en la cavidad resultante entre este fondo esférico y el fondo plano del recipiente interior un contrapeso que sitúa el centro de gravedad del conjunto muy bajo, proporcionándole un equilibrio estable que evita el vuelco del vaso.

20.

25.

2ª.- Vaso, según la anterior reivindicación, caracterizado porque la embocadura del recipiente interno es sensiblemente abocardada para retener a presión a una tapa de quita y pon dotada de un cuello excéntrico roscado para una tuerca de fijación de una tetina.

30.

189863



21 MAR

3ª.- Vaso perfeccionado para uso infantil.

Según se describe y reivindica en la presente memoria descriptiva que consta de cuatro hojas foliadas y escritas a máquina por una sola de sus caras, acompañadas de los dibujos reglamentarios.

5.

Madrid, a 21 MAR. 1973

p. a. JAIME ISERN

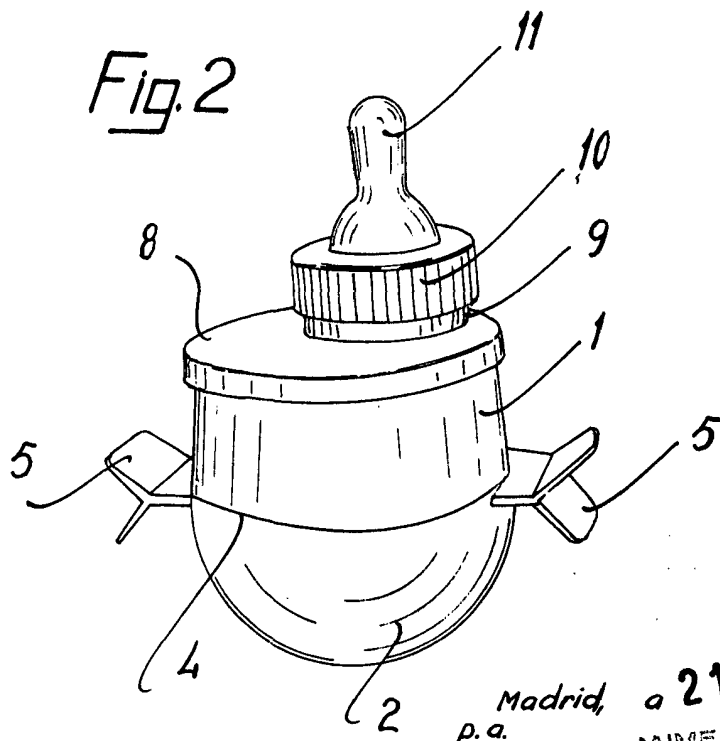
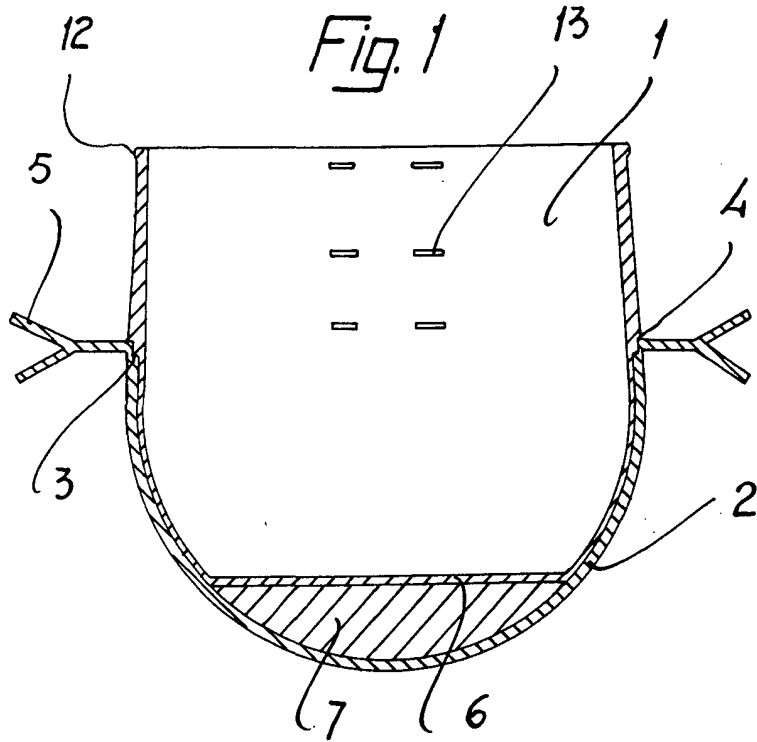

Madrid, a 21 MAR. 1973
p.a. JAIME ISERDI