

189850

189850

A44C



MEMORIA DESCRIPTIVA

correspondiente a la solicitud de concesión de un.....

MODELO DE UTILIDAD

SOLICITANTE: INDUSTRIAS EGAÑA S.A., de na-
cionalidad española

RESIDENCIA: MOTRICO (Guipúzcoa)

ENUNGIADO: "LLAVERO PERFECCIONADO"

Prioridad: Patente n.º del



189850

1 La presente memoria descriptiva
tiene como fin la declaración del objeto sobre el que ha
de recaer el privilegio de explotación industrial y comer-
cial exclusivo en el territorio nacional de un Modelo de
5 Utilidad de acuerdo con la vigente Legislación, que, como
el enunciado indica, se trata de "LLAVERO PERFECCIONADO"

10 En cualquiera de sus múltiples va-
riedades, el llavero está entroncado en ese grupo de elemen-
tos destinados casi exclusivamente a constituir artículos
de regalo. En lógica consecuencia, la generalidad de los
adquisitores aprecian en mayor grado sus cualidades de pre-
sentación, originalidad, sofisticación de mecanismos y en
15 general todas las que contribuyan a que ese llavero guste
al destinatario, despreciando olímpicamente otras cuali-
dades como son la robustez, la practicidad, el eficaz compor-
tamiento etc., que a la larga asumen una mayor importancia.

20 Conociendo este comportamiento
de la mayoría de los compradores, los fabricantes de estos
productos han atendido sus exigencias diseñando y produ-
ciendo llaveros con dispositivos de atrapamiento de llaves
cada vez más sofisticados y costosos, alcanzando en los
últimos tiempos un grado de rareza y complejidad realmente
desorbitado.

25 Nuestro invento está en contrapo-
sición a la tesis imperante en la industria de los llave-
ros, haciendo referencia a un objeto portallaves que por
sus cualidades está especialmente destinado a aquellas
personas que necesiten de un llavero seguro, practico, ro-
busto y a la vez barato.

30 Para conseguir estas cualidades

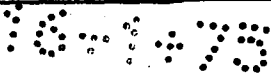

189850



1

el llavero objeto de la presente invención comporta un elemento de atrapamiento de llaves, o llavero propiamente dicho, que está constituido por un simple aro o anillo interrumpido en la conformación de una abertura de escasa dimension.

5

Este aro es de una naturaleza esencialmente rígida, por efecto de la cual se mantiene constantemente la dimensión de la abertura a una amplitud que impide el paso de las llaves imposibilitando la salida accidental de estas, estando dotado sin embargo de una cierta posibilidad de deformación elástica autorrecuperable.

10

Efectuando sobre el anillo un esfuerzo tendente a abrirlo, este sufrirá una pequeña deformación elástica realizadora de un ampliamiento de la abertura hasta una dimensión necesaria para permitir el paso de las llaves, tanto para su penetración como para su salida, autorrecuperándose instantaneamente este aro en cuanto deja de aplicarse el esfuerzo deformante para consecuentemente disminuir la amplitud de la abertura hasta su dimensión inicial.

15

20

Para comprender mejor la naturaleza del invento en el plano adjunto hacemos una representación esquemática de su utilización no siendo en absoluto limitativa y susceptible por ello de las modificaciones accesorias que no alteren las características esenciales.

25

La figura 1 muestra una vista de alzado del llavero en cuestión, pudiendo apreciarse la funcionalidad y comportamiento de aquel.

30

En ella se anotan las siguientes particularidades:

189850



1

1.- Cadeneta

2.- Enganche

3.- Aro

4.- Llaves

5

5.- Abertura

10

El objeto de la invención constituye un aro portallaves (3) provisto de un enganche (2) para acoplamiento de una cadeneta de sustentación (2), e interrumpido en la conformación de una abertura (5) de escasa amplitud, rematando en punta redondeada los dos extremos limitadores de la citada abertura (5).

15

Este aro es de naturaleza esencialmente rígida aunque está dotado de una cierta posibilidad de forzada deformación elástica autorrecuperable.

20

Por su naturaleza rígida, este aro mantiene inalterable su forma y en consecuencia la amplitud de su abertura (5), siendo esta lo suficientemente reducida para impedir el paso de las llaves (4) atrapadas en el aro, haciendo imposible su salida accidental y consecuentemente extravío.

25

No obstante, su elasticidad, aún siendo escasa, da lugar a que un esfuerzo convenientemente aplicado produzca un ampliamiento de su diámetro y en consecuencia, un aumento de la amplitud de la abertura (5).

30

Estos solo duran en tanto se mantiene el esfuerzo, permitiendo durante ese tiempo el paso de las llaves (4) a través de la abertura (5), en sentido de entrada en el aro (3) o salida de él, para que una vez efectuada esta misión al dejar de aplicar el esfuerzo el preconizado aro (3) se recupere estrechándose la abertura hasta su amplitud normal.

189850



1 Parte o la totalidad del esfuerzo
ampliador de la abertura puede ser efectuado por la propia
llave en su empuje penetrante o saliente a través de la
5 abertura (5), puesto que al empujar la llave (4) a los
extremos de esta, la curvo-convexidad de ellos va a engen-
drar una componente tangencial separadora que realiza la
ampliación de la abertura o contribuye a ello.

10 Descrita suficientemente la natu-
raleza del presente invento, así como su realización indus-
trial, sólo cabe añadir que en su conjunto y partes consti-
tutivas es posible introducir cambios de forma, materia y
disposición, en cuanto tales alteraciones no supongan va-
riación sustancial del mismo.

15 El solicitante, al amparo de los
Convenios Internacionales sobre Propiedad Industrial, se
reserva el derecho de extender esta demanda a los países
extranjeros, si fuera posible, reivindicando la misma prio-
ridad de la presente solicitud.

20 N O T A

El Modelo de Utilidad que se soli-
cita como nuevo en España por veinte años, de acuerdo con
la vigente Legislación sobre Propiedad Industrial, deberá
recaer sobre "LLAVERO PERFECCIONADO", en todo de acuerdo
con las siguientes:

25 R E I V I N D I C A C I O N E S

30 1.- Llavero perfeccionado, carac-
terizado porque constituye un aro o anillo que esta inte-
rrumpido en la conformación de una abertura de escasa ampli-
tud, y es de naturaleza esencialmente rígida conservadora
de la amplitud de la abertura, pero sin embargo está dotado

189850



1
5
10
15
20
25
30

de una cierta posibilidad de forzada deformación elástica autorrecuperable verificadora del transitorio ampliamiento de la abertura hasta una dimensión en que a su través permite el paso de llaves penetrantes al aro o salientes de él, comportando este aro un enganche para acoplamiento de una cadeneta o similar medio de vinculación.

2.- "LLAVERO PERFECCIONADO".

Según queda sustancialmente descrito en la presente memoria descriptiva que consta de seis hojas mecanografiadas por una sola cara acompañada de sus correspondientes dibujos.

Madrid,

21 MAR 1973

El Agente Oficial.

MIGUEL FERNANDEZ - LOAYSA PINZON
P.F.



Fig. 1

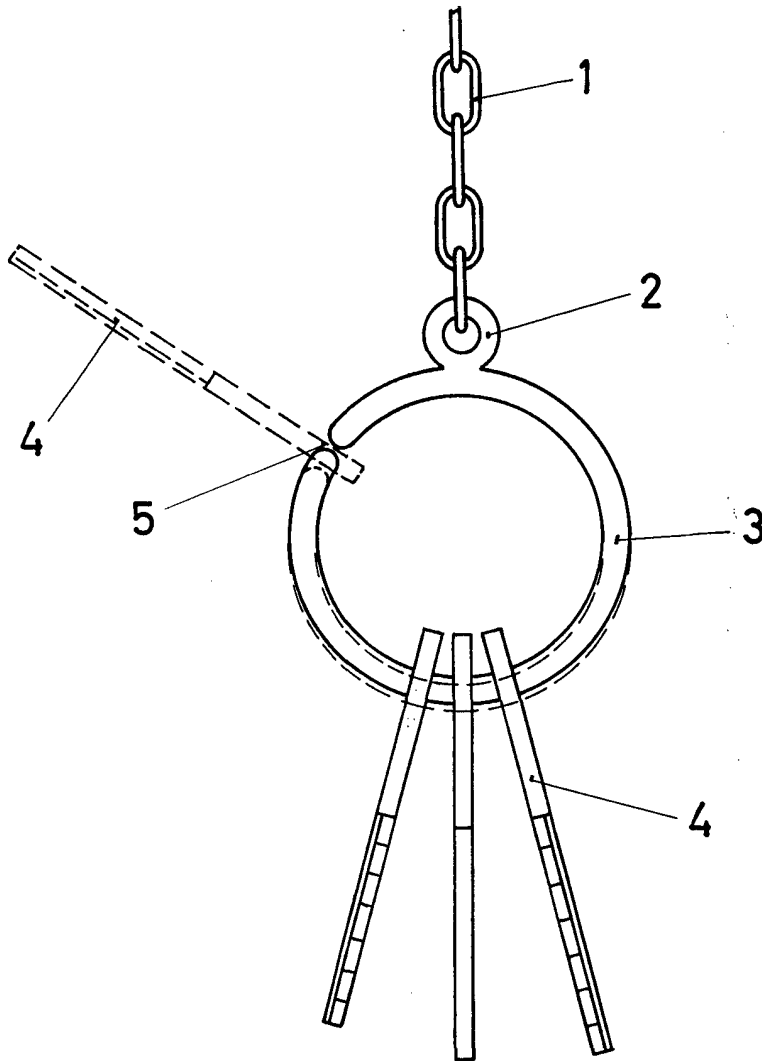

Escala variable

Madrid

El Agente Oficial

MIGUEL FERNANDEZ - LOYOLA PINZON
P. P.