

1074

B6J D

1898 10



MEMORIA DESCRIPTIVA

Correspondiente a la solicitud de un Modelo de Utilidad, por VEINTE años para todo el territorio español, a favor de Don José SANCHO GARCIA y Don José SANCHO PEREZ, de nacionalidad española, residentes en VALENCIA, c/. Padre Barranco, núm. 36, por: "BANDEJA PORTA VASOS Y TARROS".

- - - - -

Se refiere la presente Memoria Descriptiva que se une a solicitud de registro como Modelo de Utilidad, a una "Bandeja porta vasos y tarros", cuyas características de novedad le confieren la cualidad para aportar a los fines que se persiguen, ventajas mas que suficientes para aspirar en derecho al privilegio del registro que se solicita.

5.

Como del enunciado se desprende, el invento que se preconiza, viene a cubrir una laguna en los elementos o medios para transportar vasos y tarros en número superior a los que habitualmente contiene una bandeja convencional y con inmovi-

10.

WORLD

189810 20



lización, y por tanto seguridad, que no admite comparación con nada de lo ya conocido.

Es de aplicación en todos y cada uno de los momentos en que sea preciso mover cantidades relativamente apreciables de vasos, tanto a la salida del proceso de fabricación de los mismos, como para distribuir bebidas servidas, como por ejemplo, zumos, en una reunión o convención y también para retirar los usados con destino a su lavado.

5.

Presenta además la ventaja de llevar arbitrados sobre el fondo, en su cara interior medios que facultan al apilamiento, sin posible desplazamiento accidental, y dispone igualmente de medios consustancialmente determinados por termomoldeo para el apilamiento en vacío, con un mínimo espacio ocupado y decimos por termomoldeo, toda vez que su ejecución en materiales termoplásticos constituye la versión técnicamente óptima.

10.

15.

Sustancialmente consiste en una batea idealmente rectangular que en una sola pieza o sea consustancialmente determinados, presenta en su boca un marco constituido por un perfil en "U" y que se une mediante unos brazos, como ya veremos, con la placa del fondo, de forma tal, que los brazos de unión correspondientes al testero son alternativamente finos y gruesos y los esquinazos en forma arqueada, y los brazos de los laterales son también alternativamente finos y gruesos, presentando todos los brazos gruesos sobre su cuerpo un regruesa-

20.

25.



5. miento o nervado que los robustece, ocupando este regruesamiento extensión tal que sirve de apoyo para el apilamiento a envase vacío, a cuyo efecto la configuración general de la bandeja o bandeja implica que la extensión de la superficie del fondo es menor que la boca para facilitar el acoplamiento o inserción de unos en otros.

10. Completa el armado y robustecimiento del marco la presencia consustancial de unos pequeños diafragmas o membranas transversalmente determinados en la concavidad del perfil en "U".

El fondo, presenta unos vaciados que permite un exhaustivo lavado en poco tiempo y la eliminación de material que a no ser por ellos iría en lastre o carga inútil.

15. La configuración de estos vaciados es caprichosa, pero se somete a determinar unas zonas circulares en las que se apoya el fondo del vaso o tarro, por la cara interna del fondo y a su vez por la externa y subordinados a su fin, van otros vaciados con el borde enmarcado por un saliente hacia abajo que se acopla a las bocas de los vasos contenidos en la bandeja infrapuesta en el apilamiento a envase ocupado, constituyendo con ello un medio de seguridad antideslizante de precisión absoluta.

25. También el fondo presenta dispuestos al tresbolillo unos pequeños soportes rematados por cabeza en seta y vinculados consustancialmente al fondo por unos vástagos o brazos que van



de la cabeza al fondo de la bandeja y que determinan por su posición y altura una pluralidad de compartimentos para acoplar un vaso en cada uno.

5. Para completar este efecto, tanto en las caras internas de los testers, como la de los laterales, presentan unos salientes armónicos a los separadores ya descritos posicionados completando la cruz que determina cada compartimento.

10. Opcionalmente los brazos gruesos de unión del marco o borde superior con el fondo, presentan su superficies según un diedro obtusángulo.

15. Mejor se comprenderá la configuración general, si nos apoyamos en los dibujos que a este efecto se acompañan, y que constituyen al mismo tiempo una manera de llevar el invento a la práctica, haciéndose constar, expresamente, que los mismos carecen de carácter limitativo en sus detalles toda vez que se citan solamente a título de ejemplo.

La figura A, presenta una bandeja en plantas superior é inferior.

20. La figura B, la constituyen una alzada lateral y otra frontal.

La figura C, presenta dos vistas fraccionadas de sendos esquinazos de las plantas superior é inferiormente vistas.

La figura D, la componen tres vistas fraccionadas y parcialmente seccionadas, dos de ellas de la vista lateral.

25. La figura E, presenta una vista en sección de la bandeja

9:00:74



mostrando los elementos separadores de vasos permitiendo ver la cabeza en casquete de seta y los brazos de unión al fondo.

La figura F, presenta dos detalles de sendas vistas en alzada de la bandeja mostrando interiormente el marco y un esquinazo y exteriormente el resto.

5.

La figura G es un detalle de un elemento separador unido a un lateral.

La figura H, es un elemento separador no unido a un lateral y visto en perspectiva.

10.

La figura I, muestra dos detalles en perspectiva de un brazo ancho de unión de marco a fondo y dos secciones de una alzada y una planta, bajo el borde del marco.

La figura J, representa en planta y en alzada sendos detalles del acoplamiento de los brazos.

15.

La figura K, muestra un detalle en alzada, del acoplamiento en apilado y otro en planta.

La figura L, muestra tres vistas correspondientes a una alzada en apilamiento a envases vacíos lateralmente, sección y alzada frontal.

20.

La figura M, muestra dos vistas de apilado de bandejas cargadas.

La figura N, representa dos detalles correspondientes al acoplamiento en el apilamiento a envase vacío y los separadores laterales y centrales.

25.

Como se ha anticipado, el fondo -1- figuras A, B, C, F,

104074

189810

20



G, H, I, J, K, M y N, se une indisolublemente a un marco por sus laterales -2- figuras A, B, C, F y L, y testeros -3- figuras A, B, C, D, F, G, I y N, que forma un marco con perfil en "U" y el cual fondo lleva el tresbolillo los separadores -4- figuras A, C, E, F, H, J, L, I, N, cuyo casquete se une al fondo por los brazos o peanas -5- figuras A, C, E, F, G, H, J, L y N vinculados así únicamente contra el fondo y otros separadores contra los laterales y testeros tal que -6- figuras A, C, F, G, J, L y N.

10. Marco y fondo se unen por los brazos -7- figuras A, B, C, D y F y por las esquinas arqueadas -8- figuras A, B, D y F.

El marco, interiormente, presenta los diafragmas de refuerzo -9- figuras A, C, D y F y contra los brazos mayores los nervios o diafragmas -10- figuras A, B, C, D, F, I y L, de asiento de apilado, siendo estos brazos gruesos -11- figuras A, B, C, D, E é I, diédricos.

15. Contra el fondo y saliente de su cara inferior una pluralidad de orificios predeterminadamente establecidos llevan los marcos -12- figuras B, C, D, F, K y M facultados para introducirse en las bocas de los vasos cuando el apilamiento es a envase ocupado.

20. Los orificios -13- figuras G y L y -14- figuras H y L establecidos bajo los elementos determinantes de separación, permite el apilamiento a envase vacío por penetrar cada elemento por el orificio del superpuesto, pudiéndose apreciar los

25.

189810



7

vasos -15- en las figuras J, K y M.

Suficientemente descrito el invento así como una manera de llevarlo a la práctica, se hace constar de manera expresa que el mismo acepta modificaciones de detalle, siempre que éstas no afecten a su fundamento.

5.

N O T A

En resumen: El MODELO DE UTILIDAD, recaerá sobre las particularidades características de las siguientes:

R E I V I N D I C A C I O N E S

10.

1ª.- Bandeja porta vasos y tarros, caracterizada porque con un cuerpo hueco de sección rectangular y forma en tronco de pirámide, la base menor corresponde al fondo y la mayor a la boca, constituida ésta por un marco de perfil en "U" con una pluralidad de diafragmas internos y unido al fondo por unos brazos alternativamente estrechos y anchos presentando éstos configuración diédrica y contra su cara exterior hasta el borde saliente del marco en "U" presenta unas aletas en extensión suficiente para actuar de apoyo en el apilamiento a

15.

envase vacío y porque el fondo presenta unos vaciados de configuración caprichosa y unos separadores elevados constituidos por un pequeño casquete consustancial del fondo, a través de unos brazos divergentes y entre sus pies un orificio que permite el acoplamiento a envase vacío, viniendo ubicados estos separadores el tresbolillo, completados con otros consustanciales al borde y al fondo, en posición de pared interna

20.

25.

10474

189810



é igualmente vaciados en su pié para alcanzar el mismo efecto de apilamiento a envase vacío.

5. 2ª.- Bandeja porta vasos y tarros, caracterizada porque el fondo de la bandeja según reivindicación anterior, lleva unos orificios selectivamente establecidos para el regruesamiento de que van conferidos en sus bordes por la cara inferior se inserten en las bocas de los vasos en el apilamiento a envase ocupado.

10. 3ª.- "BANDEJA PORTA VASOS Y TARROS".
Todo tal y como queda descrito y reivindicado en la presente Memoria que consta de ocho hojas mecanografiadas por una sola de sus caras y se ilustra con los dibujos que a la misma se acompañan.

Madrid, a 20 de Marzo de 1.973.

A. DIAZ UNGRIA
E.E.
[Handwritten signature]
Ddo., Bernardo Pérez Bonal

D. JOSE SANCHO GARCIA Y D. JOSE SANCHO PEREZ.

139810

3 11 6

A.

8

5

2

1

5

4

9

12

7

8

6 11 3

9

10

9

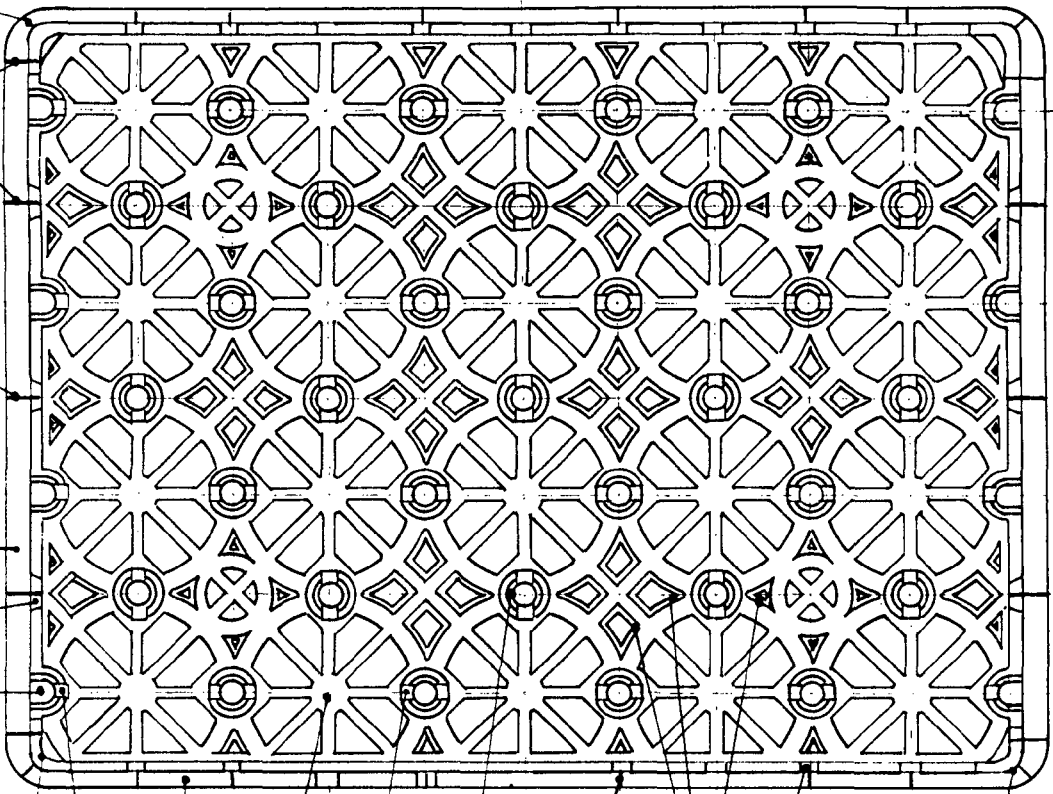
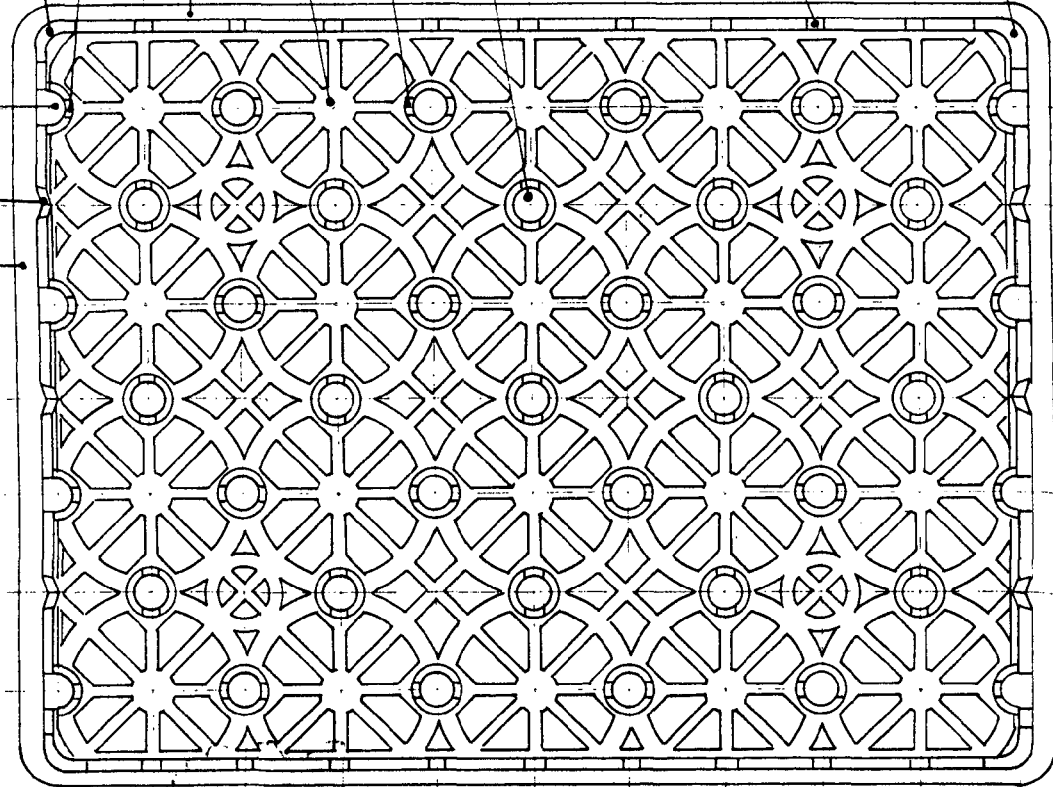

D. JOSE SANCHE GARCIA Y D. JOSE SANCHE PEREZ.

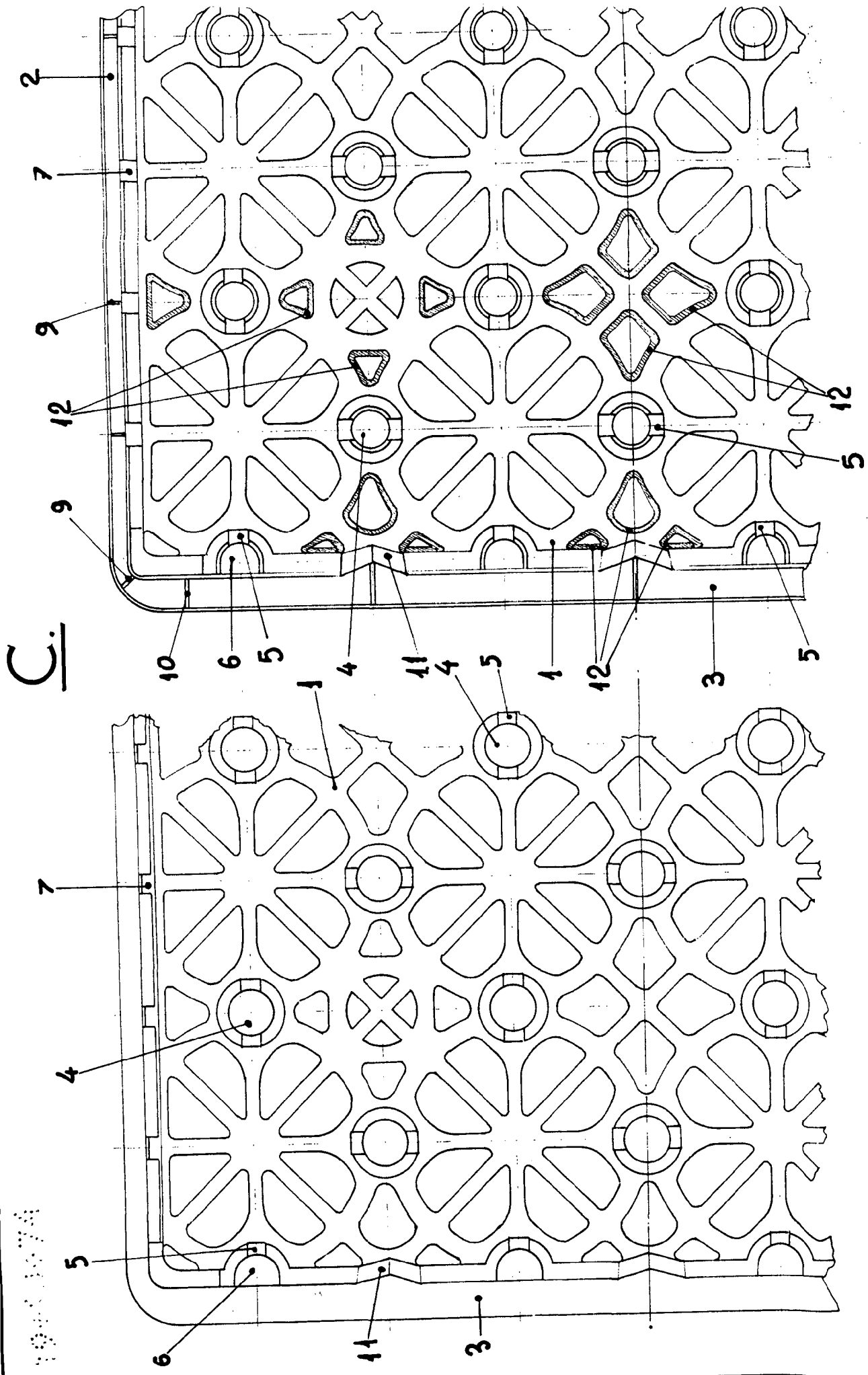

C.



C.

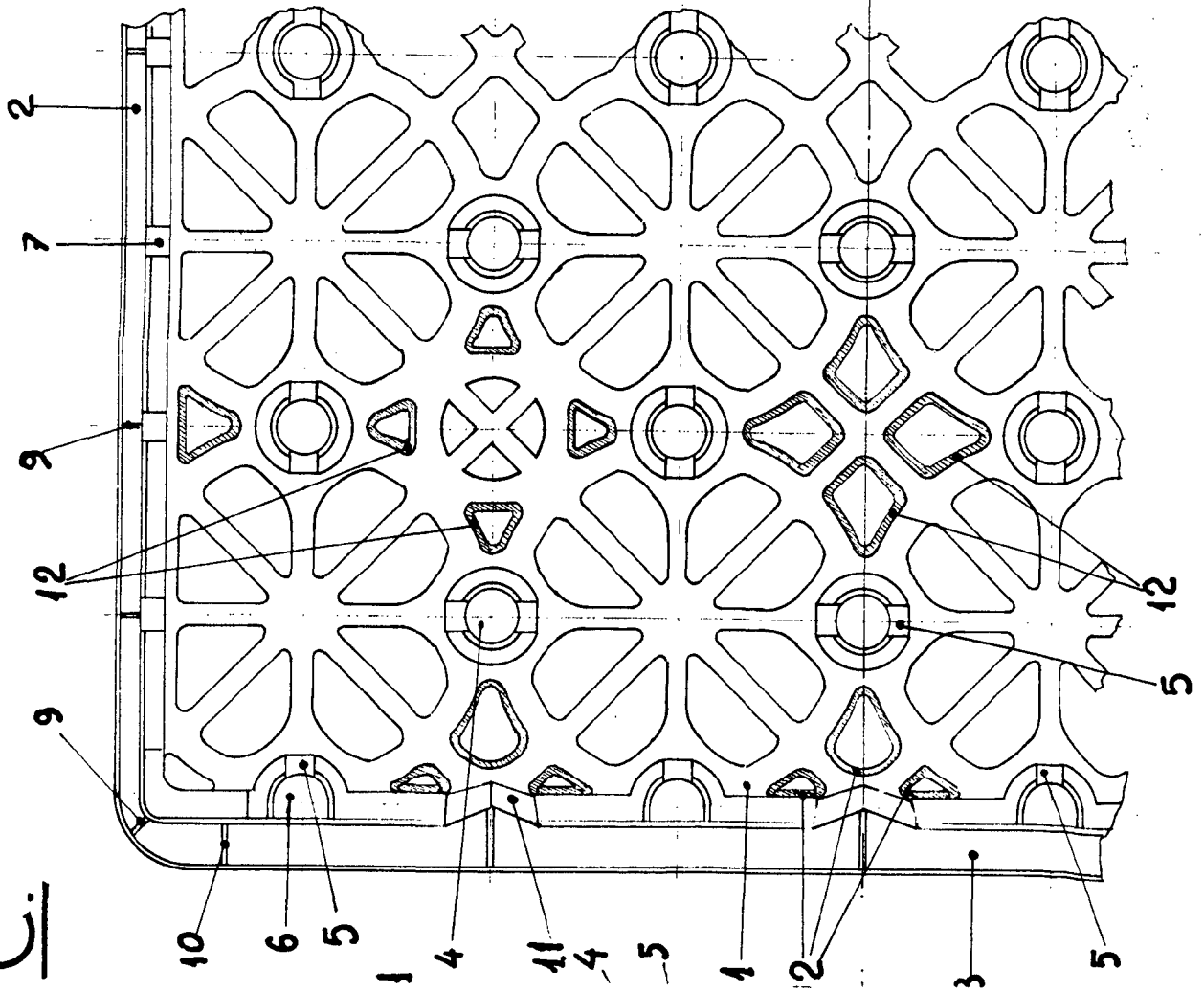

D.

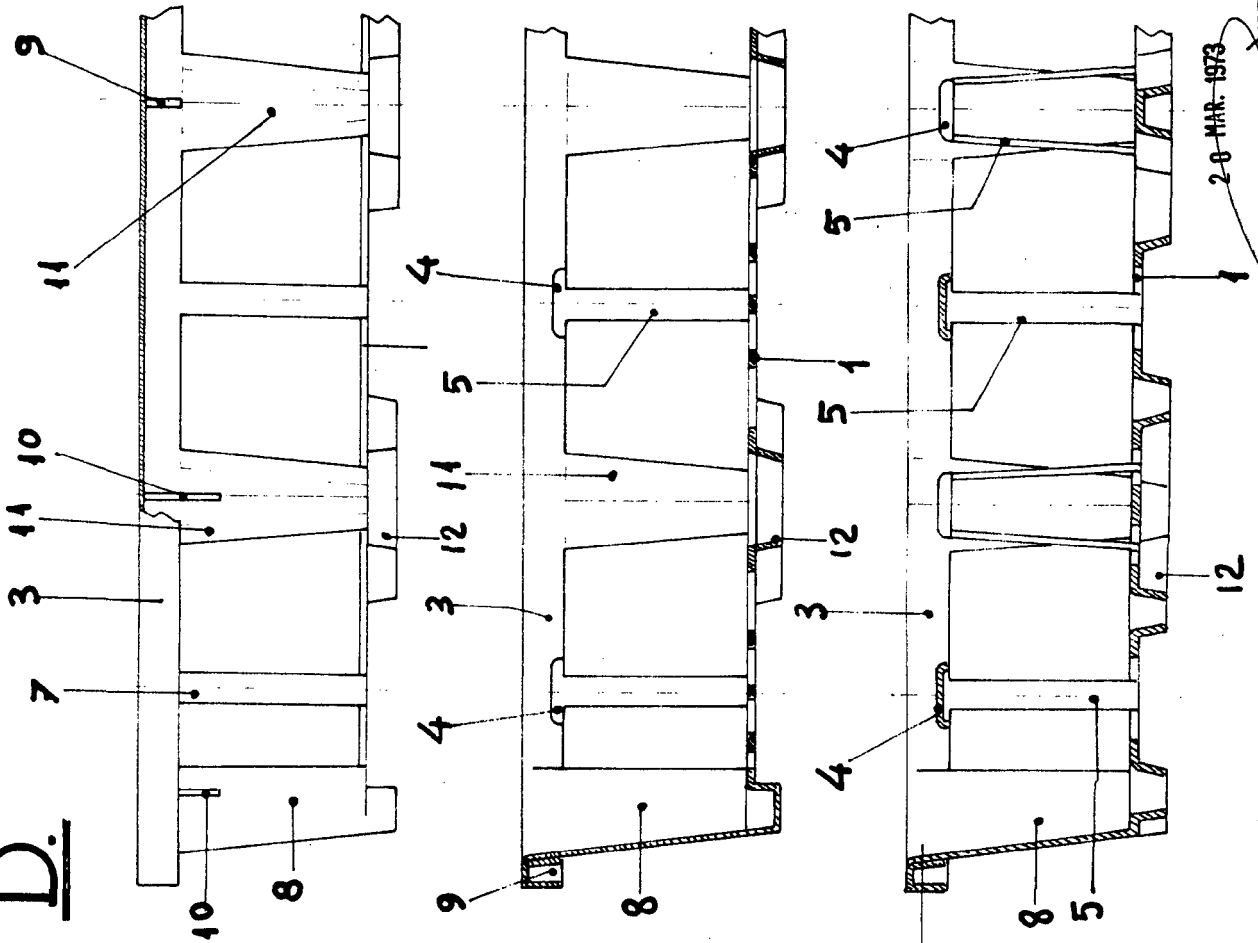

20 MAR. 1973

AL DIAZ VARGAS

ESCALA VARIABLE

E.

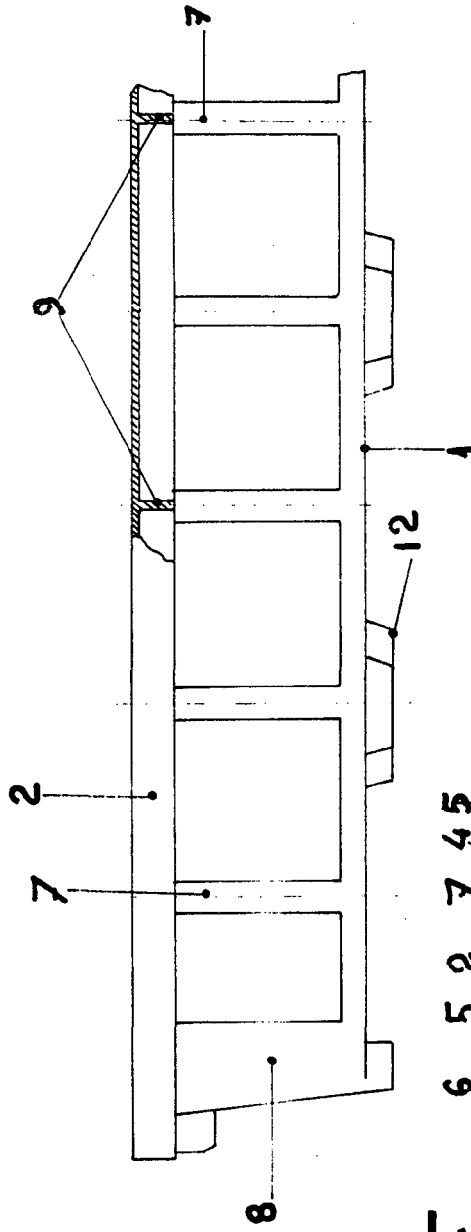
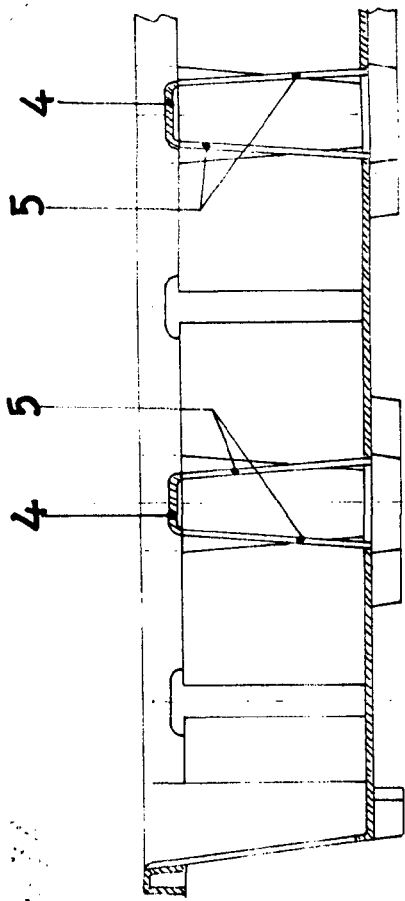

F.

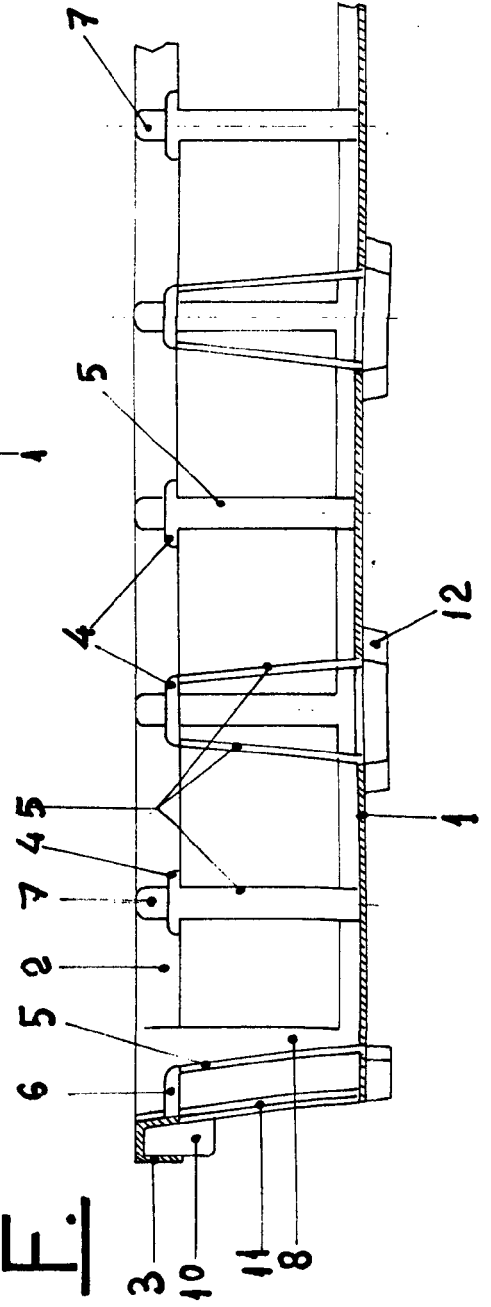

G.

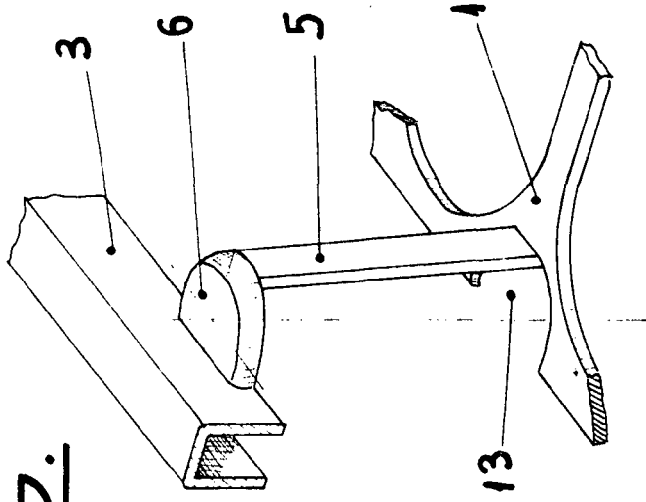

H.

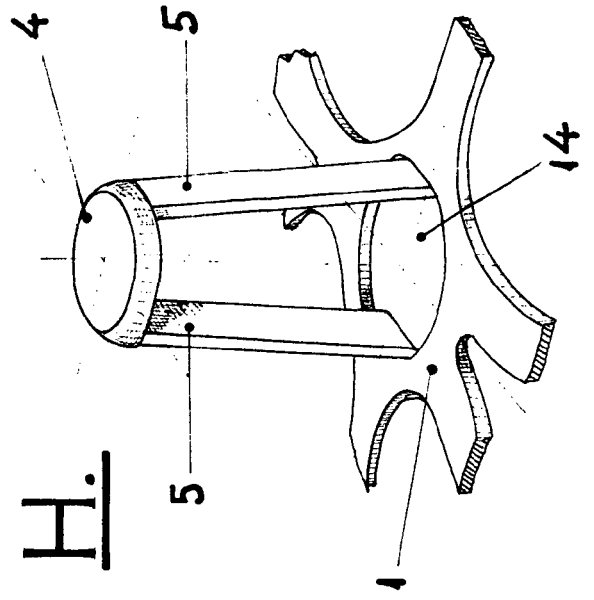

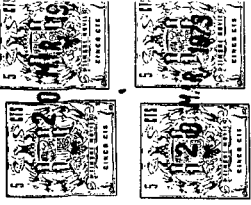

G.

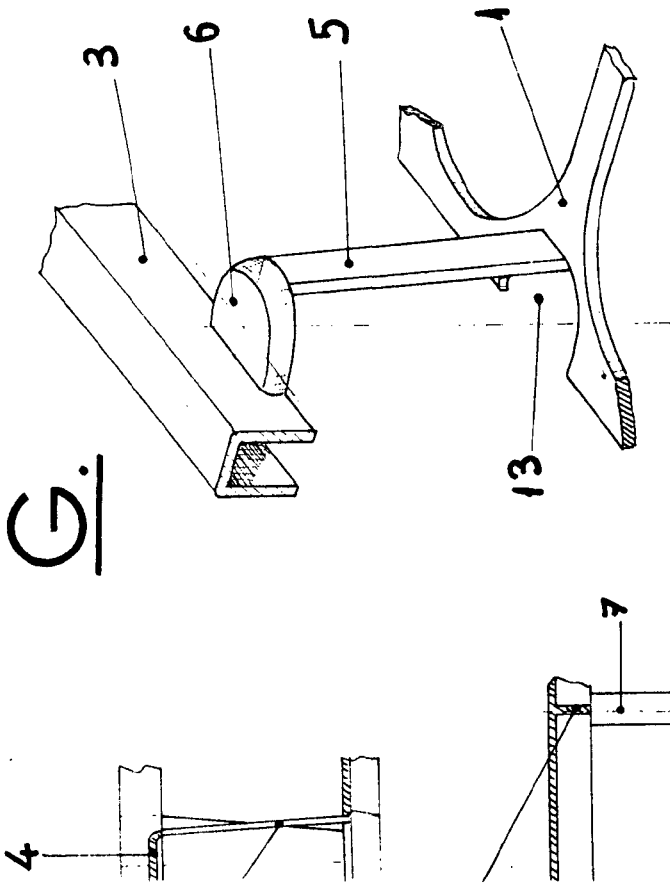

I.

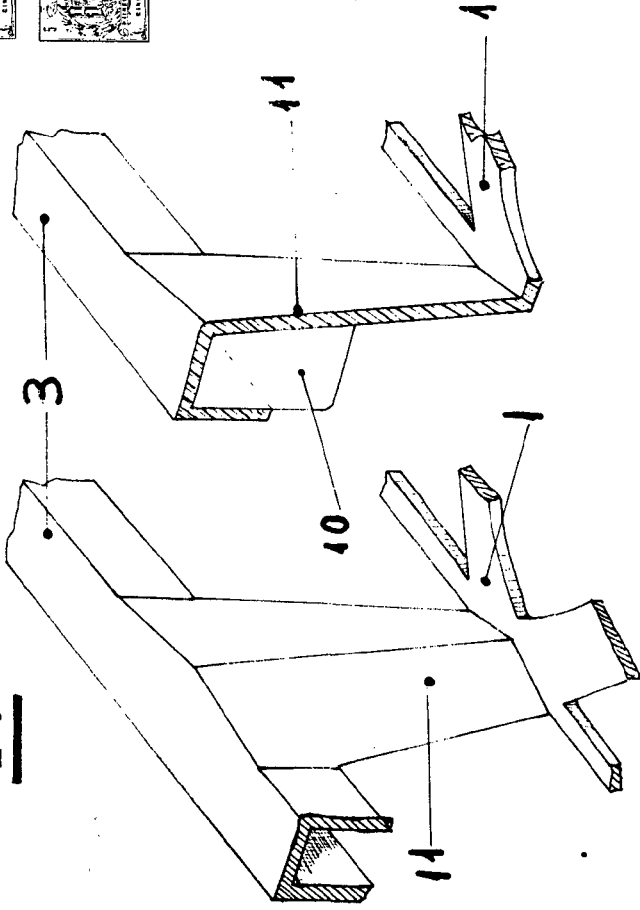

H.

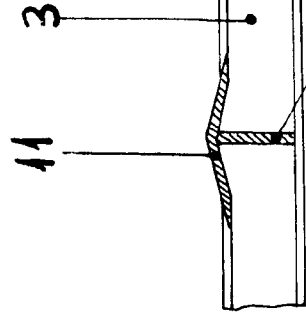
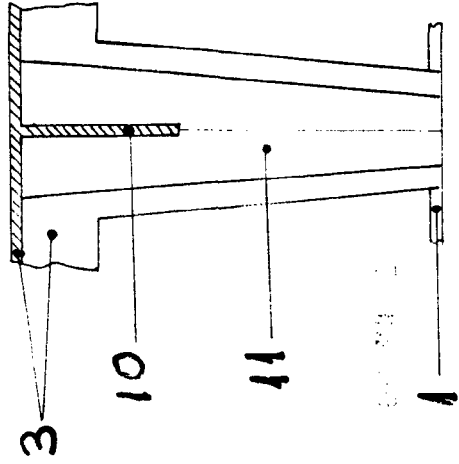
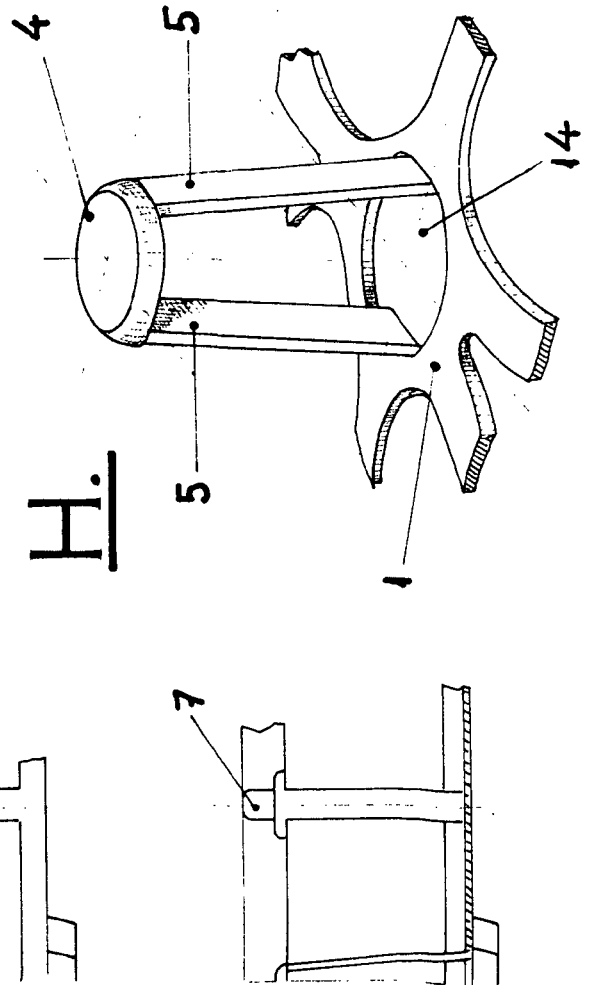

20 MAR. 1973 10

IN PIAZ UICHA

[Handwritten signature]

ESCALA VARIABLE.

189810

J.

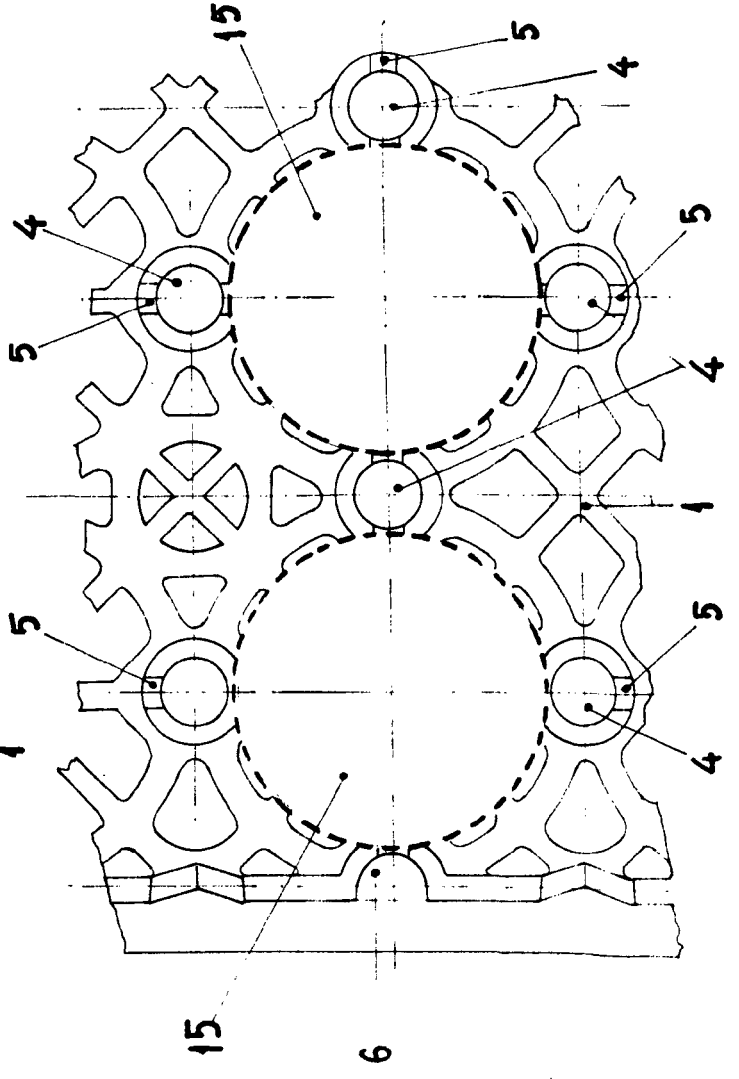
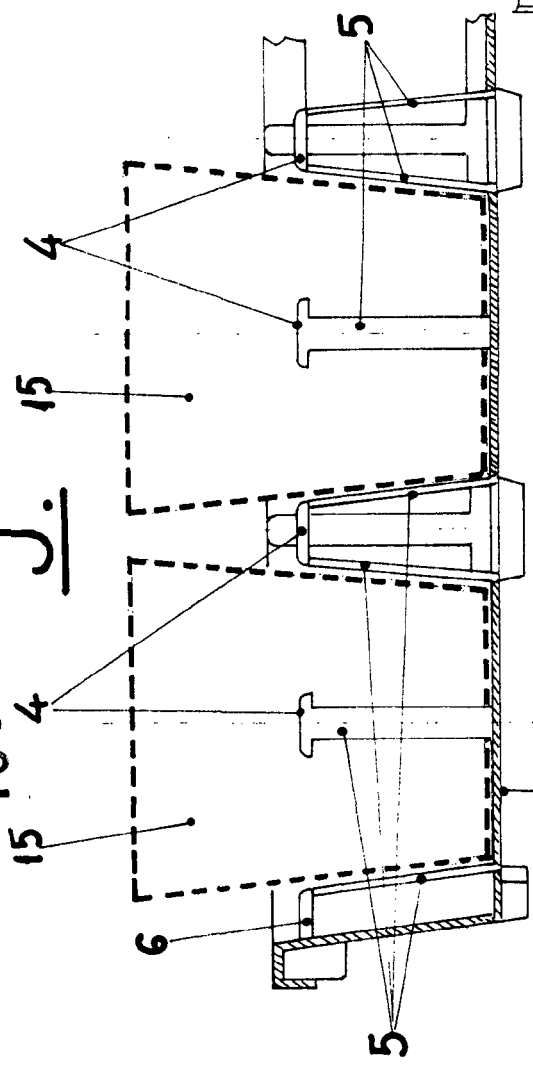

K.

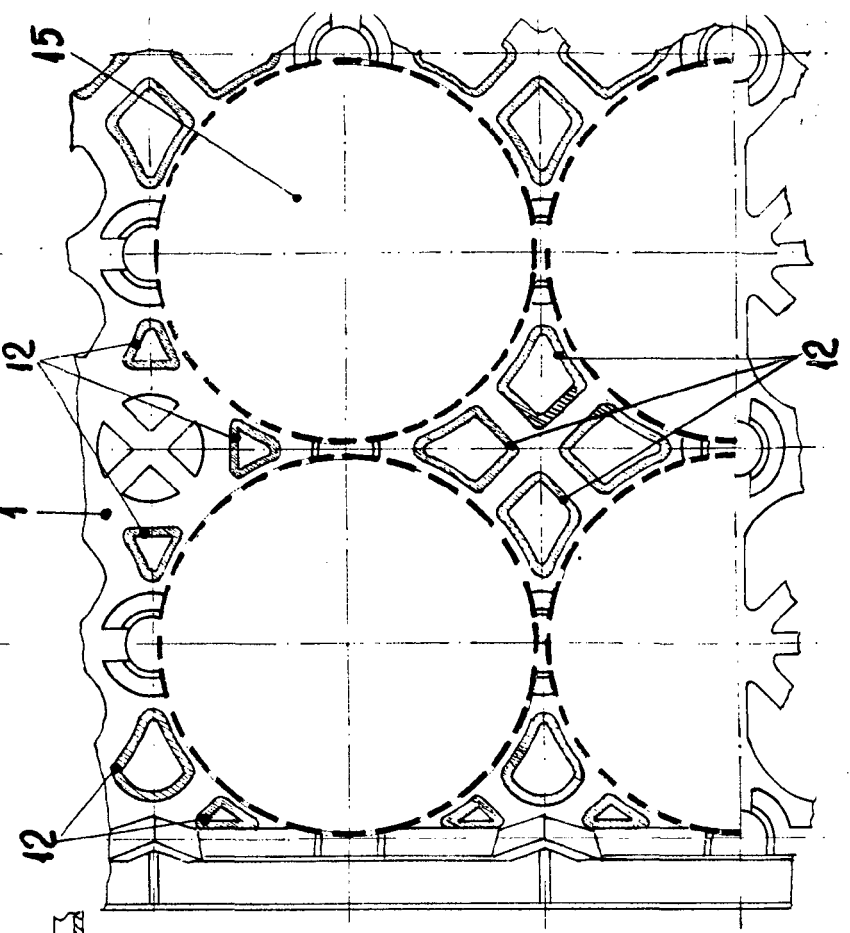
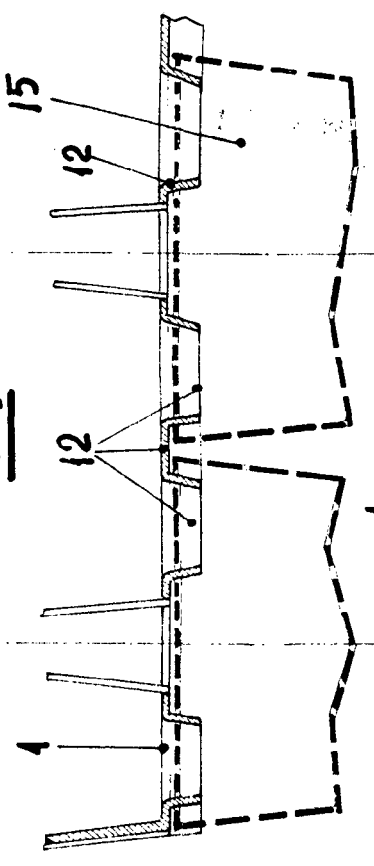



K.

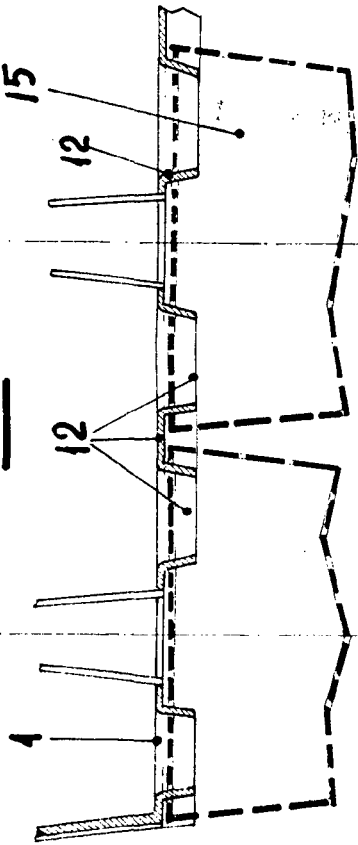

L. 189810

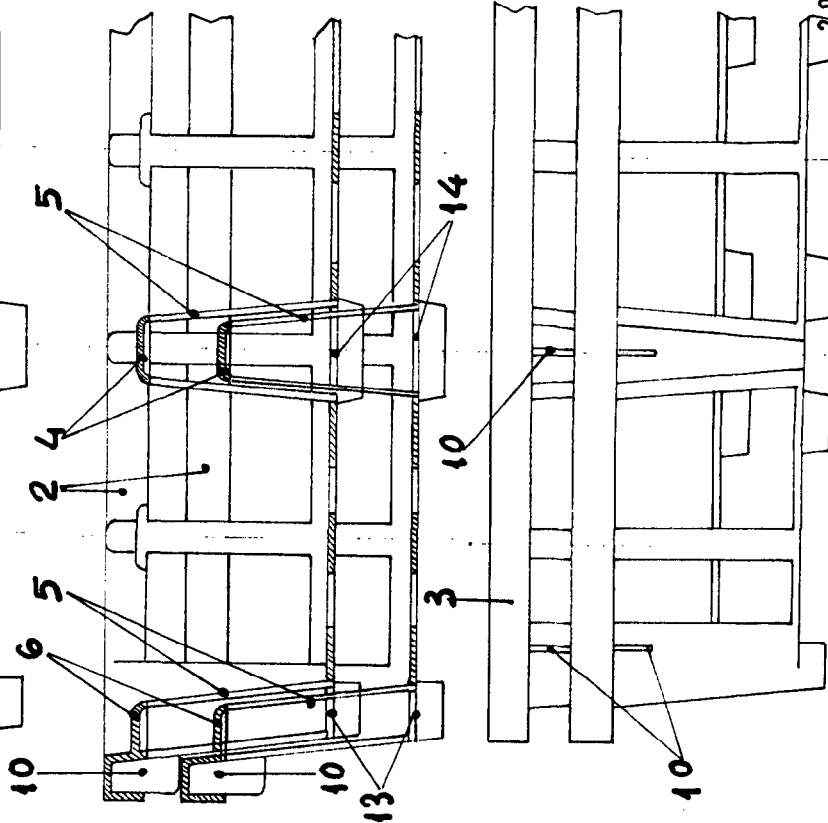
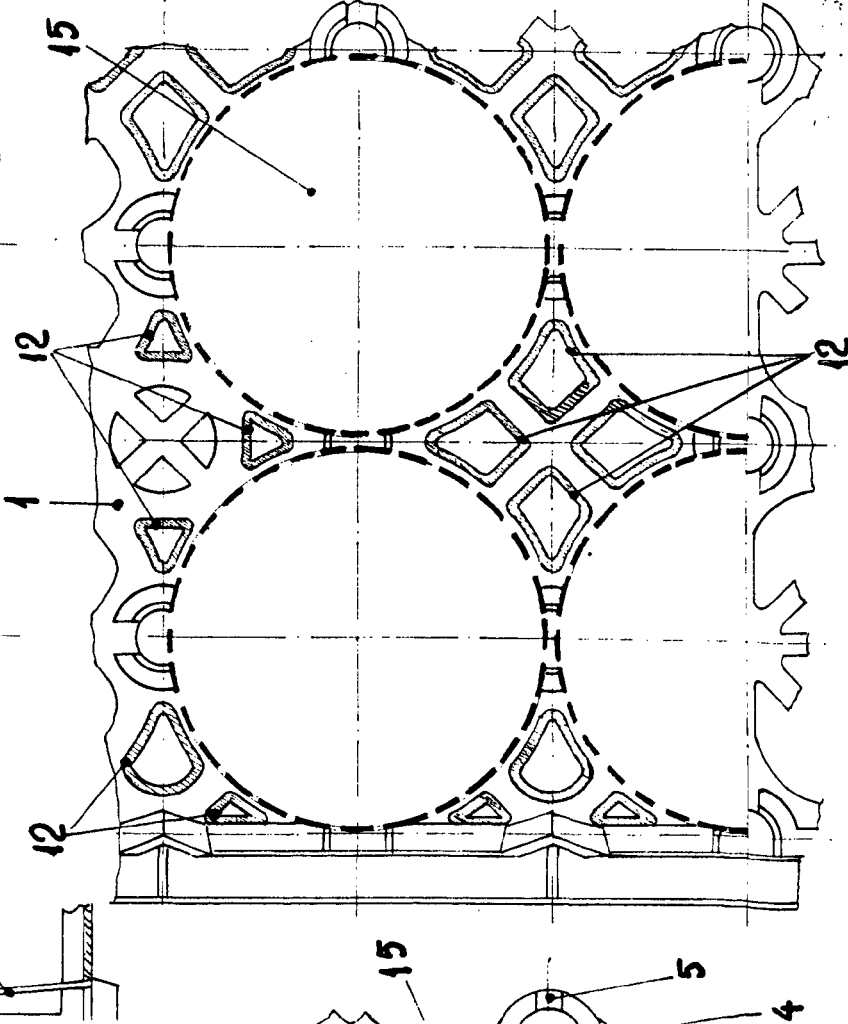
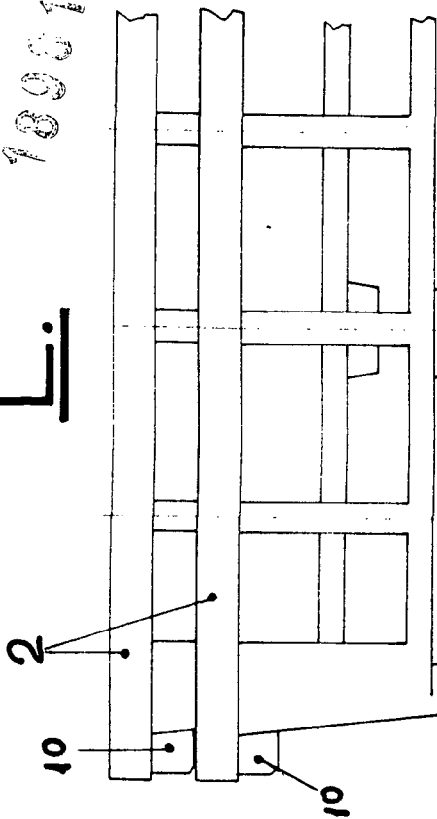

20 MAR. 1973

ESCALA VARIABLE

AL DIAZ UNGHIA
AR
S. PÉREZ

D. JOSE SANCHO GARCIA Y D. JOSE SANCHO PEREZ. ... U HOJA 5ª DE CINCO.

20 MAR. 1973

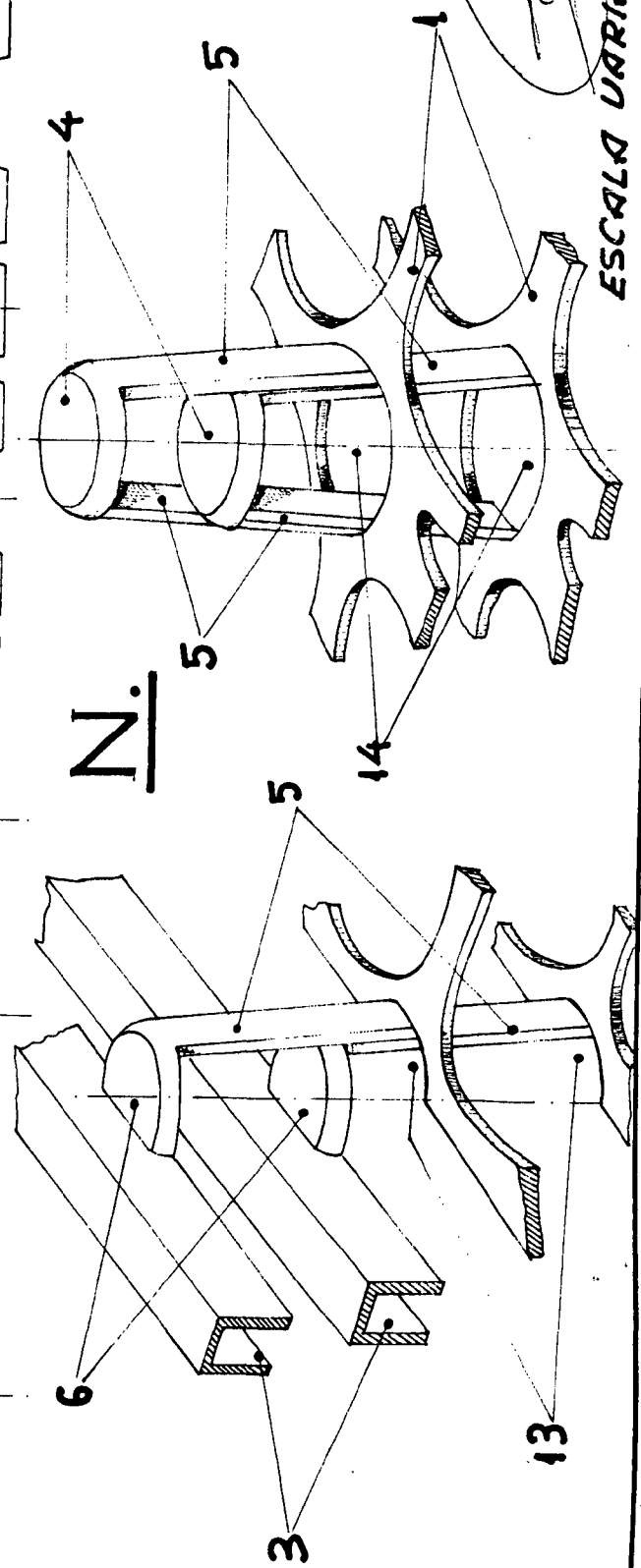
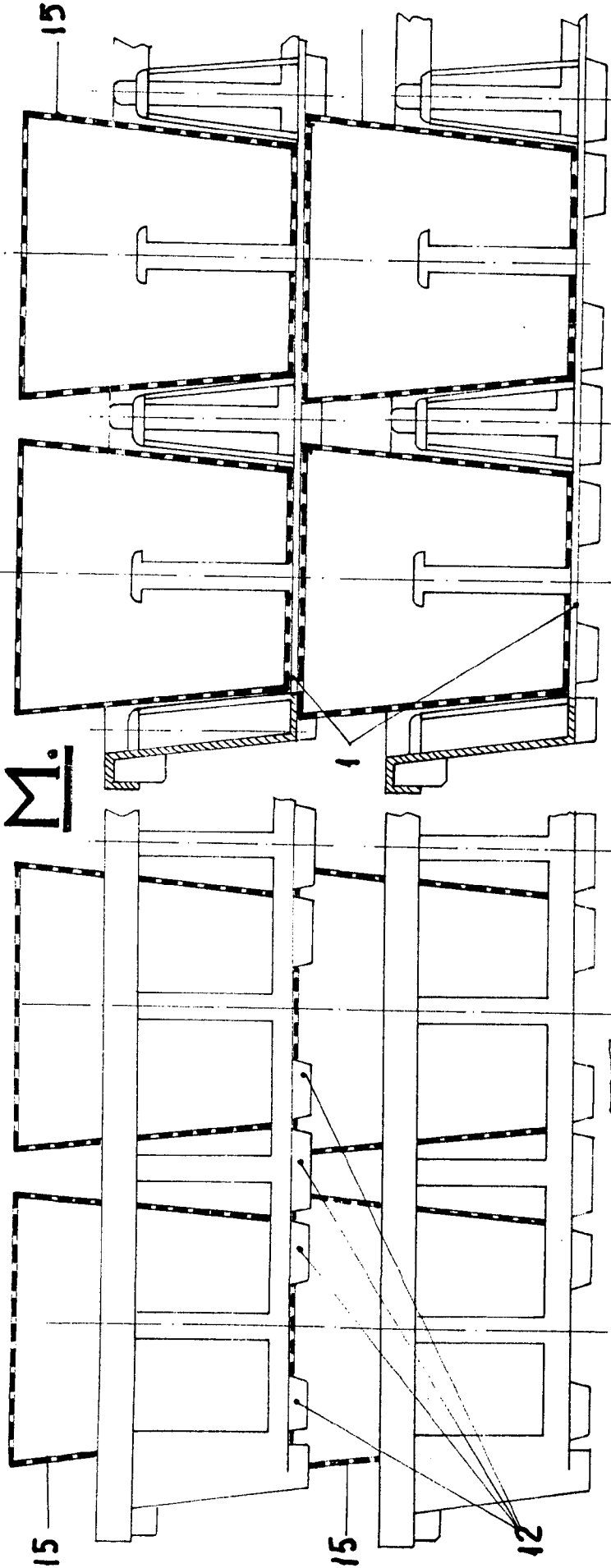

20 MAR. 1973

A. DIAZ UNGRIA
RA
Firma Demarcación Pérez Bond

ESCALA VARIABLE.