

189792

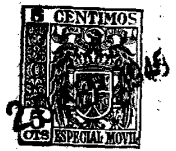

EB. =

189792

MEMORIA DESCRIPTIVA

para una patente de Invención, por veinte años, por: - Mejoras en la construcción de linternas eléctricas de bolsillo - a favor de Don Emil Schneider; residente en Zúrich (Suiza). -

Se ha propuesto proveer a las linternas o lámparas eléctricas de bolsillo de un rodillo conmutador que contiene al portar lámparas y a piezas accesorias, como reflector y lente, penetrando dicho rodillo en la envoltura de la linterna. A esta idea le quedó vedado el éxito porque el contacto central de la lamparita formaba un contacto deficiente, de manera que al girar el rodillo conmutador se aflojaba la lamparita. Tampoco la guía del rodillo conmutador en la parte superior de la envoltura de la linterna cumplimentaba las exigencias correspondientes a un uso prolongado.

5

El invento que trata de patentarse elimina los inconvenientes citados porque el rodillo conmutador está formado a modo de cilindro que encaja en un receptáculo en forma de manguito previsto en la caja, en su parte superior. Esta forma de construcción garantiza una fácil rotación del rodillo conmutador, de modo que

10

esta linterna puede accionarse con una sola mano. Tampoco puede

15



aflojarse la bombilla al girar el rodillo conmutador. Además de esto queda protegido el contacto central de la lamparita, que es tan sensible.

5 Según una forma de ejecución del invento especialmente conveniente, un pivote que produce la conexión con el contacto central de la lamparita, y que está situado en el fondo del cilindro, puede penetrar a través del fondo del manguito, mientras que una o varias piezas de contacto previstas en la superficie exterior del rodillo conmutador, se conectan con el porta-lámparas de la lamparita, mediante un pivote que penetra a través de la
10 superficie exterior del receptáculo.

La colocación en el rodillo conmutador de piezas de contacto especiales ofrece además la ventaja adicional de que, de manera sencilla, la lámpara o linterna de bolsillo pueda proveer -
15 se de conmutación escalonada, lo que es muy ventajoso especialmente en lámparas para guardas. A este fin, el rodillo conmutador puede estar provisto de lo menos dos piezas de contacto, de las cuales una está unida directamente con el porta-lámparas y la otra, para la conmutación escalonada, está conectada a través
20 de una resistencia.

Otras características esenciales del invento resultan de la descripción siguiente:

En los dibujos se han representado algunos ejemplos de ejecución del invento, mostrando:

25 las figuras 1 - 4, una linterna o lámpara de bolsillo con una caja partida en dos, desmontable, y con porta-lámparas colocado rectangularmente al plano de división de la caja.

Las figuras 5 - 8 otra forma de ejecución, con el porta-lámparas colocado perpendicularmente al plano de división de la
30 caja.



Las figuras 9 - 12 una ejecución en la cual la parte inferior de la cabecilla giratoria esta construída como rodillo conmutador y encaja en una pestaña situada en la parte superior de la caja.

5 Las figuras 13 - 16, otra ejecución de la forma antes mencionada.

la figura 17, una parte del rodillo conmutador para conmutación escalonada.

10 La figura 18, una cabecilla giratoria de ejecución especial dibujada en sección, y

la figura 19 una caja partida en dos de otra forma de ejecución, dibujada en sección.

En todas las figuras las partes iguales o correspondientes están señaladas con números de referencia iguales.

15 La lámpara o linterna de bolsillo representada en las figuras 1 - 4 tiene una caja partida en dos, preferentemente construída con material aislante, cuyas dos partes están designadas con los números 1 y 2. La figura 1 muestra la lámpara con la caja abierta, parcialmente en sección. La figura 2 muestra la semi-caja
20 1 vista por dentro. La figura 3 es una sección completa según la línea III-III de la semi-caja 1, mientras que la figura 4 ilustra la conformación del rodillo conmutador en una sección a escala aumentada. La semi-caja 1 posee en un costado el receptáculo 3 a modo de manguito, en el cual encaja el rodillo conmutador 4 que
25 forma parte de la cabecilla giratoria 5. La parte giratoria compuesta del rodillo conmutador 4 y del botón giratorio 5 tiene en su interior la rosca 6 del porta-lámparas y además el reflector 7 y la lente 8 que están sujetos mediante una tuerca con brida 9 al botón giratorio 5.

30 El rodillo conmutador 4 de forma cilíndrica lleva en su



fondo un pivote 10 que proporciona la conexión eléctrica con el contacto central de la lámparita. En el dibujo representado, el rodillo conmutador 4 y el botón giratorio 5 forman una parte prensada de material aislante en cuyo fondo puede estar prensado, remachado o atornillado un pivote 10 de metal. El pivote 10 penetra a través de un orificio situado en el fondo del receptáculo o manguito 3 y queda sujeto a éste mediante un anillo extensible colocado en la ranura 10', que permite fácilmente la entrada y salida del pivote.

En este ejemplo de ejecución el rodillo conmutador 4 construido de material aislante posee en su superficie exterior unas muescas lla y llb, en las cuales, según la posición de conmutación del botón giratorio 5, descansa el pivote 12 que penetra a través del orificio previsto en la superficie exterior del manguito 3. Las muescas lla son aislantes y corresponden a la posición de interrupción, mientras que las llb están provistas de una lámina metálica conectada a la rosca del porta-lámparas y corresponden por lo tanto a la posición de encendido. En el dibujo 4 el pivote 12 descansa en la muesca llb que está provista de una lámina de contacto. En la ejecución mostrada, la lámina de contacto forma una solapa de la rosca 6 que está metida a través de una perforación prevista en el rodillo conmutador y doblada de tal modo que queda algo profundizada en la muesca llb. En este dibujo, a la muesca llb conductora, le está opuesta la muesca aislante lla, en la que se aloja después el pivote 12 cuando el botón giratorio 5 gira 180°. Sin embargo, en el contorno del rodillo conmutador, pueden preverse también dos o más cavidades aislantes, o conductoras, de manera que el paso desde la posición de conexión a la posición de interrupción, corresponda a un giro de 90° o de 60°. Correspondientemente poseería entonces la rosca 6 va -

189792



5. -

rias solapas, que de la manera descrita, en intervalos de 180°, o de 120°, formarían las piezas de contacto del rodillo conmutador.

5 El pivote de contacto 12 está fijado a un muelle de fleje 13 que rodea parcialmente al manguito 3. El muelle de fleje está remachado en la semi-caja 1 y tiene tal forma que permite alojar la lámina corta 14 de la pila. El suministro de corriente al pivote o contacto central 10 se efectúa por medio de una lámina de contacto 15 doblada en ángulo recto, que está montada sobre el pivote 10 y queda fija al mismo por el antes citado anillo extensible, alojado en la ranura 10'. Dos topes 17 impiden que esta lámina 15 salga de la posición adecuada. La lámina larga de la pila 16 hace contacto con la mencionada lámina 15. La semi-caja 1 lleva además en el lado interior unos salientes 18 que, como 15 topes, aseguran la posición adecuada de la batería.

El cierre de ambas semi-cajas se efectúa porque la semi-caja 1 en el lado interior posee dos salientes laterales 19, que al estar cerrada la caja, penetran en una oquedad de la otra semi-caja 2. En lugares situados convenientemente estos salientes 19, así como las superficies laterales de la semi-caja 2 están provistos de perforaciones adecuadas, en las cuales pueden introducirse dos pasadores. En el dibujo representado, en la figura 2, estos pasadores de cierre están formados por los extremos doblados de un soporte acerado 20, que preferentemente está formado de manera que pueda servir para colgar, o, como muestra la figura 1, puede abatirse muy estrechamente contra la caja. La semi-caja 2 en los sitios perforados, está provista de refuerzos 21. El saliente 19 representado a la izquierda en la figura 2, actúa al mismo tiempo de tope para la lengüeta central de la borna terminal del muelle de fleje 13 de tal modo que esta lengüeta se 30

189792

6. -



aplica contra el saliente 19 cuando la lámina corta de la pila 14 se introduce en el terminal de apríete. En el fondo de la caja, ambas semi-cajas pueden sujetarse unidas por medios conocidos, por ejemplo, una bisagra. En la ejecución representada en la figura 1, la unión se efectúa de manera muy práctica porque un pasador 22 dispuesto en una de las semi-cajas, encaja en un ojal 23 fijado en la otra semi-caja.

En la forma de ejecución mostrada en las figuras 5 - 8 la parte giratoria, consistente en el rodillo conmutador 4 y en el botón giratorio 5, coincide en lo esencial con la parte giratoria de la ejecución antes descrita. A diferencia de dicha ejecución aquí no están previstos ningún reflector ni lente alguna, pero naturalmente podrían montarse también estas piezas accesorias. La figura 6 muestra la lámpara con las dos semi-cajas 24 y 25 abiertas, y con la cabecilla giratoria 4, y 5 sacada fuera. La figura 5 muestra la semi-caja 24 en alzado vista por su interior con la cabecilla giratoria montada, parcialmente en sección. La figura 7 es una planta correspondiente a la figura 6 de ambas semi-cajas mientras que la figura 8 muestra a escala aumentada, la conexión de contacto que conecta con el pivote 10.

La semi-caja 24 posee en la parte superior un manguito 26 en el cual se aloja el rodillo conmutador 4. La misma además está provista de dos salientes 27 que sirven para la fijación de los contactos así como de una lámina 28 de separación que asegura en su posición a los elementos individuales de la batería, visibles en la figura 5. En el fondo, de la semi-caja 24, está fijado un doble muelle 29 que presiona a los elementos individuales hacia arriba contra los terminales de contacto. Este doble muelle de forma simétrica tiene además en el centro un ojal 23, en el cual, como se ha descrito arriba, encaja un pasador 22 fijado en



la semi-caja contraria. El rodillo conmutador 4 esencialmente está construido de la misma manera que en la ejecución descrita anteriormente, figuras 1 - 4, y está provisto de dos muescas aislantes y dos conductoras lla y llb, de manera que el botón giratorio 5 con un giro de 90° puede ser llevado desde la posición de conexión a la de interrupción.

A diferencia de aquella ejecución, sin embargo, la parte giratoria se sujeta en el manguito 26 porque el pivote 10 a modo de botón de presión se introduce en el muelle de horquilla 30 situado debajo del fondo del manguito 26, y sujeto en la conexión de corriente 29 puesto que ambas ramas de este muelle encajan en una canal 10' del pivote 10. El muelle 30 se sujeta, como se vé en la figura 8, por unas solapas dobladas de la conexión de corriente 29. La conexión del pivote 10 a modo de botón de presión con las partes 29, 30, es fácilmente soltable, de manera que la parte giratoria 4, 5, después de vencer determinada resistencia puede extraerse y montarse cómodamente del alojamiento 26. La conexión de corriente 29 se fijó de modo especialmente sencillo en la caja, por el hecho de que la misma, con su extremo 29' correspondientemente doblado, está acoplada sobre una de las columnas 27. En el ejemplo representado, estas columnas poseen sección cuadrada, de manera que el extremo 29' de la conexión de corriente, ha de ser doblado en forma de U. El ensanchamiento a modo de ojal de la conexión de corriente 29 se aplica dentro de la abertura del fondo del manguito, especialmente visible en la figura 7, y su extremo 29' a modo de solapa, actúa como tope.

El pivote que hace contacto con el rodillo conmutador se halla situado en un muelle de fleje 31 que rodea parcialmente al manguito 26. También este muelle de fleje está sujeto de manera



especialmente sencilla porque su extremo 31' correspondientemente doblado, está situado a modo de abrazadera sobre una columna 27. Esta disposición se ha aplicado aquí de manera que los elementos de batería están situados con sus ejes centrales debajo de las co -
5 lumnas 27, y de tal modo que están apretados contra los terminales de conexión 29', y 31'.

La semi-caja 25 lleva sobre su lado interno un saliente en forma de ojal 32, que al cerrar las dos semi-cajas se situa de -
bajo de la abertura del fondo del manguito 26. Las semi-cajas pre -
10 ferentemente, de material aislante, se cierran entre sí por el he - cho de que, con la parte giratoria 4, 5, montada dentro, el pivote 10 encaja en la correspondiente perforación del saliente 32, mien -
tras que en la base el pivote 22 se sujeta en el ojal 23. Después de extraer la parte giratoria 4, 5, queda suelta la unión entre
15 ambas partes superiores de las semi-cajas, de manera que las mis -
mas pueden separarse sin más, cuando sea preciso, cambiar los ele -
mentos.

En el ejemplo de ejecución mostrado en las figuras 9 - 12 la parte giratoria 4, 5, que contiene la lamparita, el reflector
20 y la lente, está acoplada a la parte superior 33, que preferente -
mente es de material aislante, y para este fin muestra un manguito 38. La conformación de la parte giratoria 4, 5, así como su unión con este manguito mediante un anillo flexible colocado so -
bre el pivote 10, corresponde en lo esencial a la ejecución des -
25 crita en las figuras 1 - 4, a la que por lo tanto puede hacerse referencia. La figura 10 muestra una vista lateral que está sec -
cionada parcialmente según la línea X-X de la figura 9. La figura 11 muestra la parte superior 33 con las uniones de contacto vis -
tas desde abajo.

30 La parte superior 33 posee dos columnas 34, contra las



que se aplican los extremos de contacto de las conexiones de corriente 36, y 37. El pivote 12 que actúa con el rodillo conmutador está situado en un muelle de fleje 36 que está doblado en tal forma que puede colocarse en una oquedad de la parte superior del modo visible en la figura 11. Dicho muelle se sujeta en esta oquedad por una parte, porque el contacto 12 dispuesto en el mismo penetra a través de una abertura prevista en la superficie exterior del maniguito 38, mientras que por otra parte un pivote 36' previsto en él, salta dentro de una pequeña abertura o ruptura de la pared externa de la parte superior 33. En esta posición del muelle de fleje 36, la rama 36" doblada en ángulo recto descansa con el extremo de contacto sobre la superficie frontal de una columna 34 y con ello absorbe la presión de la lámina de contacto 39 de la batería. De manera análoga el otro extremo de la lámina de contacto 37 descansa sobre la superficie frontal de la segunda columna 34, que con ello recibe la presión de la otra lámina de la batería. El extremo de la lámina de contacto 37, como es visible en la figura 10, puede, estando curvado en forma de U, abrazar la columna para asegurar que dicha lámina de contacto, quede fija.

Por ello en esta forma de ejecución no se precisa la parte que contiene el reflector y la lamparita, que tienen las linternas normales, por el hecho de que la caja 35 que mantiene unidas las celdas de la batería, en el lado de los contactos está prolongada por la pieza 35' y es susceptible de ser introducida en la oquedad formada en la pieza superior 33/^{con} que contiene la parte giratoria 4. 5. Si se cuida de que la parte superior 33 se ajuste en la caja de la batería 35 suficientemente apretada, puede hacerse caso omiso de una ulterior unión entre la parte superior y la caja de la batería. En caso necesario, sin embargo, también podría preverse



1948

un seguro especial de la unión entre la pieza superior y la caja de la batería, por ejemplo, en forma de un pequeño enganche o de otro modo conveniente. Las longitudes de los muelles de contacto 39 de la batería se eligen de modo que se realice una conexión con los pivotes de los terminales de conexión 36, 37, independientemente de cual sea la posible posición al introducir la pieza superior 33 en la caja de la batería.

La ejecución mostrada en las figuras 13 - 16 coincide con las precedentemente descritas en que la parte giratoria 4, 5 se aloja en la parte superior 33, de material aislante, en la cual, existe además una abertura para la recepción del muelle de fleje 40 que lleva el pivote 12 del rodillo conmutador. También el extremo de contacto 40" que entra en contacto con el polo de la batería, descansa sobre la superficie frontal de una pequeña columna 39'. Contrariamente a aquella ejecución, la pieza superior está montada dentro de una caja 43 especial, prensada adecuadamente, de materia aislante y que recibe dos elementos individuales. A este fin, el pasador 40' o saliente previsto en el muelle de fleje 40 es tan largo que el mismo puede saltar a través de la pared exterior de la pieza superior 33 para meterse en una correspondiente abertura o cavidad de la caja 43 a modo de trinquete. La lámina de contacto 37 rodea con su extremo de contacto doblado en forma de U a la pequeña columna 39'. Adicionalmente en una segunda abertura de la parte superior está introducido un muelle de fleje 41, que no actúa de unión de corriente, si no únicamente de muelle de trinquete, haciendo que el pasador o suplemento 41', al introducir la parte superior se meta en una abertura o cavidad prevista en la caja. La lámina separadora 28 sostiene en su posición a los elementos individuales que, por un muelle de presión 42 fijado en el fondo de la caja, son conectados eléctricamente.



El rodillo conmutador según el invento puede adaptarse de manera fácil a una conmutación escalonada muy conveniente por ejemplo para lámparas de guardas o serenos. En la figura 17 se representa un rodillo conmutador de esta clase para la lámpara de bolsillo según las figuras 1 - 3. El porta-lámparas 6 posee, en esta forma de ejecución, sólo una única solapa de contacto 44 que encaja en la cavidad 11b. La pared interna de la cavidad 11a está provista, por ejemplo, de un revestimiento de metal 45 empotrado sobre la misma, en el que está soldado el extremo de un hilo de resistencia 47 alojado en una muesca anular 46 del rodillo conmutador. El otro extremo del hilo 47 está soldado en la solapa 44. Cuando el pivote 12 está en comunicación con el revestimiento de metal 45, el hilo de resistencia 47 está intercalado en el circuito de corriente de la lamparita y ésta da una luz tenue. Por contrario, si el pivote 12 se halla sobre la solapa 44, el circuito de corriente está cerrado directamente a través de la lamparita que por consiguiente luce con la máxima claridad. La conmutación gradual así creada puede realizarse naturalmente también en otras formas de ejecución.

Otra forma de ejecución muy conveniente de la parte giratoria, o rodillo conmutador, se muestra en la figura 18. Aquí el porta-lámparas 6 - figura 4- está sustituido por dos tiras de chapita 48 que están introducidas en correspondientes muescas del rodillo conmutador 4 y cuyos extremos 49 están doblados hacia el fondo del rodillo hacia dentro. Estos extremos se hallan enfrente de las hendiduras 50 previstas en el rodillo conmutador, a través de las cuales puede pasar el pivote 12.

Otra forma de ejecución para una lámpara de dos semi-cajas según las figuras 5 - 7 se muestra, en la figura 19. En esta ejecución el manguito 26 - figura 6- ^{esta} dividido en dos partes. La parte

189792

12. -

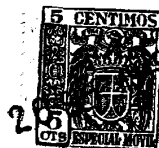

5 del fondo del manguito 51 forma parte de la semi-caja 52 y la otra parte 53 de la semi-caja 54. La parte 53 esta formada por un anillo 55 que puede encajar en otro similar 56 de la semi-caja 52. Si las dos semi-cajas están unidas, pueden quedar cerradas entre sí mediante la introducción de la parte giratoria, o rodillo conmutador.

El invento naturalmente no se halla limitado a los ejemplos de ejecución representados.

10 Por ejemplo, el rodillo conmutador en lugar de consistir en material aislante podría ser de metal, estando provisto después en la parte exterior de una capa aislante.

15 El invento de ningún modo ha de limitarse a las clases de lámparas representadas. El invento podría encontrar también aplicación en lámparas mayores, como por ejemplo lámparas para guardas o también en lámparas con pilas cuadradas y fuentes de energía análogas.



N O T A

La presente patente, consta de las siguientes reivindicaciones:

5 1. - Mejoras en la construcción de linternas eléctricas de bolsillo con un rodillo conmutador que contiene al portalámparas y partes accesorias, como reflector y lente, que penetra en la caja de la linterna, caracterizadas porque el rodillo conmutador tiene forma cilíndrica y encaja en una cavidad a modo de manguito prevista en la parte superior de la caja de la linterna.

10 2. - Mejoras en la construcción de linternas eléctricas de bolsillo, según la reivindicación 1, caracterizadas por un pivote que produce la conexión eléctrica con el contacto central de la lamparita y que penetra a través del fondo del manguito, mientras que uno o varios contactos previstos en la superficie exterior del rodillo conmutador, forman contacto con el pivote que 15 atraviesa la superficie lateral de la cavidad.

3. - Mejoras en la construcción de linternas eléctricas de bolsillo, según la reivindicación 2, caracterizadas por que, 20 la o las piezas de contacto respectivamente están formadas por solapas o dobleces que son prolongación del portalámparas.

4. - Mejoras en la construcción de linternas eléctricas de bolsillo, según las reivindicaciones 1 - 3, caracterizadas porque el portalámparas consiste en tiras de chapa colocadas dentro del rodillo conmutador y dobladas hacia el fondo del mismo. 25 mo.

5. - Mejoras en la construcción de linternas eléctricas de bolsillo, según las reivindicaciones 1 - 4, caracterizadas porque el rodillo conmutador está provisto por lo menos de dos piezas de contacto, de las cuales una está conectada directamen -



te y la otra, con el fin de una conmutación gradual, está conec -
tada con el portalámparas a través de una resistencia.

5 6. - Mejoras en la construcción de linternas eléctricas
de bolsillo, según las reivindicaciones 1 - 5, caracterizadas
porque el pivote que atraviesa el fondo del manguito puede fijarse
al mismo mediante un anillo flexible.

10 7. - Mejoras en la construcción de linternas eléctricas
de bolsillo, según las reivindicaciones 1 - 6, caracterizadas
porque el pivote que atraviesa el fondo del manguito puede fijar -
se al mismo mediante un trinquete, y además con un botón de pre -
sión que lo asegura contra todo desplazamiento.

15 8. - Mejoras en la construcción de linternas eléctricas
de bolsillo, según las reivindicaciones 1 - 7, caracterizadas
porque un muelle de apoyo que encaja en una hendidura del pivote,
al mismo tiempo que garantiza un contacto seguro, dispone de una
lámina de contacto que produce la conexión con uno de los polos
de la batería.

20 9. - Mejoras en la construcción de linternas eléctricas
de bolsillo, según las reivindicaciones 1 - 8, caracterizadas
porque el pivote que conecta con el rodillo conmutador está situa -
do en un muelle de fleje que rodea parcialmente al manguito.

25 10. - Mejoras en la construcción de linternas eléctricas
de bolsillo, según las reivindicaciones 1 - 9, caracterizadas
porque el pivote que conecta con el rodillo conmutador está situa -
do en un muelle de fleje colocado en una cavidad de la caja en
su parte superior.

30 11. - Mejoras en la construcción de linternas eléctricas
de bolsillo, según las reivindicaciones 1 - 10, caracterizadas
porque el rodillo conmutador en su superficie exterior tiene una
o varias muescas, en las que descansa el pivote en la o en las



posiciones de interrupción.

5 12. - Mejoras en la construcción de linternas eléctricas de bolsillo, según las reivindicaciones 1 - 11, caracterizadas porque la o las piezas de contacto están situadas sobre la superficie exterior del rodillo conmutador en una, o en varias muescas, en las que el pivote descansa en la o en las posiciones de conexión.

10 13. - Mejoras en la construcción de linternas eléctricas de bolsillo, según las reivindicaciones 1 - 12, caracterizadas porque el manguito está situado formando ángulo recto con respecto al plano de división, de la semi-caja y en la parte superior de la caja.

15 14. - Mejoras en la construcción de linternas eléctricas de bolsillo, según la reivindicación 13, caracterizadas porque las dos semi-cajas están cerradas entre sí mediante un soporte ballestante, cuyos extremos fijan partes de ambas semi-cajas que encajan unas dentro de las otras.

20 15. - Mejoras en la construcción de linternas eléctricas de bolsillo, según la reivindicación 13, caracterizadas porque sobre el extremo del pivote sobresaliente fuera del manguito está montada una lámina de contacto situada entre dos protuberancias y dirigida hacia la batería, y en cuyo extremo, doblado en ángulo recto, se hace contacto con la lámina larga de la batería.

25 16. - Mejoras en la construcción de linternas eléctricas de bolsillo, según las reivindicaciones 13 - 15, caracterizadas porque el muelle de fleje que rodea al manguito, en el extremo opuesto al rodillo conmutador, está construido como terminal de conexión y de aprieto para la lámina corta de la batería.

30 17. - Mejoras en la construcción de linternas eléctricas de bolsillo, según la reivindicación 1, con una caja de dos semi-



cajas, caracterizadas porque las mismas pueden cerrarse mutuamente al colocar la parte giratoria.

5 18. - Mejoras en la construcción de linternas eléctricas de bolsillo, según la reivindicación 17, caracterizadas porque el manguito que recibe la parte giratoria para el cierre, está dividido en dos secciones perpendiculares al eje, estando situada cada una de ellas en cada semi-caja.

10 19. - Mejoras en la construcción de linternas eléctricas de bolsillo, según la reivindicación 18, caracterizadas porque la parte de manguito de una de las semi-cajas está formando un anillo, que encaja en una cavidad anular de la otra semi-caja.

15 20. - Mejoras en la construcción de linternas eléctricas de bolsillo, según las reivindicaciones 17 - 19, caracterizadas porque una de las semi-cajas en la parte superior tiene el manguito y la otra semi-caja posee un saliente en forma de ojal que con las semi-cajas cerradas se coloca de tal modo debajo de un orificio situado en el fondo del manguito que, al introducir la parte giratoria, el pivote del rodillo conmutador encaja en el ojal.

20 21. - Mejoras en la construcción de linternas eléctricas de bolsillo, según las reivindicaciones 17 - 20, caracterizadas porque una o ambas láminas de contacto por el lado de la batería poseen extremos curvados a modo de abrazaderas que están montadas sobre cada una de las columnas previstas al efecto.

25 22. - Mejoras en la construcción de linternas eléctricas de bolsillo, según la reivindicación 10, caracterizadas porque el muelle de fleje colocado en la parte superior de la caja está provisto de un pivote que encaja en una abertura o muesca de la misma.

30 23. - Mejoras en la construcción de linternas eléctricas de bolsillo, según la reivindicación 22, caracterizadas porque



en la parte superior de la caja está previsto un muelle suplementario de fleje que no sirve de conexión de corriente eléctrica, si no que hace saltar a un pasador o saliente en una correspondiente abertura o muesca de la caja.

5 24. - Mejoras en la construcción de linternas eléctricas de bolsillo -

Según se describe y reivindica en esta memoria descriptiva y se detalla e ilustra con los planos que a la misma se acompañan.

10 La cual consta de varias hojas, escritas a máquina por una sola de sus caras.

Madrid, a 20 de Septiembre de 1949. -

A handwritten signature in cursive script, appearing to be 'C. M. M.' or similar, written in dark ink.

189792

189792

FIG.1

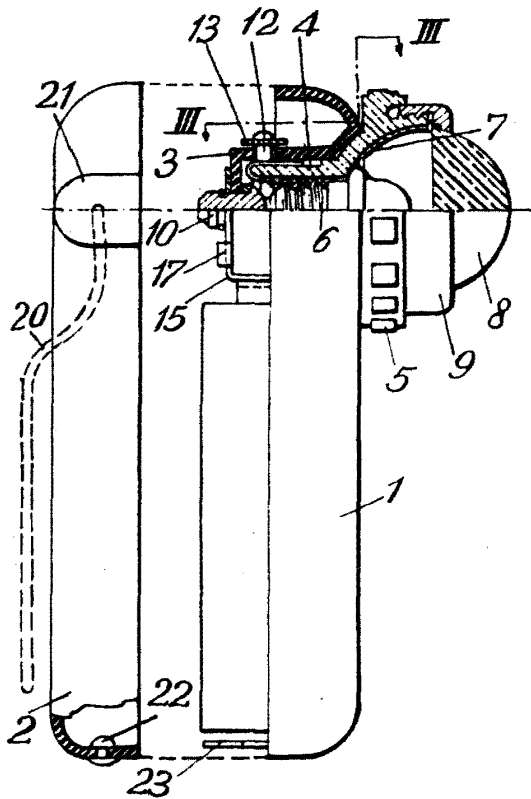

FIG.2

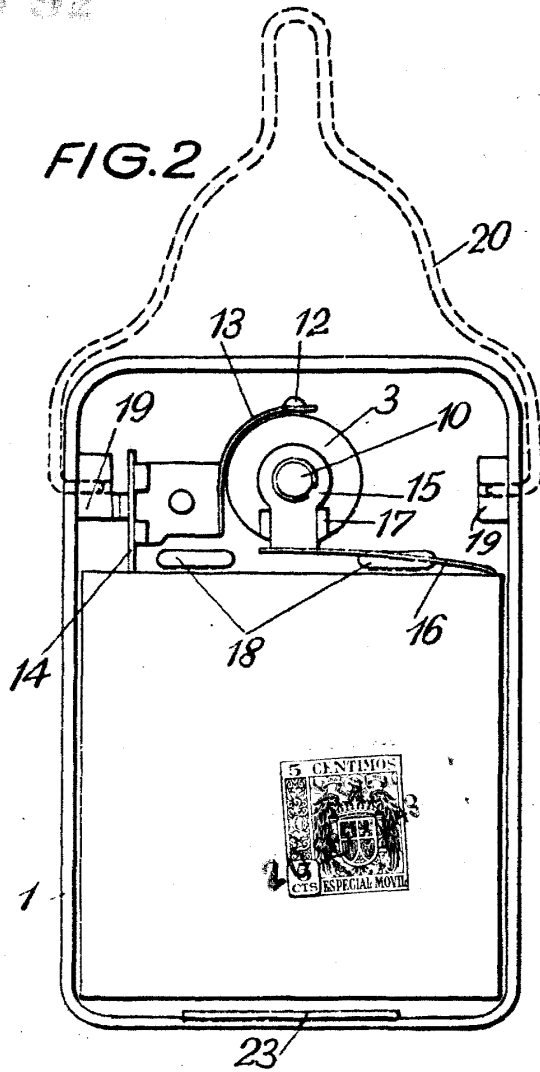

FIG.3

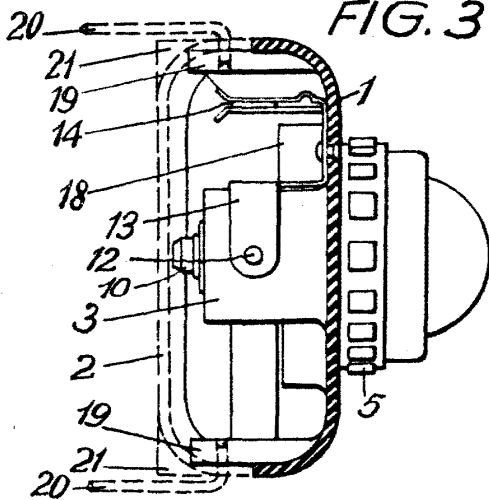
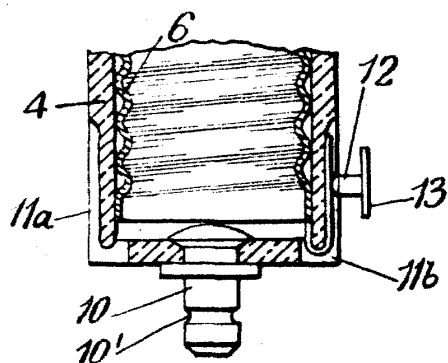
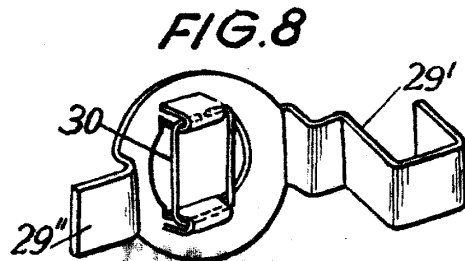
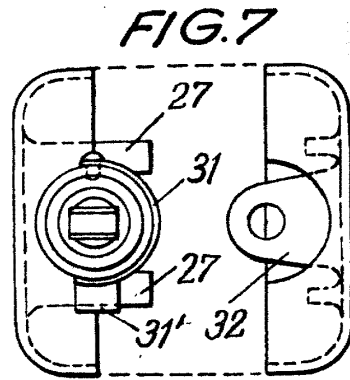
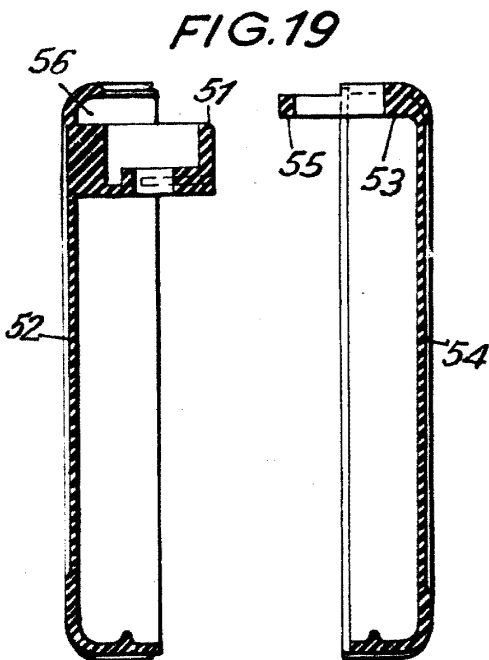
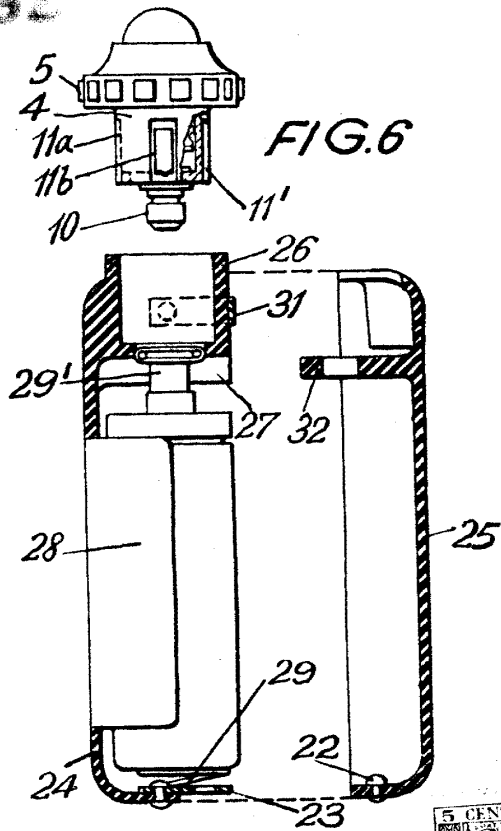
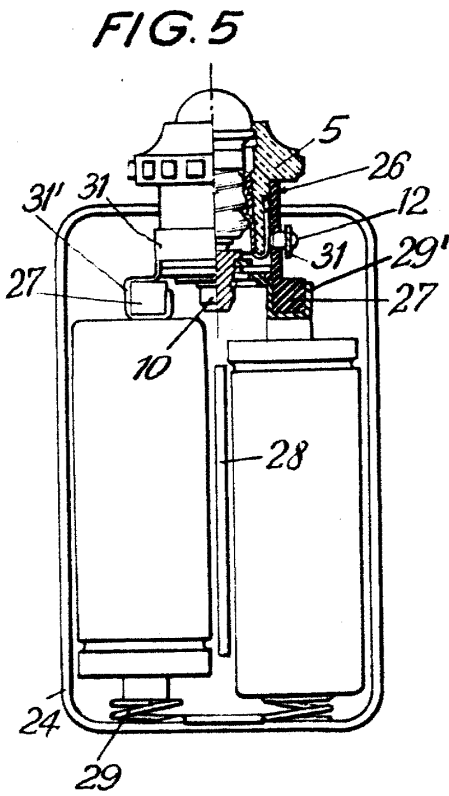

FIG.4



ESCALA VARIABLE

189792



Emil Schneider

189792

FIG. 11

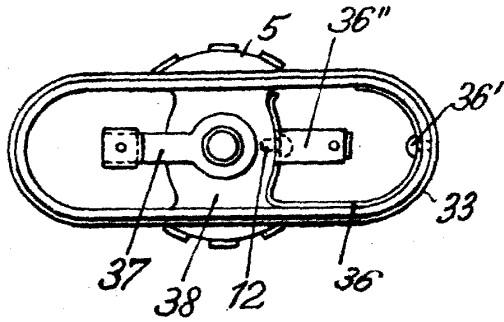

FIG. 12

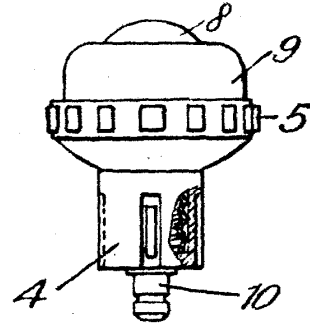

FIG. 9

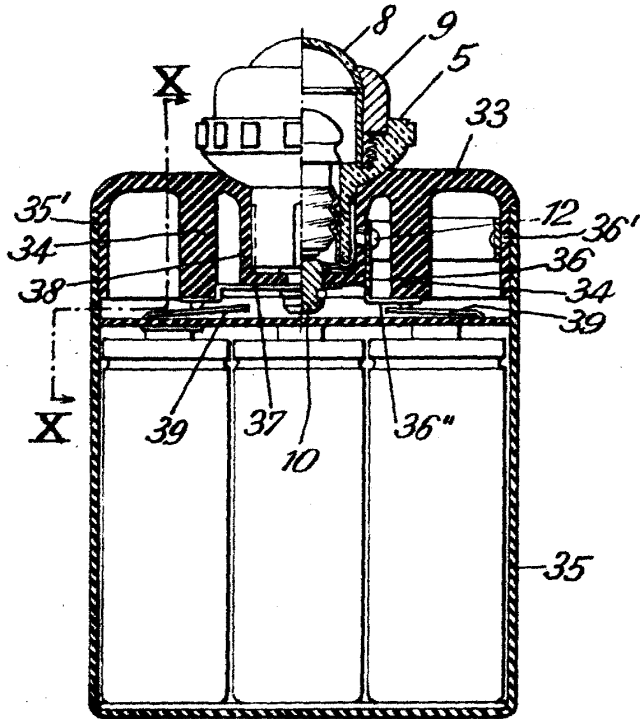
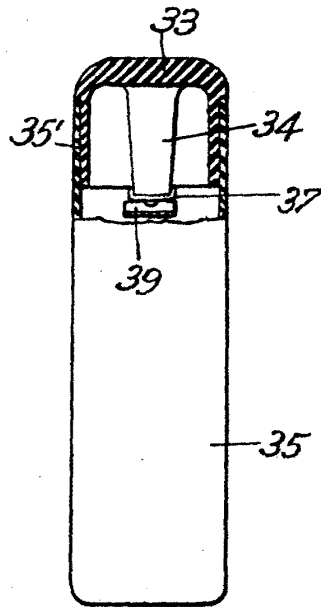

FIG. 10



LOCAL VARIABLE

Emil Schneider

189792

FIG.15

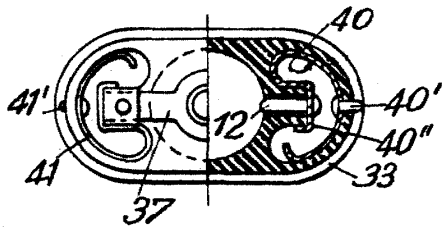

FIG.16

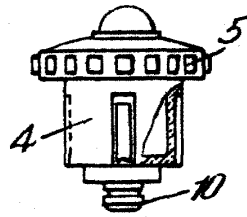

FIG.13

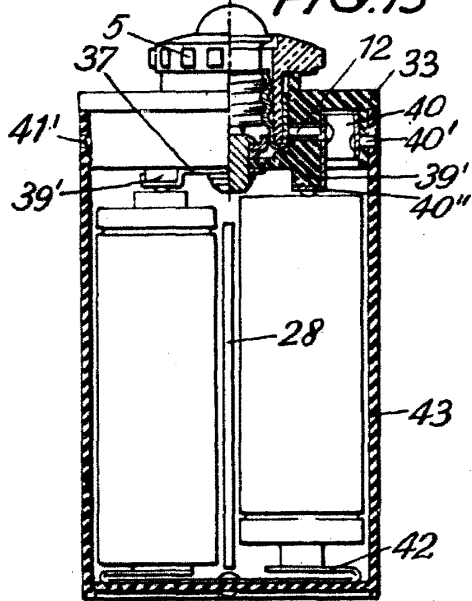

FIG.14

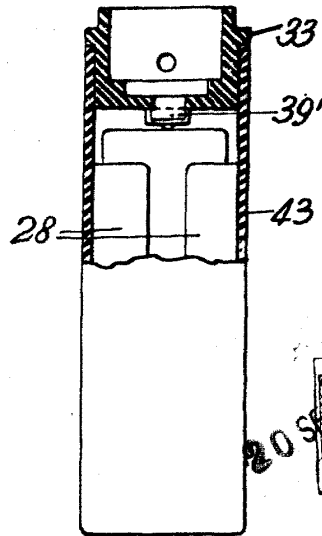

FIG.18

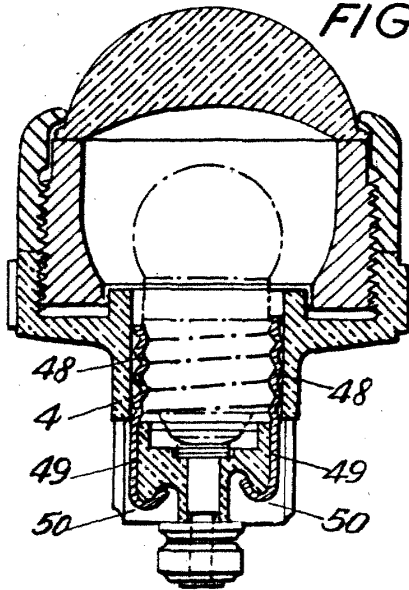
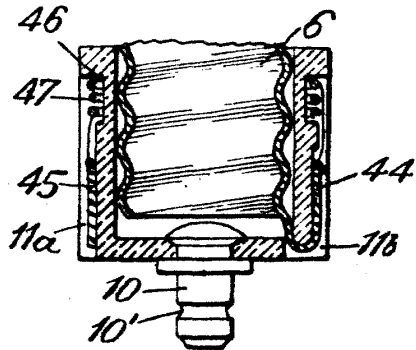

FIG.17



ESQUEMA VARIABLE

[Handwritten signature]