

189723

A619



MAR. 1973

- 1 -

MEMORIA DESCRIPTIVA

que se acompaña

a la solicitud de

registro de Modelo de Utilidad, por veinte años en
España, a favor de FABRICAS LUCIA-ANTONIO BETERE, S.A.,
de nacionalidad española, residente en Madrid Bata-
lla de Brunete, 25,

por:

"LATERAL ABATIBLE PARA CAMAS CLINICAS"

= = = = =



5 La invención a que se refiere la presente memoria, constituye una novedad industrial con características y ventajas que la hacen merecedora del privilegio de explotación exclusiva que por ella se solicita, de acuerdo con las prescripciones del Estatuto vigente sobre Propiedad Industrial, de 26 de Julio de 1.929, texto refundido, publicado el 30 de -
Abril de 1.930.

10 El presente registro de Modelo de Utilidad, concierne - como su enunciado indica a lateral abatible para camas clinicas, de acuerdo con la descripción detallada que del mismo se realiza, debiendo interpretarse siempre este concepto en su más amplio sentido y nunca en limitativo.

15 Para la debida comprensión de este objeto, se adjunta a la presente memoria descriptiva, una hoja de planos, en la que a titulo de ejemplo se representan todas y cada una de las partes que lo forman y relación que guardan entre si.

20 En la citada hoja de dibujos que representa una vista frontal del lateral cuyo registro se preconiza, apreciado en su posición racional de uso y abatido, así como unos detalles particulares del mismo, se aprecian las siguientes - referencias:

1.-Bastidor del lecho propiamente dicho, constituido - por un marco apropiado, sobre cuyo lateral y parte extrema del mismo se acondiciona el lateral objeto del Modelo.

25 2.- Lateral propiamente dicho, formado por un bastidor, de frente sensiblemente trapecial, con tubos intermedios de refuerzo y que va montado por su base o parte de mayor anchura sobre el marco del somier correspondiente.

30 3.- Medios laterales de fijación del marco -2- sobre el somier.



35 Estos medios estan constituidos por un perfil en confi-
guración de U invertida, que presentan en el lateral de ma-
yor longitud un acodamiento angular saliente a 90º, con un
remate curvo superior, según se identifica en el detalle
-A- del plano anexo.

Dichas piezas unen al bastidor -1- el marco -2- y per-
miten su basculamiento por medio de las charnelas -4-.

40 4.- Charnelas mencionadas, acondicionadas en los perfi-
les -3-, que facilitan el posicionado selectivo del lateral
correspondiente.

5.- Tornillos de fijación de los perfiles -3- sobre el
marco del somier -1-.

6.- Perfil fijado en el marco -1- y precisamente en la
parte central del lateral -2-.

45 Este perfil presenta una configuración en doble U, nor-
mal e invertida, siendo el extremo libre de mayor longitud
que el opuesto y solidario.

7.- Tornillo de sujeción sobre el marco -1-, homologo
al ya descrito -5-

50 8.- Tramo vertical del perfil -6-, que representa el me-
dio de ajuste para la fijación del lateral -2- sobre el mar-
co -1-, en posición perpendicular.

55 9.- Sección tubular alojada en el tramo central del refe-
rido lateral -2-, montado en forma deslizante a todo lo lar-
go, siendo su finalidad ajustarse sobre el tramo -8-, del -
perfil -6-, y que al actuar eventualmente de abrazadera ase-
gura la colocación del lateral, impidiendo su caída.

60 Este lateral sera fabricado en cualquier clase de mate-
rial apropiado y en las formar y dimensiones más adecuadas,
no existiendo sobre el particular ninguna limitación.



65

Hecha la descripción precedente, es preciso añadir que los detalles de realización de la idea expuesta, pueden variar, sin que por ello cambie la esencia de la invención - que es la que se desprende de los párrafos que anteceden y se reivindican en la siguiente

N O T A

En resumen: El Modelo de Utilidad que se solicita, recae ra sobre las reivindicaciones siguientes:

70

1ª.- Lateral abatible para camas clinicas, caracterizado esencialmente porque el mismo, que presenta una estructura tubular, de forma trapezoidal, va montado por su base o lado de mayor anchura, sobre el marco del somier, por intermedio de sendos perfiles en U, que presentan un saliente lateral previsto a 90º y de extremo curvo, sector en el que se aloja - unas charnelas, que facilitan el basculamiento del lateral - correspondiente con vistas a sus posicionados racionales, - realizandose la fijación de los perfiles sobre su base natural por medio de tornillos de apriete, contando el conjunto con otro perfil central, de doble U invertida, cuyo tramo - libre se ajusta sobre un casquillo tubular dispuesto en el tramo central del lateral, con lo que asegura eventualmente el posicionado correcto del indicado lateral, en posición perpendicular sobre el somier, estando el casquillo aludido montado en forma deslizante en el tubo correspondiente.

75

80

85

2ª.- LATERAL ABATIBLE PARA CAMAS CLINICAS.

Todo ello tal y como se describe en la presente memoria que consta de cuatro páginas escritas a máquina y dibujos que se acompañan.

Madrid, 15 de Marzo de 1.973

JOSE LAHIDALGA.

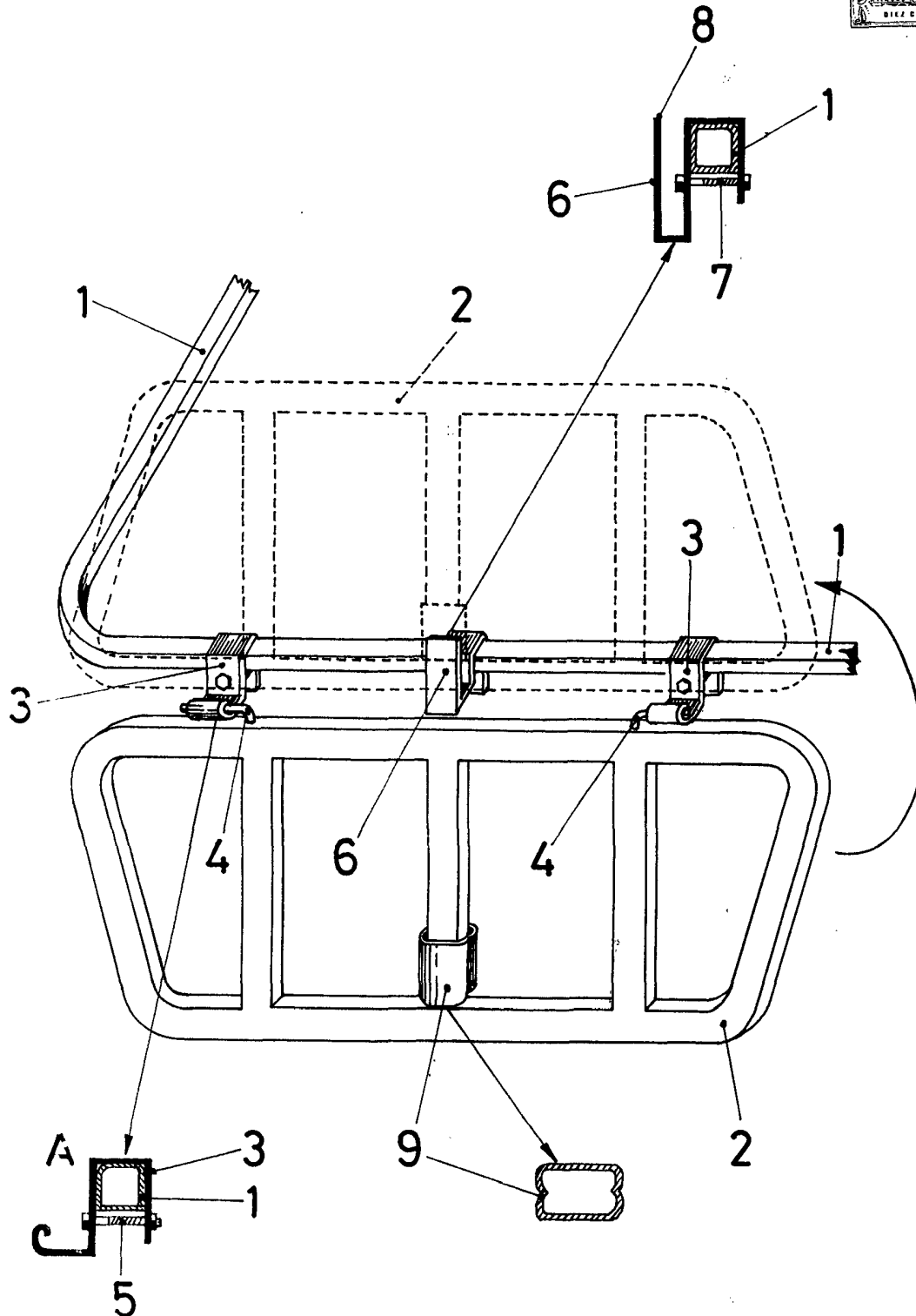

Madrid, 15 de Marzo de 1973

JOSE LAHIDALGA.

ESCALA VARIABLE