

189596 #47F

189596

12M



MEMORIA DESCRIPTIVA

=====

Correspondiente a la solicitud de registro de un Modelo de Utilidad que por veinte años se reivindica para España a favor de la firma CONGUITOS, S.A, de nacionalidad española, - con domicilio social en Zaragoza, calle Rio Ara, número 21 -

p o r

" SOPORTE EXHIBIDOR "

=====

Se reivindica la protección jurídica prevista - en el vigente Estatuto sobre Propiedad Industrial para un soporte exhibidor, cuya novedad con relación a cuanto se ha practicado en la materia hasta el momento presente, le hace acreedor del privilegio de explotación exclusiva que precep-

189596



-2-

túa el mencionado cuerpo legal.

10 En efecto, se trata de un soporte destinado a -  
ser utilizado preferentemente como "display" o medio de -  
exhibición y presentación de productos diversos y entre -  
ellos, productos destinados al consumo alimenticio de la es  
pecie humana.

15 Teniendo por consiguiente el objeto reivindicado  
la antedicha finalidad, las características constructivas -  
que más adelante se describirán en esta memoria, están dise  
ñadas con el propósito no solo de robustecer dicho medio -  
exhibidor sino también garantizar las óptimas condiciones -  
de conservación del producto, todo lo cual es particularmen  
te importante tratándose de artículos de alimentación.

20 Con el fin de aclarar en lo posible la presente  
descripción, se acompaña la misma de una hoja de diseños, -  
en la que ha sido representado un caso de ejecución real a  
título de ejemplo, con el carácter de mera enunciación y -  
sin limitación de clase alguna.

25 En dichos diseños: La Figura 1 corresponde a -  
una vista en planta del soporte. La Figura 2 es una vista -  
lateral del mismo objeto. Y finalmente, en la Figura 3 se -  
muestra una perspectiva de la pieza rigidizante del soporte.

30 Haciendo referencia a la numeración dada a los  
diversos elementos y piezas que componen el objeto de la -  
presente protección, seguidamente se expone su construcción  
detallada y características del mismo.

35 El soporte exhibidor cuya protección se precon  
za en este modelo de utilidad está basado fundamentalmente  
en una pieza unitaria -1- moldeada u obtenida por cualquier  
otro procedimiento de fabricación igualmente apropiado al -



-3-

fin propuesto, el cual consite en obtener un cuerpo alveolar compuesto por un número variable de rebajos -2- destinados a recibir el producto alimenticio.

40 La característica esencial que distingue a la presente nueva construcción consiste en la previsión de una pieza igualmente moldeada -3- que adoptará forma de caja abierta, siendo su dimensión coincidente con la de la embocadura inferior de la pieza -1- de modo que una vez introducida esta última en la primera, quedan ambas piezas sujetas -  
45 entre sí, cerrando la pieza -3- el interior hueco de la pieza -1-, con lo cual se obtiene el efecto rigidizante deseado y además incrementar el efecto estético del conjunto y una mejor terminación al constituir por así decirlo la pieza -3- el fondo aparente de un cuerpo pseudocompacto.

50 Por otra parte, teniendo en consideración que la presentación del producto será debidamente cubierto y cerrado por una envuelta de papel celofán, éste envuelve mejor el conjunto en virtud de la intervención de la citada pieza rigidizante -3- situada como falso fondo en la parte inferior del soporte.  
55

De acuerdo con lo acabado de exponer y no obstante las menciones de caracter concreto que en esta memoria se formulan, se hace la salvedad de que los detalles -  
60 accidentales de forma, tamaño y materiales utilizados en su construcción, podrán ser objeto de alteración sin que tal modificación desvirtúe la esencialidad que queda resumida en la siguiente:

## N O T A

65 EN RESUMEN: El presente modelo de utilidad que por veinte años se solicita para España, ha de recaer sobre

189596



-4-

las siguientes reivindicaciones:

70 1ª.- "SOPORTE EXHIBIDOR", caracterizado esencialmente por -  
comprender un cuerpo alveolar superior hueco interiormente,  
en cuya embocadura inferior cierra una segunda pieza rigidi-  
zante constituida por una caja abierta en la que penetra el  
citado cuerpo alveolar, estando la dimensión de la embocadu-  
ra de este último ajustada a la de dicha pieza rigidizante,  
de modo que ambos elementos quedan sujetos entre sí por en-  
caje recíproco de ambos.

75 2ª.- Se reivindica como objeto sobre el que ha de recaer la  
protección que por veinte años se solicita para España,

p o r

" SOPORTE EXHIBIDOR "

80 Todo conforme queda expresado en la presente -  
memoria descriptiva que consta de cuatro folios mecanogra-  
fiados por una sola cara y una hoja de planos que se acompa-  
ña,

Madrid, 12 MAR. 1973  
P.A.,

PEDRO FELIPE MANA



3 0 1 7 4

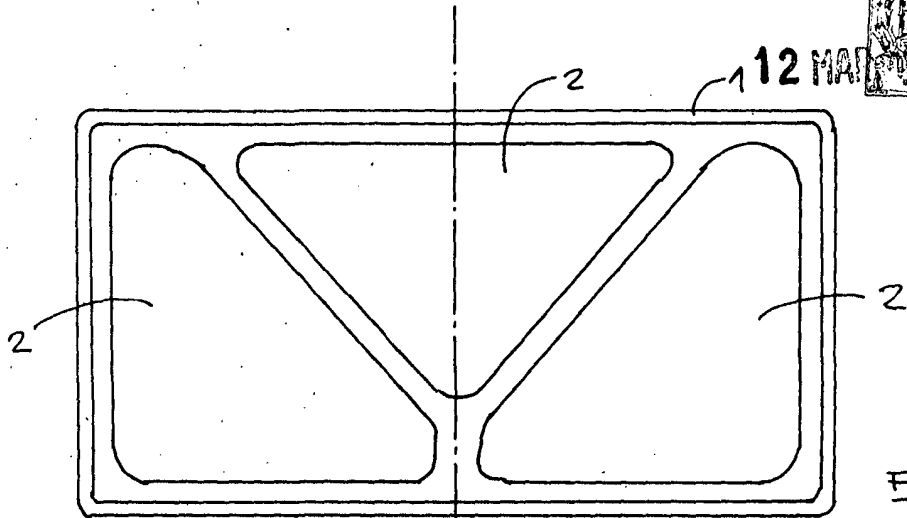

FIG. 1.

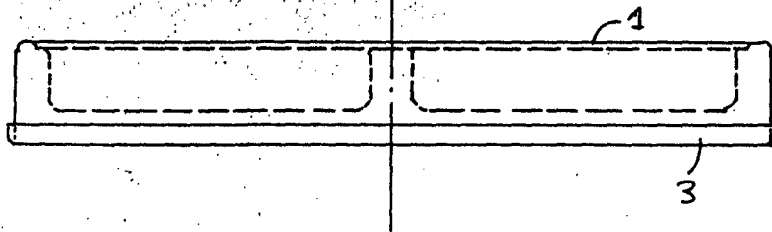

FIG. 2

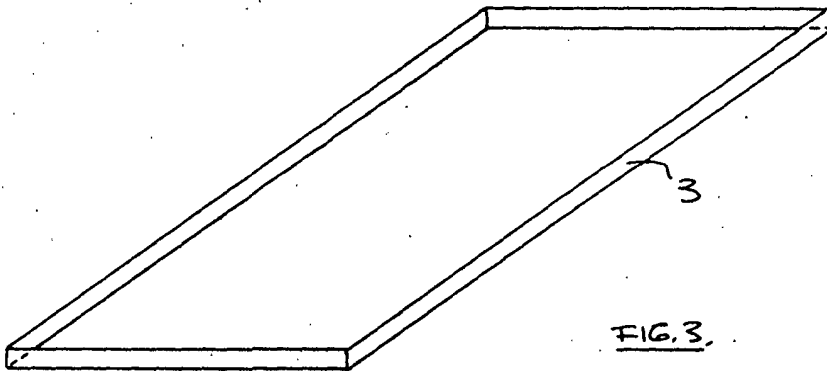

FIG. 3.

ESCALA VARIABLE.

MADRID,  
P.A.,

12 MAR 1973

PEDRO PELLERIN  
S.F.

*[Handwritten signature]*