

189535

A47A



189535

189535

PATENTE  
DE  
MODELO DE UTILIDAD

por 20 años

a favor de Doña Maria del Carmen CARREIRAS BORGES y Don Juan Manuel PIO CABELLO

de nacionalidad española

residentes en Barcelona, calle Urgel, 249-251

por:

"ESTANTE DE LIBRERIA".

MEMORIA DESCRIPTIVA

La presente patente de modelo de utilidad se refiere a un estante de librería, de preferente utilización como elemento de sobremesa, compuesto en cualquier caso por piezas de fácil fabricación, acoplamiento y ensamblado, que permite a conveniencia disponer de

5. diferentes longitudes, manteniendo los mismos cabezales o soportes que sirven de apoyo y sustentación al conjunto.

Para la mejor comprensión de la presente memoria descriptiva se acompaña una hoja de dibujos en la que, tan sólo a título de ejemplo, se representa un caso práctico de ejecución del estante

10. objeto de la demanda.



En dichos dibujos, la Fig. 1 es una vista lateral del estante; la Fig. 2 corresponde a una vista en alzado frontal del mismo; la Fig. 3 muestra, en alzado seccionado transversal por III-III de la figura anterior, al estante en su función específica de sustentación de libros; la Fig. 4 representa, vista lateralmente, la pieza cabezal soporte; y la Fig. 5 es una vista de uno de los dos largueros, en la que se aprecia la forma y disposición de sus entallas.

El objeto de la demanda está compuesto por dos largueros (1) y (1'), de forma rectangular y grosor apropiado, preferentemente de madera, de longitud equivalente, cuyas superficies están dispuestas entre sí en ángulo recto. Están provistos estos largueros (1) y (1') de dos entallas cada uno (2), cerca de sus extremos, dispuestas transversalmente y en un mismo lado, aptas para introducirse en otras entallas (3), equivalentes, que adoptan una posición perpendicular entre sí, practicadas en el borde de los cabezales o soportes (4), de tal manera que el conjunto queda en posición inclinada para recibir los libros (5). El acoplamiento y ensamble a presión de las mencionadas entallas (3) y (4) asegura el bloqueo e inmovilización de todas las piezas del estante en la posición conveniente.

Los cabezales o testeros soporte (4) adoptan una forma apropiada dentro de unos límites sensiblemente circulares; en su parte superior al objeto de aligerar material, así como para el fácil acceso al libro que esté situado en el extremo del estante, presenta la escotadura (6), en ángulo recto, cuyos lados quedan paralelos a los largueros (1) y (1'). En la parte inferior de estos cabezales (4), la arista horizontal (7) corta su forma relativamente circular, de tal manera que se convierte el plano producido en la base de apoyo del estante de librería. Completa el conjunto



189535



- 3 -

el detalle auxiliar de los pies de sustentación (8), aplicados a la mencionada base de apoyo horizontal (7), El dispositivo, a conveniencia, es factible mediante medios adicionales, de incorporar lo a una superficie mural para su suspensión.

5. Finalmente cabe indicar que los largueros (1) y (1') quedan convenientemente distanciados el uno del otro, dejando así el espacio (9), con la consiguiente economía de material y peso.

- Serán independientes del objeto de la demanda los materiales formas y dimensiones de los elementos que componen el estante de librería descrito, siempre que las variaciones que se introduzcan no afecten a su esencialidad.
- 10.

## N O T A

REIVINDICACIONES

- Se reivindica como objeto de la presente Patente de Modelo de Utilidad:
- 15.

- 1ª.-Estante de librería, que se caracteriza esencialmente por el hecho de estar compuesto por dos largueros, preferentemente de madera, de longitud equivalente, cuyas superficies están dispuestas entre sí en ángulo recto y cuyas extremidades se hallan convenientemente fijadas a unos cabezales o testeros extremos, asimismo de preferencia de madera, que adoptan una forma apropiada, con una arista de apoyo, quedando el conjunto sensiblemente inclinado respecto a la horizontal del lugar.
- 20.

- 2ª.-Estante de librería, según la reivindicación anterior, que se caracteriza por el hecho de que ambos largueros están dotados de dos entallas transversales cerca de sus extremidades y en un mismo lado, aptas para penetrar en otras entallas equivalentes practicadas en el borde de los cabezales o testeros, entallas estas últimas que están dispuestas formando entre sí un ángulo de 90º, permitiendo el acoplamiento mútuo a presión de todas estas
- 25.
- 30.



entallas la inmovilización de los largueros respecto a los aludidos cabezales de soporte.

5. 3ª.-Estante de librería, según las reivindicaciones 1 y 2, que se caracteriza por el hecho de que los cabezales poseen, de preferencia, una arista inferior recta, a la que van aplicados, auxiliariamente, unos pies de sustentación del conjunto, quedando previsto que el dispositivo posea también otros medios adicionales para su suspensión mural.

10. 4ª.-Estante de librería, según las reivindicaciones 1 a 3, que se caracteriza por el hecho de que los largueros se hallan ventajosamente distanciados el uno del otro, dejando así entre ellos un amplio espacio que permite aligerar el conjunto y ahorrar material, quedando siempre estos mismos largueros en posición para recibir los libros, los cuales quedan inclinados con relación a la horizontal para facilitar su acceso y manipulación.

15. 5ª.-ESTANTE DE LIBRERIA.

Sean cuales fueren las circunstancias que concurren con la esencialidad propia de la misma.

Consta la presente Memoria descriptiva de cuatro páginas foliadas y mecanografiadas por una sola cara y va acompañada de una hoja de dibujos aclarativos.

Barcelona, 2 de Marzo 1973

P. A.

J. COMAS

P. P.

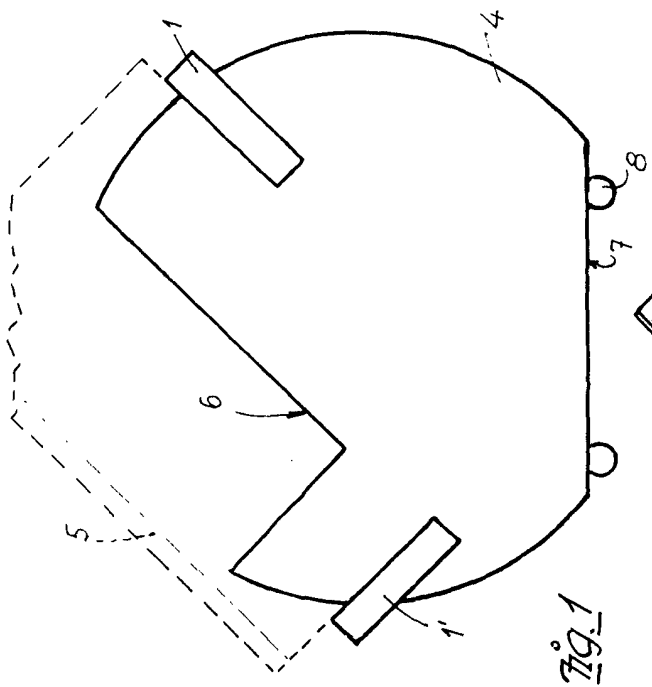

FIG. 1

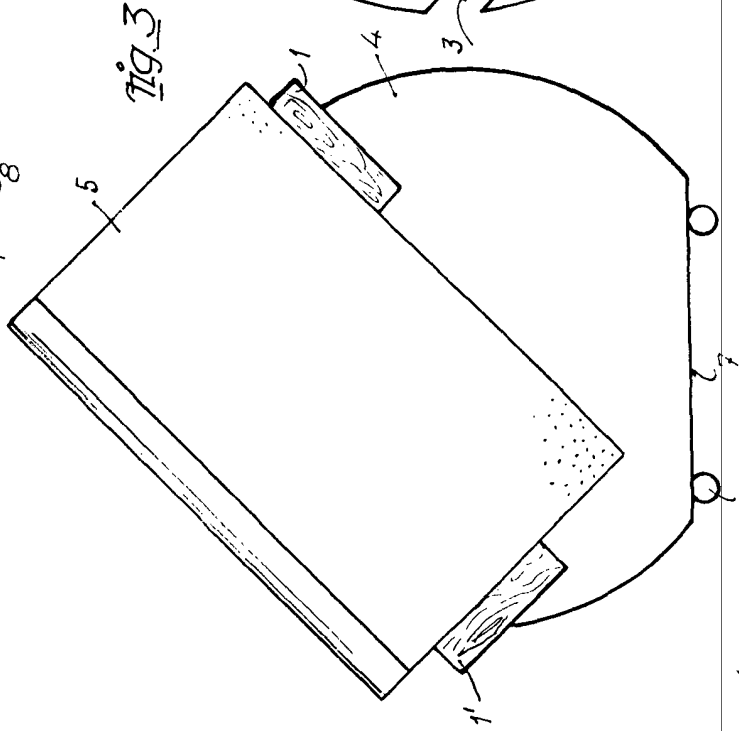

FIG. 3

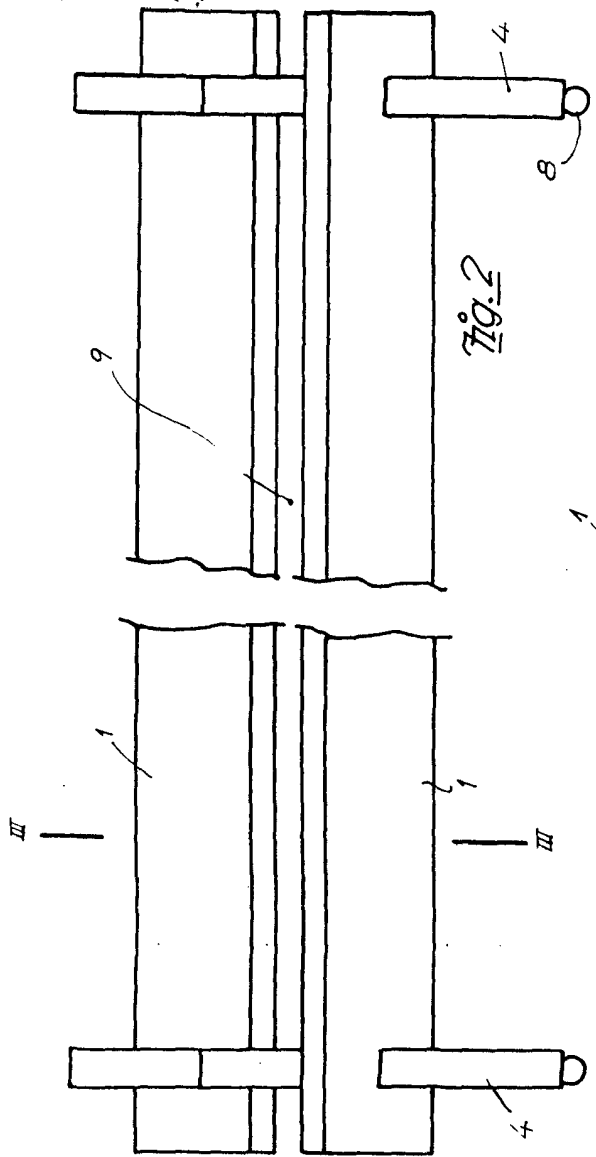

FIG. 2

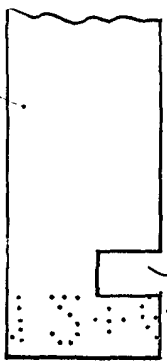

FIG. 5

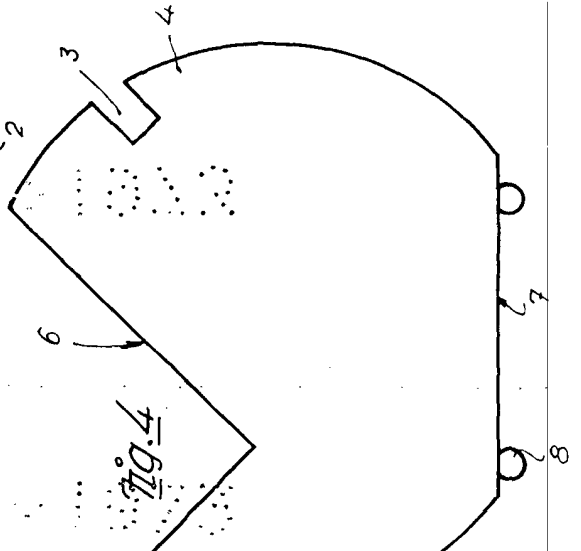

FIG. 4

Barcelona, 2 Marzo 1973  
 P.A. *[Signature]*