



tivos empleados actualmente con el mismo fin.

El apero a que nos referimos tal como expresa su enunciado, está destinado a la formación de los cabaliones requeridos por ciertos cultivos agrícolas, sean estos cuales fueren, permitiendo incluso la formación de los cabaliones -
5 circunferenciales de las pozas de los cultivos frutícolas, con la particularidad de que es posible lograr cabaliones de diferentes medidas, tanto en altura, como en anchura de su base.

El acaballonador objeto del presente Modelo de Utilidad comprende en esencia dos hélices, montadas en el eje motriz del aparato tractor, una a cada extremo del eje, quedando a ambos lados del aparato, para que éste se apoye en la tierra sobre dichas hélices, las cuales actuarán como ruedas de desplazamiento y consta también de un armazón con dos
15 brazos divergentes e inclinados que soportan cada uno un disco giratorio, provisto de paletas radiales en una de sus caras. Al avanzar el tractor o motocultivador a los que se acople el apero, las hélices de cada lado recogen la tierra, la empujan y desplazan hacia el centro de gravedad de la máquina, para que luego, los dos discos con sus paletas, a los
20 que podemos denominar regulador de surcos, formen el caballón a la medida deseada.

Para que las características generales anteriormente expuestas puedan ser más fácilmente comprendidas y para
25 explicar mejor ciertos aspectos constitutivos de interés, se acompaña una lámina de dibujos que muestra un ejemplo de realización de este apero acaballonador, bien entendido que ha de interpretarse ampliamente y sin carácter restrictivo
30 alguno, al menos en cuanto a detalles secundarios que no al-

.../...

teren la constitución general y básica en que se fundamenta.

Los referidos dibujos representan en sus figuras como sigue:

Figura 1 - Planta de una de las hélices.

5 Figura 2 - Alzado desde el lado exterior de dicha hélice.

Figura 3 - Alzado desde el lado interior de la referida hélice.

10 Figura 4 - Lateral y perfil del eje de acoplamiento a la unidad motriz.

Figura 5 - Alzado frontal de los elementos acaballadores o reguladores de los surcos.

Figura 6 - Alzado lateral de los elementos de la figura 5.

15 Figura 7 - Sección diametral de uno de los discos del acaballador.

Figura 8 - Lateral en alzado del apero acaballador montado a una unidad motriz, representada a trazos.

20 Valiéndonos pues de los referidos dibujos, vemos que el acaballador motivo de este Modelo de Utilidad presenta la siguiente constitución, al describir la cual citaremos sus partes y piezas con las mismas referencias numéricas y alfabéticas que aparecen en los dibujos.

25 Como se dijo al principio, el apero comprende dos hélices, de las cuales solo se representa una en los dibujos, designada con A. Cada una de estas hélices está constituida por dos planchas 1 y 2, curvadas helicoidalmente en direcciones encontradas, dando vueltas alrededor del cilindro central -3-, pero separadas de él por el espacio -4-. Dichas
30 planchas finalizan por ambos extremos en las pletinas alar-

.../...

475

189502



gadas y diametralmente dispuestas -5- y -6-, de las cuales la -6- va unida a un disco -7- por los tornillos -8-.

5 Cada hélice -A- va acoplada a los elementos motrices del motocultivador -C-, (figura 8) mediante el correspondiente eje -9- (figura 4) introducido en el extremo hueco -10- del cilindro -3- y fijado por medio de los adecuados tornillos pasadores.

10 La otra parte fundamental del apero la constituye el acaballador propiamente dicho, o regulador de surcos -B-, que muestran las figuras 5,6. Este se compone de un brazo horquillado -11- que actúa de lanza, entre cuyas ramas hay una pletina -12-, con varios orificios-13- para regular su posición, siendo solidaria de un manguito tubular -14- para alojar el bulón de unión al motocultivador C, u otra
15 unidad motriz a la que se enganche el apero. El brazo horquillado -11- prosigue con la prolongación -15- doblada en ángulo obtuso, que luego vuelve a doblarse en ángulo recto con la porción -16-, desde la cual parten los dos brazos
20 divergentes -17-, provistos de los cojinetes -18-, en los que se alojan los ejes -19- con las tuercas -20- y arandelas -21-, siendo -22- un engrasador. En dichos ejes -19- van montados con libre giro los discos cóncavos -23- con su cuello -24- y unas palas radiales -25- en su cara cóncava, cuyas palas rebasan al disco -23-, siendo -26- un disco de re-
25 fuerzo. Con -27- se señala un asa superior para el manejo y traslado del dispositivo.

30 Como ya se dijo al principio, al avanzar el motocultivador C, deslizando sobre las hélices A, que le sirven de ruedas, éstas recogen la tierra y la empujan y agrupan hacia el centro de gravedad de la máquina, para que lue-

.../...



go, la recojan los dos discos oblicuos -23- y la acaballo-
nen de manera regular y uniforme.

5 Finalmente conviene hacer constar que el apero -
agrícola descrito puede tener un dispositivo que regule la
abertura relativa entre si de los brazos portadiscos -17-.
Igualmente, podría construirse de cualquier tamaño, formas
y material, aunque se recomienda el hierro acerado para evi-
tar desgastes, dado el continuo rozamiento con la tierra a
que está sometido. También debe tenerse en cuenta que puede
10 aplicarse o montarse en cualquier clase de motocultivador,
tractor u otra máquina de tracción que la arrastre para ejer-
cer su misión.

NOTA REIVINDICATORIA

15 Los puntos no conocidos ni practicados en España,
que se reivindican en este Modelo de Utilidad, son:

1 - Acaballonador agrícola, caracterizado por el
hecho de constar de dos hélices montadas en el eje motriz
del aparato de tracción, uno a cada lado y en la parte in-
ferior, sirviendo a éste de ruedas de apoyo y deslizamiento,
20 componiéndose cada una de dichas hélices de dos planchas -
curvadas helicoidalmente en direcciones encontradas, dando
vueltas alrededor de un cilindro central, pero separadas de
él por un espacio, cuyas planchas helicoidales finalizan por
ambos extremos en una pletina diametral, de cuyas pletinas
25 hay una que va unida a un disco.

2 - Acaballonador agrícola, caracterizado, por com-
prender un armazón constituido por un brazo que actúa de lan-
za, con medios de unión articulada al motocultivador o uni-
dad de tracción, cuya lanza se bifurca en dos brazos diver-
gentes en los que se montan y giran unos discos concavos,
30

.../...

102473

- 6 -

189502

8 MAR 1973



5 provistos en la cara cóncava de unas aletas radiales, de -
manera que, al avanzar el motocultivador u otra clase de
unidad de tracción a la que se enganche este apero, las hé-
lices de la reivindicación 1ª empujan y desplazan la tierra
hacia el centro de gravedad de la máquina, siendo luego re-
cibida por los discos oblicuos con paletas que vienen detrás,
para que éstos conformen el caballón.

10 3 - "ACABALLONADOR AGRICOLA", de conformidad en
un todo en lo esencial y fines industriales a lo descrito
en la precedente memoria descriptiva y gráficamente repre-
sentado en los adjuntos planos para su mejor comprensión.

Esta memoria consta de SEIS hojas, escritas o me-
canografiadas por una sola cara a doble espacio.

Madrid, - 8 MAR 1973

Por autorización del interesado.

JOSE LOPEZ CORRES
P.P.

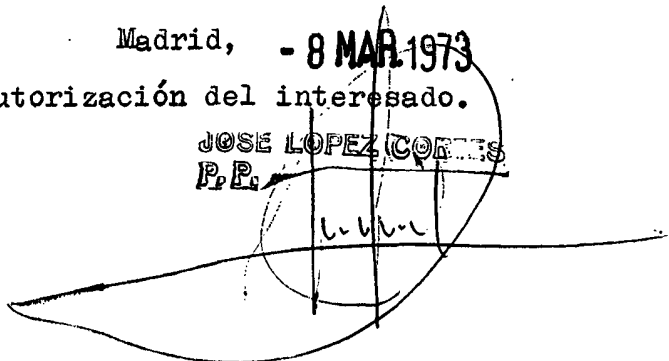

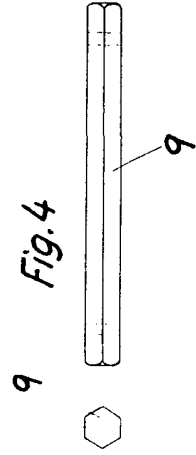
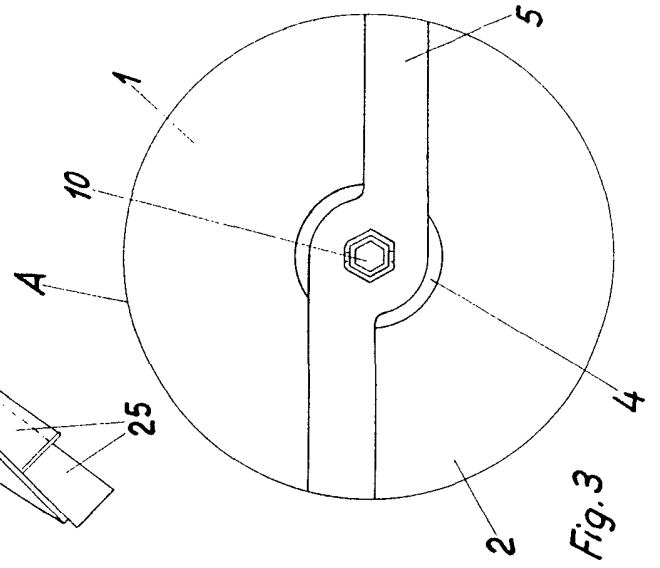
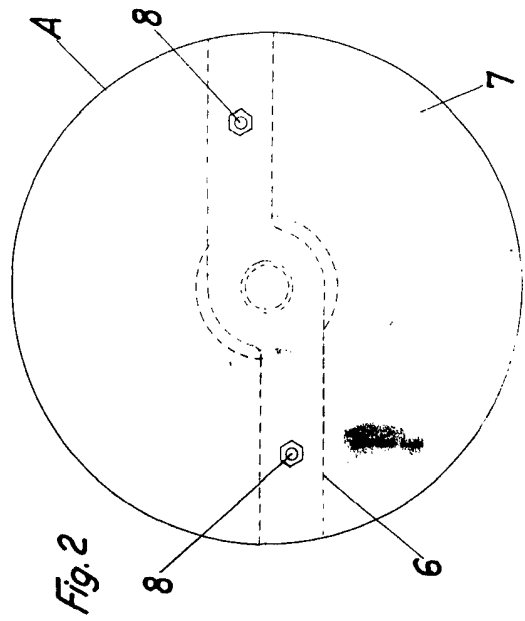
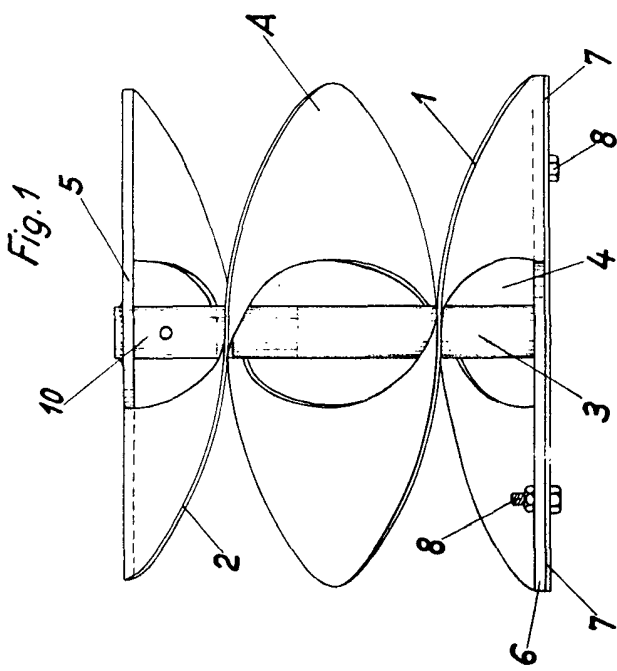
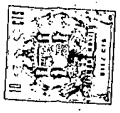

Escala variable

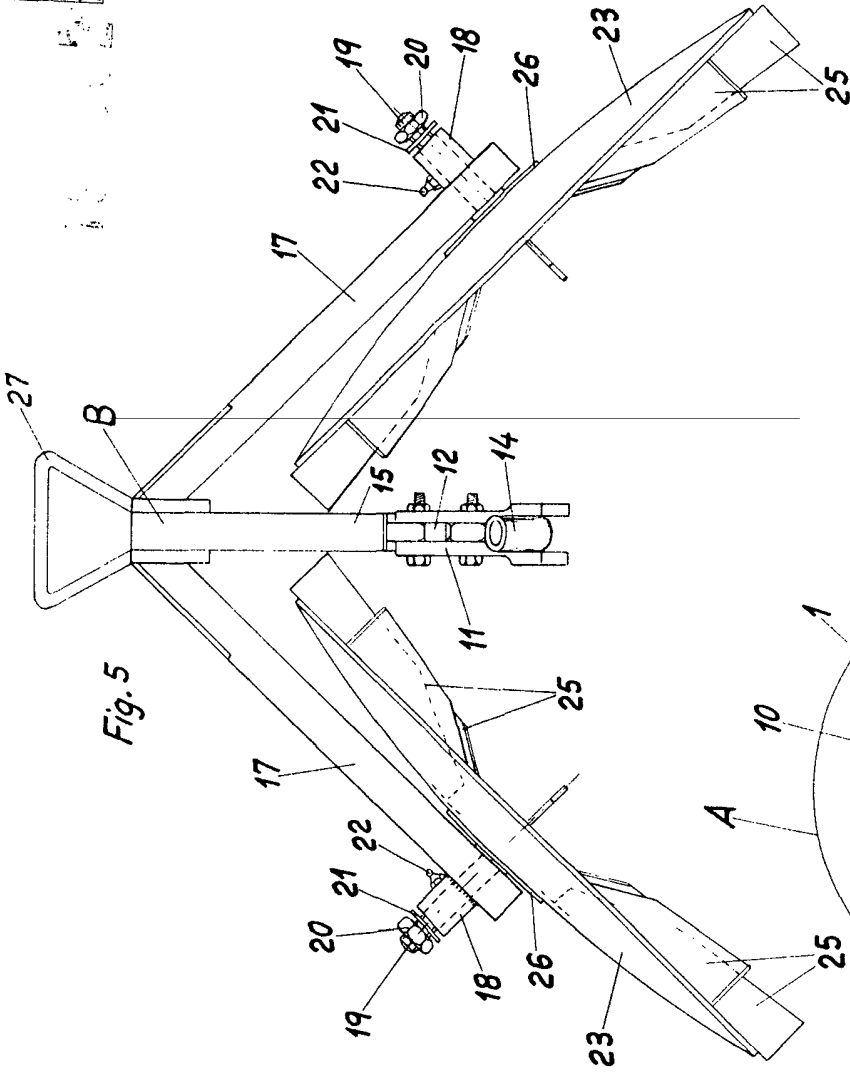

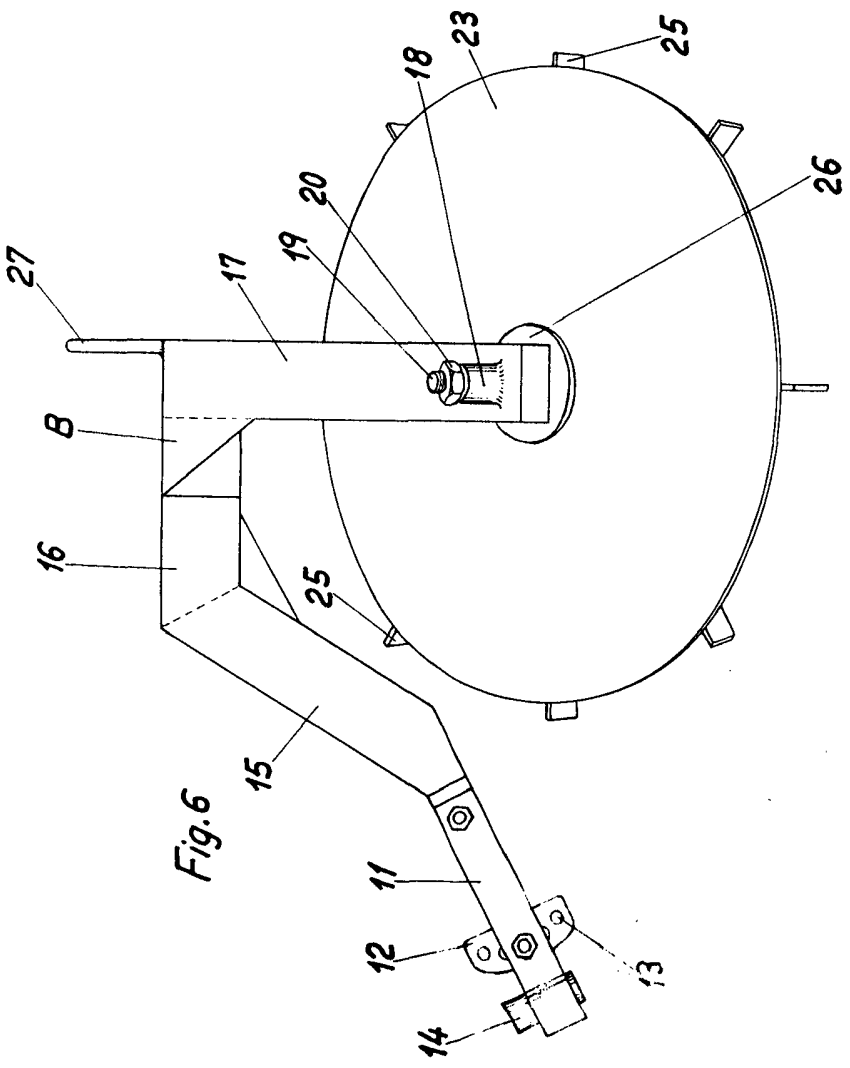

Fig. 6

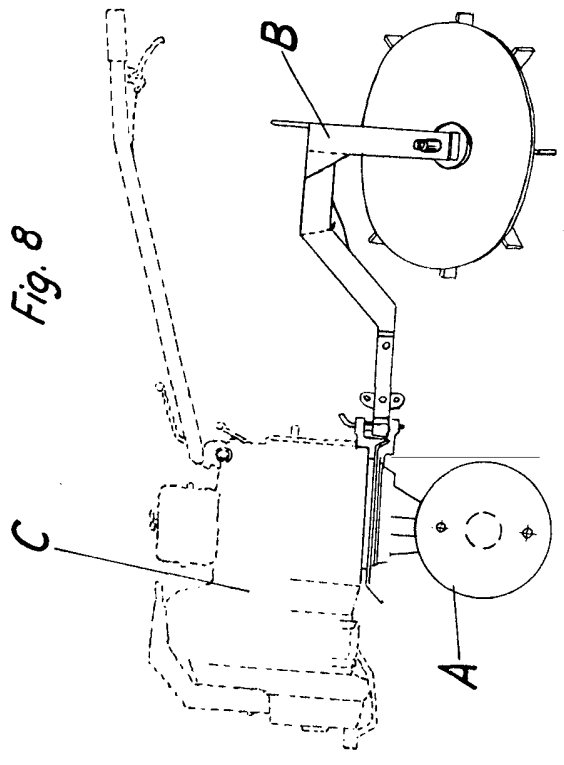
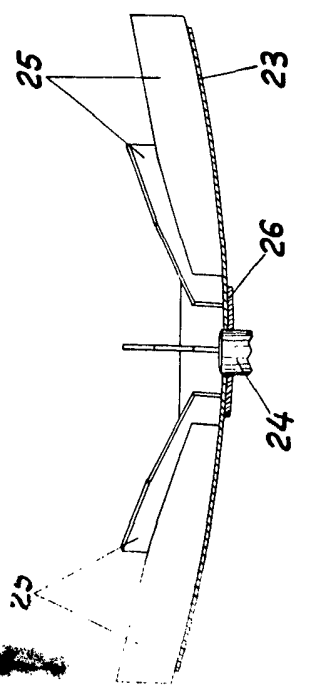

Fig. 8

Fig. 7



Escala variable

MADRID

