

25-11-74

189499

AC3B



189499

MEMORIA DESCRIPTIVA
=====

Correspondiente a la solicitud de registro de un Modelo de Utilidad que por veinte años se reivindica para España a favor de COMPANIA MERCANTIL DE PLASTICOS TARI, S.A. de nacionalidad española, con domicilio social en Zaragoza, Polígono Industrial de Cogullada, calle A, Agrupación NIDO, Naves - números 6 y 7 - - - - -

p o r

" JUGUETE LANZA-DARDOS "

=====

El objeto de la presente protección es un nuevo tipo de juguete para entretenimiento por parejas o en grupo, pudiendose además utilizar como un juguete de puntería individual con diana estática.

El efecto nuevo del mismo consiste fundamentalmente

15 10 10 10 10

189499

8 MAR.



-2-

te en que por lo general la diana será llevada a modo de -
escudo por un pequeño usuario, constituyendo un blanco mó-
vil sobre el que el jugador contrario deberá ensayar su pun-
tería.

10 Para mayor claridad del contenido de esta descrip-
ción se acompaña la misma de una hoja de dibujos, en la que
se muestra un posible caso de realización en la práctica, -
el cual se cita a título de ejemplo ilustrativo, con el ca-
racter de mera enunciación y sin limitación alguna, en or-
den a las posibles variantes de índole accidental que sus -
15 detalles secundarios ofrecerán en cada caso de acuerdo con
las preferencias del mercado.

 En dichos dibujos, la Figura 1 es una vista fron-
tal del escudo-diana observado por su cara posterior, La -
20 Figura 2 es una sección por la línea A-A' del diseño ante-
rior, siendo la Figura 3 otra sección por la línea B-B' del
mismo dibujo. Por último, la Figura 4 corresponde a una vis-
ta lateral de uno de los dardos componentes del juego.

 A continuación serán expuestas las notas construc-
25 tivas del nuevo modelo del juguete lanza-dardos cuya protec-
ción se preconiza y de la presente descripción se deducirán
sus características funcionales al propio tiempo que las -
atractivas posibilidades que dicho juguete presenta como en-
tretenimiento doméstico o como juego infantil de playa por
ejemplo.

 Haciendo referencia a la numeración utilizada en
los anexos dibujos, se observará que el juguete está compues-
to básicamente por uno o varios blancos móviles que a modo
de diana son susceptibles de ser llevados agarrados con la
35 mano el pequeño usuario del juego y por unos dardos destina-

189499



-3-

dos a quedar adheridos en dichas dianas móviles.

40 Estas últimas están constituidas por una pieza -
plástica -1- de conformación preferentemente circular sin -
quedar excluidas por ello otras formas, pudiendo ir ornamen
tada con motivos variables y normalmente círculos concéntri
cos coloreados o no.

45 En el dorso de la citada pieza -1- han sido arbi-
trados unos apéndices -2- constituidos en una misma pieza -
a modo de prolongaciones del mismo material de esta última.
Tales apéndices se encuentran dotados de una muesca a fin -
de determinar un espacio libre central estrangulado, en el
que quedan fijados en disposición amovible los extremos de
una pieza longitudinal -3- con la que se agarra con la mano
la diana por el pequeño participante del juego.

50 El juguete se completa con uno o varios dardos -
(Figura 4) provistos de una ventosa -4- en su extremo delan-
tero, los cuales están destinados a ser lanzados contra las
dianas -1- a fin de quedar adheridos en ellas, según se ha
dicho anteriormente.

55 Cada ventosa -4- ofrece la particularidad de es-
tar provista de un pequeño apéndice -5- cuya finalidad es -
favorecer la liberación del dardo una vez adherido en la -
diana.

60 Se hace la salvedad de que los detalles accidenta
les de forma, tamaño y materiales utilizados en su construc-
ción, podrán ser objeto de alteración sin que tal modifica-
ción desvirtúe la esencialidad que queda resumida en la si-
guiente:

N O T A

65 EN RESUMEN: El presente Modelo de Utilidad que -



por veinte años se solicita para España, ha de recaer sobre las siguientes reivindicaciones:

- 70 1ª.- "JUGUETE LANZA-DARDOS", caracterizado esencialmente - por comprender unos blancos móviles constituidos por una - pieza plástica dotada en su cara dorsal de un medio de agarre para la mano o brazo del pequeño usuario y unos dardos provistos de una ventosa en su extremo delantero destinados a probar con ellos puntería contra los citados blancos móviles.
- 75 2ª.- "JUGUETE LANZA-DARDOS", según la reivindicación anterior, caracterizado porque las citadas ventosas en que termina el extremo delantero de cada dardo, se encuentran provistas de un apéndice constituido en el propio material de la ventosa, merced al cual se facilita la liberación del -
- 80 dardo una vez que ha quedado adherido en la diana.
- 3ª.- Por último, se reivindica como objeto sobre el que ha de recaer la protección que por veinte años se solicita para España,

p o r

85 " JUGUETE LANZA-DARDOS "

Todo conforme queda expresado en la presente memoria descriptiva que consta de cuatro folios mecanografiados por una sola cara y una hoja de planos que se acompaña,

Madrid, 8 MAR. 1973

P.A.,

PEDRO FELIPE MANA

**

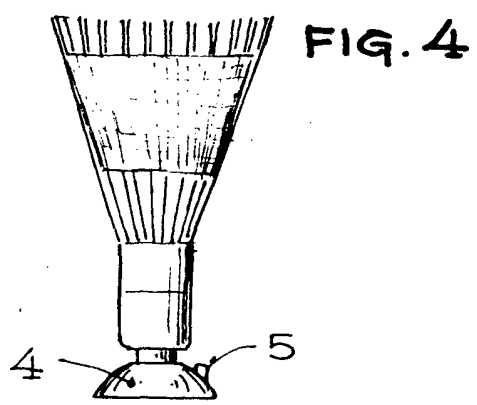
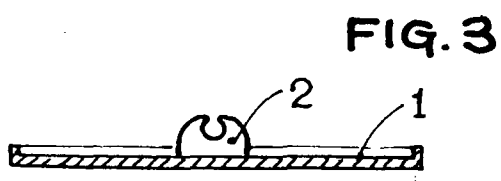
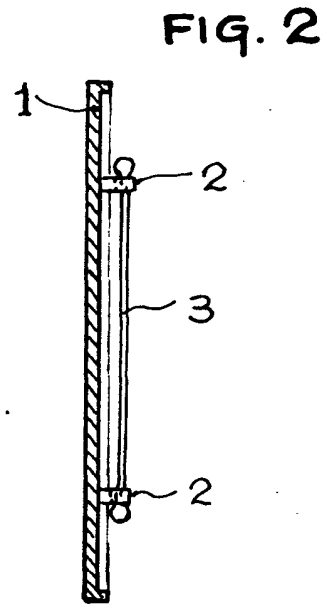
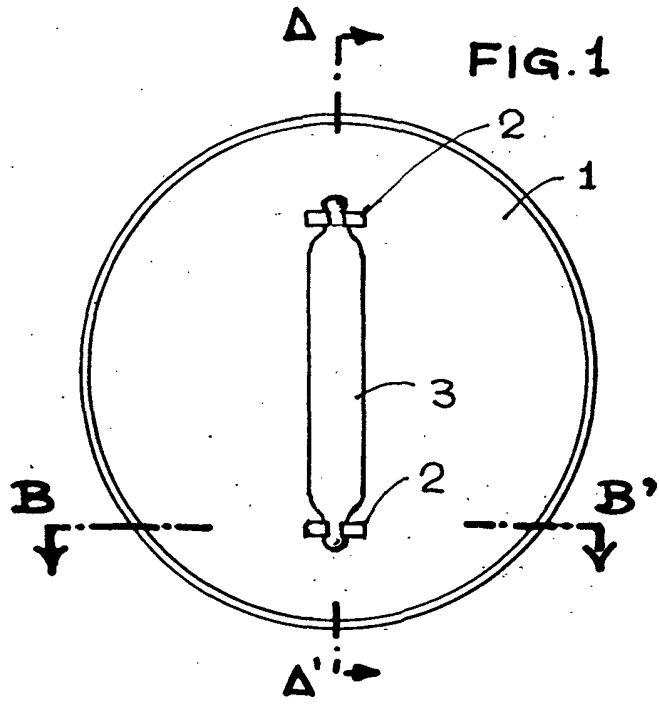

ESCALA VAVARIABLE
MADRID, 8 MAR. 1973
P.A.,

[Handwritten signature]