

194074

189457

Eo4C 17 MAR



189457

MODELO DE UTILIDAD

por VEINTE años

cuyo privilegio se solicita para España,  
sus territorios y plazas de soberanía, a  
favor de:

HIJO DE E.F. ESCOFET, S.A.

entidad española, domiciliada en Barcelona,  
Rda. Universidad, núm. 20, relativo a:

"PIEZA PARA LA CONSTRUCCION"

=====

10474

189457



17

MEMORIA DESCRIPTIVA

La presente invención se refiere a una pieza para la construcción, ideada con el objeto de alcanzar, con el empleo exclusivo de un tipo de elemento constructivo, los diversos efectos normalmente inherentes a distintos tipos de elementos integrantes de un muro acabado, o sea los efectos de orden mecánico y los de orden estético, con finalidad de simplificar las operaciones en la edificación, reducir la variedad de materiales y, en consecuencia, aminorar los costos. - - - - -

5.

La pieza de referencia se caracteriza porque está constituida por un cuerpo sustancialmente paralelepípedo, obtenido en hormigón, eventualmente armado, cuyas caras mayores corresponden a las partes vista e interior de un muro, en que la cara relativa a la parte vista presenta un espesor formado por hormigón con materiales de naturaleza noble, con finalidades de revestimiento, mientras que el resto del cuerpo es de carácter esencialmente resistente y obtenido con material corriente, de modo que este cuerpo posee de por sí mismo las diversas condiciones que requiere la construcción de un muro y excluye el empleo de otros elementos de revestimiento. - - - - -

10.

15.

Además, con carácter potestativo, el cuerpo en cuestión podrá presentar determinadas condiciones particularidades que se expresan a continuación: - - - - -

20.

19:10:74

189457



a) las caras longitudinales laterales, tienen, en el mismo sentido, un rebaje apto para facilitar el relleno del espacio formado conjuntamente con el cuerpo adyacente, con facultad para la inserción de varillas para armado. - - - - -

5. b) en sentido longitudinal, en forma pasante, el cuerpo posee unas cavidades destinadas eventualmente a ser objeto de relleno con hormigón, con facultad para la inserción de varillas de armado. - - - - -

10. c) la cara vista del cuerpo tiene sus aristas formando achafanado. - - - - -

d) la cara vista del cuerpo tiene superficie lisa, obtenida ya sea por el mismo proceso de fabricación, ya sea por medio de una ulterior operación de pulimentado. - - - - -

15. e) la cara vista del cuerpo presenta superficie dotada de relieves de índole diversa. - - - - -

Otros objetos y características de la invención se irán dando a conocer en detalle a lo largo de la descripción que sigue, haciendo referencia a los dibujos ilustrativos que la acompañan. En los dibujos: - - - - -

20. Figura 1, representa, vista en perspectiva, una pieza para la construcción, de acuerdo con esta invención. - - - - -

Figura 2, representa, vista en planta una hilera de piezas como la de la figura anterior, formando parte de un muro. - -

La pieza de referencia, consiste en un cuerpo 1 de tipo

10-10-74

189457



7 MAR 1973

sustancialmente paralelepípedo, cuyas caras mayores corresponden a las partes exterior 2 e interior 3 de un muro. - - -

5. Dicho cuerpo 1 es obtenido por moldeo en hormigón, con o sin armar, sin excluir el empleo de otros materiales idóneos, presentando dos zonas cualitativamente diferenciadas, una de las cuales forma un cierto espesor 4 relativo a la citada parte exterior 2, y la otra corresponde al resto del cuerpo.

10. Así, la zona anterior 4 es compuesta por el empleo de unos materiales de naturaleza noble, tal como mármol natural o artificial, piedras seleccionadas, etc., mientras el resto 5 del cuerpo 1 lo compone el hormigón gris corriente. También es factible el formar la zona 4 por el acoplamiento de placas del referido material noble. En consecuencia, las zonas 4 y 5, a las que incumben funciones distintas y bien concretas, están separadas por una divisoria 6 más o menos determinada según sea la estructuración del cuerpo 1 en cada caso. - - - - -

15. Las mencionadas funciones que atañen a las zonas 4 y 5, son las que siguen: la zona anterior 4 tiene carácter decorativo, o sea que ofrece el aspecto que corresponde a la fachada de una edificación, sin requerir otros aditamentos para este fin, mientras que el resto 4 del cuerpo 1 es de función resistente. - - - - -

20. En la obtención del cuerpo 1, se adoptan ciertas particularidades de forma que no afectan a la esencia de la invención, tales como la ejecución de unos huecos longitudinales pasantes 7 que aligeran el peso o posibilitan el macizado armado; la formación de unos rebajes laterales 8 que permiten el relleno

25.

19+10+74

189457

17 MAR



entre cuerpos adyacentes 1 mediante hormigón 9 y armado de varillas 10; la formación de biseles 11 en los cantos exteriores; la obtención de relieves decorativos en la cara exterior 2, y aún otros detalles de carácter discrecional en cada caso particular. De la misma manera, la citada cara exterior 2 podrá ser totalmente lisa, aún por medio de un pulimentado posterior al moldeado. - - - - -

En cuanto a la parte resistente 5 del cuerpo 1, el hormigón utilizado será normal, celular o de otra especie. - - - - -

10. La construcción de muros mediante los cuerpos 1, tendrá lugar en hileras verticales regulares o a rompejuntas, según convenga en cada caso, lo cual determinará las particularidades de forma de aquellos cuerpos oon arreglo a las variantes antes citadas, con miras al acoplamiento de cuerpos adyacentes.

15. Descrietas convenientemente las características de la invención, se hace constar que en la misma podrán introducirse cuantas variantes de detalle pueda aconsejar la experiencia, siempre que con ello no se modifique la esencialidad de la misma que es la que se resume y concreta en las reivindicaciones que siguen. - - - - -

N O T A

Se declaran de novedad, utilidad y propiedad para España, sus territorios y plazas de soberanía, las siguientes: - - - - -

R E I V I N D I C A C I O N E S

25. 1.- Pieza para la construcción, caracterizada porque está

194074

189457 17 MAR.



constituída por un cuerpo sustancialmente paralelepípedo, obtenido en hormigón, eventualmente armado cuyas caras mayores corresponden a las partes vista e interior de un muro, en que la cara mayor relativa a la parte vista presenta un cierto espesor formado por hormigón con materiales de naturaleza noble, con finalidades de revestimiento, mientras el resto del cuerpo es de carácter esencialmente resistente y obtenido con material corriente, de modo que este cuerpo posee de por sí mismo las diversas condiciones que requiere la construcción de un muro, y excluye la participación de otros elementos de revestimiento. - -

5. 2.- Pieza para la construcción, según la reivindicación primera, caracterizada porque, potestativamente, las caras longitudinales laterales del cuerpo presentan en dicho sentido un rebaje apto para el relleno del espacio formado juntamente con el cuerpo adyacente, con facultad para la introducción de varillas de armado. - - - - -

10. 3.- Pieza para la construcción, según la reivindicación primera, caracterizada porque, potestativamente, el cuerpo presenta unas cavidades longitudinales pasantes, aptas para el relleno de las mismas con hormigón con la eventual inclusión de varillas de armado. - - - - -

15. 4.- Pieza para la construcción, según la reivindicación primera, caracterizada porque, potestativamente, el cuerpo presenta achaflanadas las aristas de su cara vista. - - - - -

20. 5.- Pieza para la construcción, según la reivindicación primera, caracterizada porque, potestativamente, la cara vista

194074

189457



del cuerpo, presenta superficie lisa obtenida indistintamente por el proceso de fabricación o por ulterior pulimentado. - -

6.- Pieza para la construcción, según la reivindicación primera, caracterizada porque, potestativamente, la cara vista  
5. del cuerpo posee superficie dotada de relieves. - - - - -

7.- "PIEZA PARA LA CONSTRUCCION". - - - - -

Todo ello conforme se describe y reivindica en la presente memoria que consta de siete hojas, foliadas y mecanografiadas por una sola de sus caras, y de dos figuras que la ilustran.

MADRID, 7 MAR. 1973

P. A. M. CURELL SUÑOL

M. Curell Suñol

FIG. 1

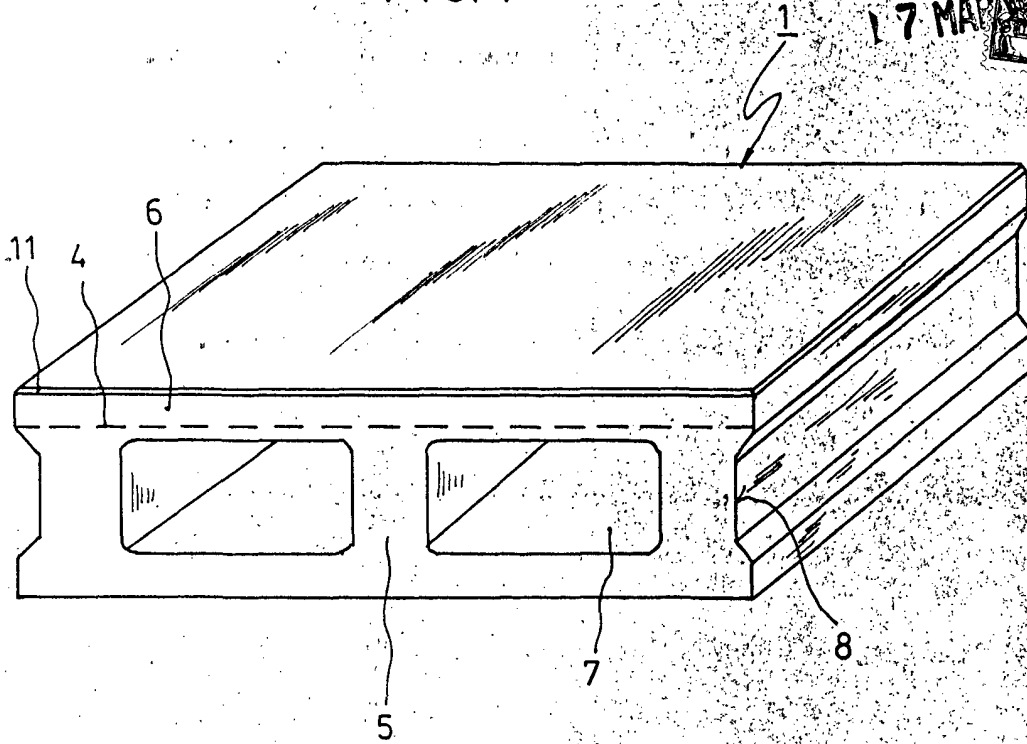
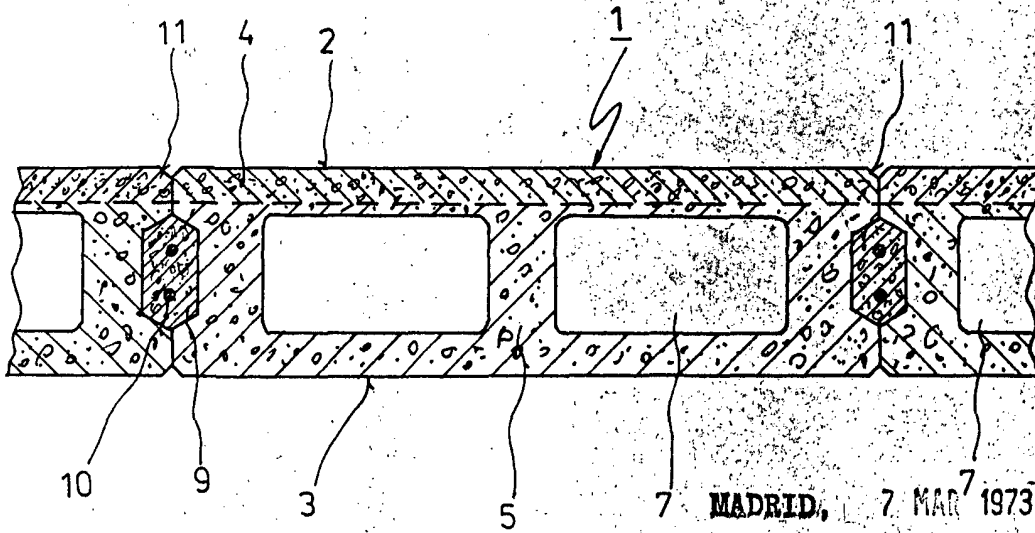

FIG. 2



MADRID, 7 MAR 1973

P. A. M. CURELL SUÑOL

*M. Curell Suñol*