

16:10:74

189446

27



MODELO DE UTILIDAD

por 20 años

A favor de PLAY, S.A., sociedad mercantil española,
domiciliada en BARCELONA, Independencia, 255. - - -
por: "CARRITO PARA LA COMPRA MEJORADO". - - - - -

MEMORIA DESCRIPTIVA

El presente modelo de utilidad se refiere a
un carrito para la compra que ha sido mejorado muy
notablemente con relación a los carritos para la compra
5 usuales.

El carrito para la compra en cuestión presenta
como particularidades principales que comporta un
bastidor rectangular inclinado hacia atrás con respecto
a la bolsa que se halla rodeada por tal bastidor y
10 comprende una base articulada con posibilidad de adoptar

10074

489446

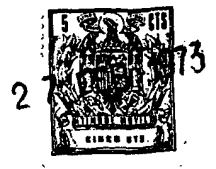

una posición desplegada de empleo y una posición de
 plegado abatida a la cara posterior de dicha bolsa.
 A zonas inferiores de los elementos laterales del
 bastidor se articulan sendas aletas en las que están
 5 montadas las ruedas de modo que estas últimas se
 pueden aplicar en la posición de plegado contra la
 cara trasera de la bolsa y pueden ser situadas en
 posición desplegada de utilización en la que entre los
 tramos telescópicos extendidos de los elementos late-
 10 rales del bastidor igualmente inclinados es colocable
 una bolsa suelta con artículos en su interior que se
 apoya sobre la bolsa propia del carrito y dichos tramos
 telescópicos. La expresada bolsa suelta sirve para
 guardar en su interior y llevar cómodamente el carrito
 15 plegado. La inclinación del bastidor respecto a la bolsa
 en la posición de desplegado del carrito facilita muy
 sensiblemente el arrastre del mismo, tanto en suelo llano,
 como para subir escaleras.

Con el fin de facilitar la explicación, se
 20 acompaña a la presente memoria descriptiva una hoja de
 dibujos en la que se ha representado un caso práctico de
 realización, el cual se cita sólo a título de ejemplo no
 limitativo del alcance del presente modelo de utilidad.

En dichos dibujos:

25 La figura 1 es una vista en alzado posterior
 que permite apreciar como se guarda el carrito para la
 compra plegado dentro de la bolsa suelta suplementaria.

La figura 2 es una perspectiva posterior del
 carrito que muestra la forma de plegar y desplegar las
 30 ruedas.

La figura 3 es una vista en perspectiva postinferior del carrito desplegado inferiormente.

La figura 4 ilustra también en perspectiva el carrito desplegado totalmente para su utilización.

5 De conformidad con los dibujos, el carrito para la compra mejorado objeto de este modelo de utilidad comporta un bastidor rectangular que comprende dos elementos laterales tubulares -1- y dos travesaños superior e inferior -2- y -3- respectivamente. Del
10 travesaño superior pende una bolsa -4- retenida por medio de correillas -5-, cuya bolsa tiene una base -4a- a la que va aplicada una varilla -6- de refuerzo que se retiene a dicha base mediante unos fiadores -7-,
15 cuya varilla -6- se relaciona con el travesaño -3- mediante unas correas -8- con lo que la base de la bolsa queda articulada y se puede abatir a la parte posterior de la bolsa (Fig. 2) para plegar el carrito y puede desplegarse (Fig. 3) en posición de empleo. La bolsa se puede extraer del bastidor cuando convenga para
20 lavarla, abriendo, para ello, las correillas superiores -5-, los fiadores -7- y las correas -8-.

A la zona inferior de los elementos laterales del bastidor se articulan sendas aletas -9- en las que están montadas las ruedas -10-. Estas aletas son
25 abatibles contra la base -4a- plegada (Fig. 2) para plegar el carrito y se pueden hacer girar hacia fuera, siendo limitado este giro por sendos topes -11- previstos en los elementos -1- del bastidor y contra los que tropiezan dichas aletas de modo que las ruedas -10-
30 quedan situadas en posición apta para el empleo (Fig. 3).

1074

89446

27



Cuando la base -4a- de la bolsa -4- ha sido desplegada, los elementos laterales -1- del bastidor quedan inclinados con relación a la misma. A los elementos -1- está conectado telescópicamente un manillar -12-. La inclinación de los elementos -1- y del manillar facilita las operaciones de manejo del carrito, tanto en suelo llano, como para subir escaleras. Sobre el manillar y encima de la bolsa -4- se puede colocar una bolsa suelta -13- en la que es posible colocar artículos que no quepan en dicha bolsa -4-, como se ve en la figura 4. En el caso de no emplearse, la bolsa suplementaria -13- se puede guardar en un compartimiento posterior -4b- de la bolsa -4-. Al travesaño inferior -3- del bastidor están unidos dos pies -14- que son apoyables en el suelo en la posición erguida del carrito.

Es muy interesante señalar que el carrito plegado se puede guardar en el interior de la bolsa suplementaria -13- y llevarlo así cómodamente y sin que sea visible al ir de compras, guardarlo, colocarlo en un automóvil, etc.

El modelo, dentro de su esencialidad, puede ser llevado a la práctica en otras formas de realización que difieran sólo en detalle de la indicada únicamente a título de ejemplo, a las cuales alcanzará igualmente la protección que se recaba. Podrá, pues, fabricarse este carrito para la compra en cualquier forma y tamaño, con los medios y materiales más adecuados, y con los accesorios más convenientes, por quedar todo ello comprendido en el espíritu de las siguientes reivindicaciones.



N O T A

Se reivindica como objeto del presente modelo de utilidad:

1.- Carrito para la compra mejorado, que se caracteriza esencialmente por el hecho de que su bolsa tiene la base articulada, al tramo inferior del marco-bastidor en tanto que las ruedas están montadas en sendas aletas respectivamente articuladas a las zonas extremas inferiores de los elementos laterales del bastidor de manera que las ruedas se pueden situar en posición apta para el empleo y la base de la bolsa es desplegable en la posición de desplegado del carrito, en la que el bastidor queda inclinado con relación a la bolsa, siendo posible colocar apoyada sobre los tramos telescópicos extendidos del bastidor y sobre la bolsa del carrito una bolsa suplementaria para artículos que no quepan en la primera, pudiendo abatirse la base citada contra la cara posterior de la bolsa, a cuya base son adosables las aletas articuladas con las ruedas para obtener el plegado del carrito que en esta posición se puede guardar dentro de la aludida bolsa suplementaria y puede llevarse cómodamente.

2.- CARRITO PARA LA COMPRA MEJORADO.

Consta la presente memoria descriptiva de seis hojas mecanografiadas, foliadas, numeradas y

007074

189446



escritas por una sola cara, acompañada de una lámina
de dibujos.

Barcelona, para Madrid, a 27 de Febrero 1973

PLAY, S.A.

P. A.

Peruajau

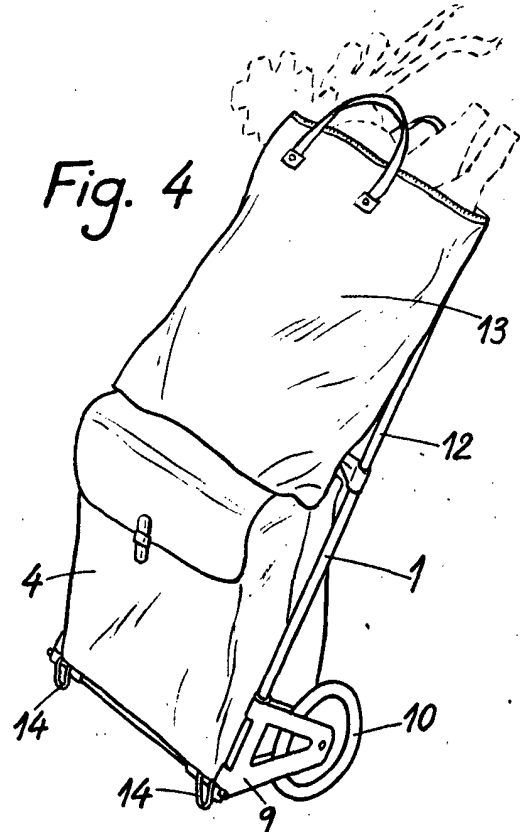
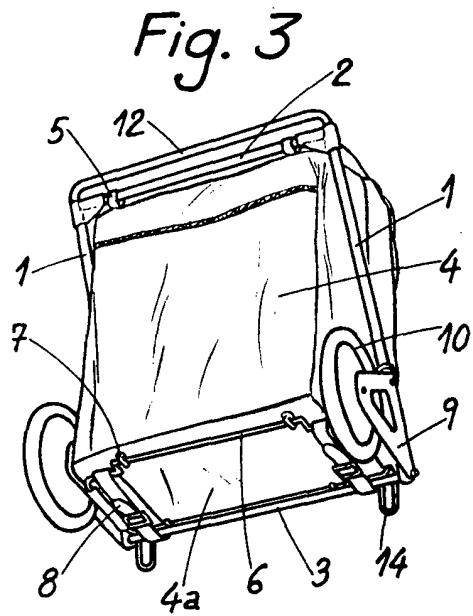
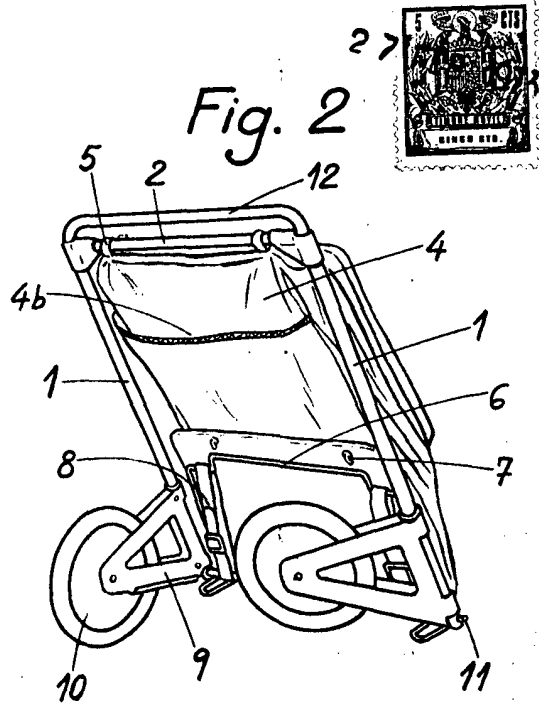
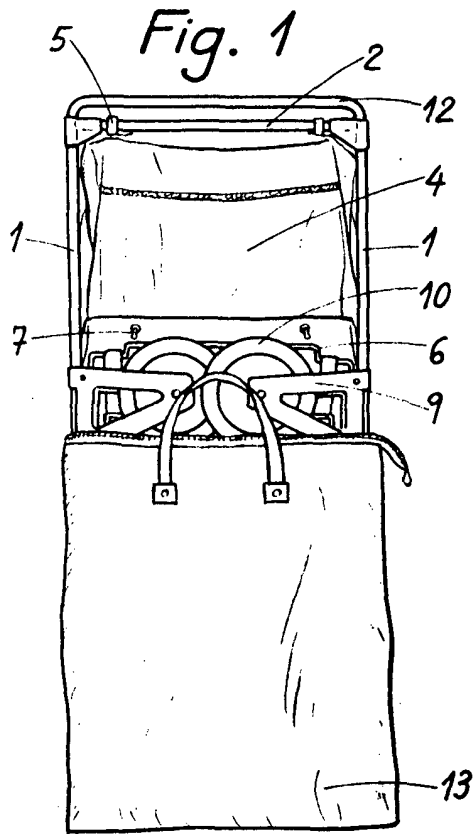

Barcelona 27 de Febrero de 1973

p. a. *Wajal*