

189415

1562D

22 FEB 1950



MODELO DE UTILIDAD

por 20 años

por "REMOLQUE-TIENDA DESPLEGABLE", a favor de D^a Jacqueli
ne THOMASSIAN, de nacionalidad francesa, domiciliada en
LAREDO (Santander) - Afueras, s/n. - Residencia Orfeo.

PROHIBIDA LA CONSULTA
Y LA EXPEDICION DE
COPIAS Y CERTIFICACIONES

MEMORIA DESCRIPTIVA

El presente Modelo de Utilidad se refiere a un
remolque-tienda, diseñado para la práctica del acampado
y susceptible de ser arrastrado por un vehículo de poten
cia reducida. El remolque puede desplegarse, en cuyo ca-
5. so se forma una tienda de campaña perfectamente equipada
siendo muy fácil de realizar las operaciones de plegado
y desplegado.

El remolque en cuestión consiste en una caja
montada sobre ruedas y dotada de medios de tracción y en
10. lace a la parte posterior de un vehículo, poseyendo igual
mente medios de nivelación y afianzamiento sobre el te-
rreno. La propia caja está dotada de tapas abatibles,
provistas de patas sustentadoras que permitirán consti-
tuir, en su momento, sendos lechos, en tanto que la par-
15. te central de la caja, accesible, constituirá un habitácu



lo elemental con provisión de banquetas, armarios, mesa y otros accesorios.

- En la parte externa de la tienda de campaña obtenida puede acoplarse, además, un atrio cubierto que
5. prolonga el habitáculo y aumenta las condiciones de confortabilidad.

- Para facilitar la explicación, se acompaña a la presente memoria unos dibujos en los que se ha representado, a título de ejemplo ilustrativo y no limitati-
10. vo, un caso de realización de un remolque-tienda desplazable, según los principios de las reivindicaciones.

En los dibujos:

- La figura 1 es una vista en perspectiva del nuevo remolque, cerrado, y la figura 2 del propio remol-
15. que, una vez abierto y antes del desplegado de las piezas de lona que originan la estructura habitable, representada en su extensión máxima en la figura 3.

- La figura 4 es una representación en planta de la distribución de espacios y de accesorios del habitácu
20. lo definido por el remolque-tienda cuando está desplegado y en posición de uso, indicándose mediante figuras humanas la situación de las camas.

Los elementos designados con números en los dibujos corresponden a las partes siguientes:

25. -1-, caja metálica robusta, de forma prismática y aplanada, montada sobre ruedas -2- y dotada en su parte delantera de medios de enganche a un automóvil;
- 3-, medios de señalización posterior; -4- y -5-, patas plegables en los vértices inferiores de la caja -1-, des
30. tinadas a afianzar la posición de la misma sobre el te-



22 F

- rreno; -6-, puerta de acceso al interior de la caja; -7- y -8-, tapas abatibles, articuladas mediante bisagras y provistas además de cuadros tubulares -9- y -10-, que asimismo podrían consistir en pares de patas, para la sustentación de las tapas en situación horizontal, como indica la figura 2, en orden a la formación de lechos; -11-, mesa empleada en el interior del habitáculo; -12-, banquetas-cajas para contener diversos artículos; -13-, espacio de circulación; -14-, cocina separable; -15-, caja frigorífica; -16-, techo de lona, formante, junto con las paredes -17-, de la estructura de tienda, sujeta al suelo mediante elementos convencionales -18-; las ventanas -19- permitirán una iluminación y ventilación del interior del habitáculo y se completarán con cortinas opacas arrollables; -20-, techo de lona formante, junto con los montantes -21- y -22-, de un atrio, sustentado por barras horizontales y por los montantes -23- delanteros; -24-, situación exterior de la cocina -14-, en el atrio delantero, en el cual la cortina -25- puede aislar el espacio elemental constitutivo de la cocina.

Todo cuanto no afecte, altere, cambie o modifique la esencia del remolque-tienda descrito, será variable a los efectos del actual Modelo.

N O T A.

25. Se reivindica como objeto de este registro por Modelo de Utilidad:

- 1.- Remolque-tienda desplegable, caracterizado esencialmente por estar constituido por una caja prismática y aplanada, montada sobre ruedas, dotada en su parte delantera de medios de enganche a un vehículo y en su

22 FEB 1973



- parte trasera de elementos señalizadores, así como, junto a sus vértices inferiores, de patas plegables de asiento de la caja sobre el terreno, en tanto que su parte superior posee tapas abatibles, articuladas lateralmente y susceptibles de quedar en posición horizontal, para la constitución de lechos sustentados por pares de patas articuladas en las propias tapas abatibles, efectuándose el acceso al interior de la caja a través de una portezuela lateral, completándose la estructura con componentes laminares, flexibles y resistentes, formantes del techo y las paredes laterales de un habitáculo, provistas estas últimas de ventanas para iluminación y ventilación y medios de fijación al terreno, completándose el equipo interno del remolque mediante cajas-banquetas, cajas-armarios, cocina transportable, mesa plegable y accesorios de servicio de mesa y cocina.
5. 10. 15.

Sean cuales fueren las circunstancias que concurran en la esencialidad del Modelo de Utilidad, definido en la anterior reivindicación, cuyo objeto es:

20. 2.- "REMOLQUE-TIENDA DESPLEGABLE".

Consta la presente memoria de cuatro hojas foliadas, mecanografiadas por una sola cara y de los dibujos unidos a la misma.

Barcelona, 22 FEB. 1973

25. P.A. de D^a Jacqueline THOMASSIAN,

ALFONSO DURÁN

P. P.

Fdo.: Luis Durán Bonafant

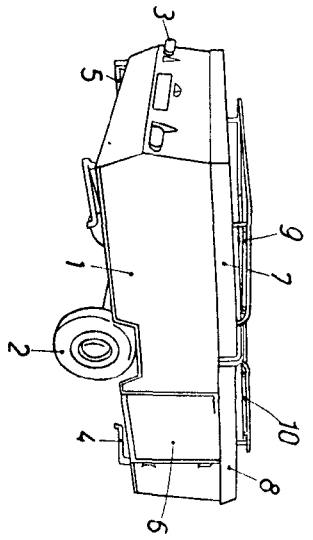

FIG. 1

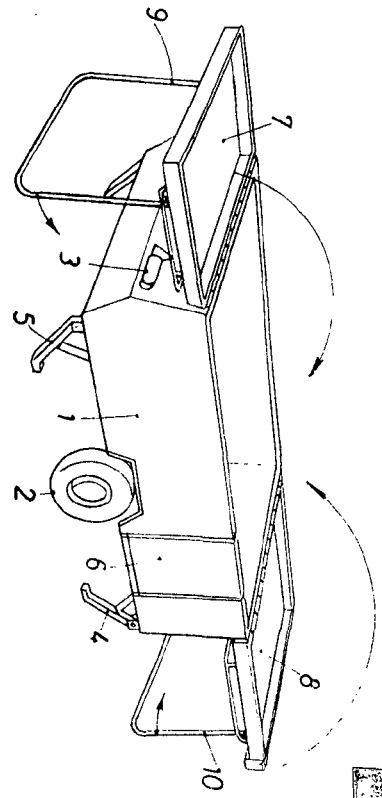

FIG. 2

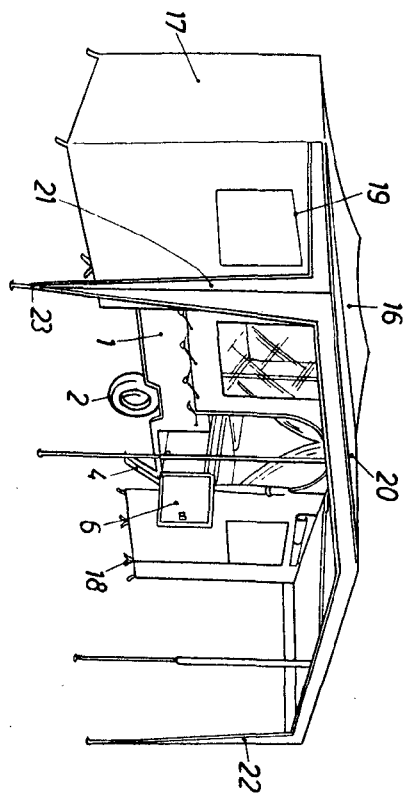

FIG. 3

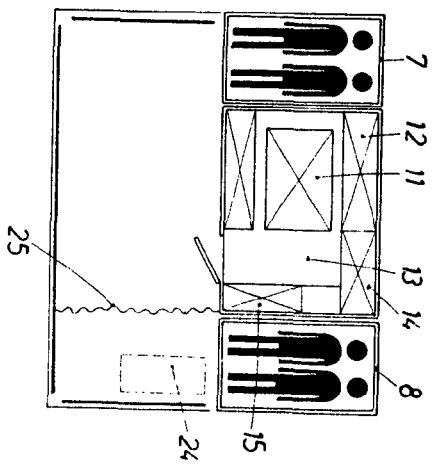
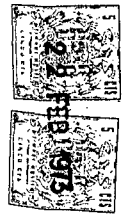

FIG. 4



PAGE FRONT 22 FEB 1975

ALFONSO DURAN P.P.

Fdo: Luis Durán Benítez

