

16-1-73

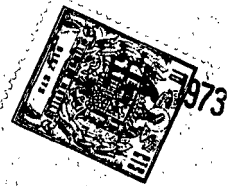

189378

MODELO DE UTILIDAD

=====
P&G Case 1805

Memoria Descriptiva

sobre:

RECIPIENTE PARA TRANSPORTE

=====

Solicitante: THE PROCTER & GAMBLE COMPANY, entidad norteamericana,
residente en 301 East Sixth Street, Cincinnati, Ohio
45202. EE.UU.de A.

=====

El presente Modelo de Utilidad se refiere a un recipiente ó embalaje para transporte, que está adaptado de un modo particular para comprender y proteger una pluralidad de artículos individuales, preferiblemente botellas de plástico ó similares. El con

5.

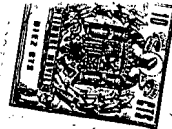

cepto genérico comprende habilitar un elemento de base ó bandeja que tiene su superficie de sustentación recubierta con un adhesivo sensible a la presión. Un conjunto de botellas se coloca sobre la bandeja de forma que sus cuerpos mantengan una relación de contacto en el área de su mayor dimensión en sección transversal. Las botellas se inmovilizan en sus bases por adherencia a la capa adhesiva sobre la superficie de sustentación de la bandeja. Los extremos superiores de las botellas se inmovilizan contra el movimiento lateral mediante el empleo de medios apropiados, como puede ser un elemento laminar separador de inmovilización ó medio similar, que retiene la parte superior de las botellas en su relación apropiada con respecto al elemento de bandeja. Un elemento de tapa esencialmente en forma de U se coloca sobre el elemento de bandeja y las botellas de forma que sus extremos queden sostenidos por el elemento de bandeja, después de lo cual se adapta una película contraible sobre todo el ensamblaje y después se contrae para montar los diversos elementos de la combinación guardando una relación ensamblada rígida.

La invención se refiere en términos generales al campo de los embalajes ó recipientes envueltos con material contraible para artículos individuales como son las botellas de plásticos ó similares. De un modo más particular, se refiere a un recipiente perfeccionado para el transporte, caja ó embalaje que comprende medios para inmovilizar un grupo de botellas ó artículos similares, ofreciendo por lo tanto numerosas ventajas respecto a las cajas empleadas para el transporte, actualmente en uso comercial.

Actualmente es práctica común emplear recipientes o cajas para el transporte de botellas individuales de tamaño

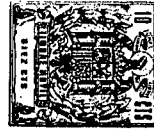

5. para venta al por menor, que consisten en grandes cajas de cartón ondulado que tienen solapas extremas adheridas en sus paredes superior é inferior. Las botellas individuales se separan en el interior del recipiente, ó embalaje, mediante el empleo de una serie de paredes divisorias entre cruzadas que dan resistencia al embalaje y revitan también que las botellas individuales tengan movimiento lateral en el interior del recipiente.

10. Segun se sabe, actualmente, los envases de las características citadas son relativamente costosos con relación al número de botellas individuales que se pueden transportar en su interior. O sea, la cantidad y el peso de los materiales tales como cartón ondulado ó similar empleados para contener y proteger un número dado de botellas, es relativamente grande con relación al número de botellas. Dicho recipiente tiene tambien el inconveniente de que contienen el producto de tal manera que el recipiente no se puede emplear ulteriormente como medio de exposición para la venta del producto. Así mismo son voluminosos, difíciles de manejar, y todo esto dá lugar a unos costos de mano de obras relativamente elevados cuando el embalaje se recibe y se abre en una tienda normal.

15. Los expertos en la materia estarán familiarizados con muchos otros tipos de embalaje de estas características generales, por ejemplo según se describe en las Patentes U.S.A.

20. 3.365.110 -Salomone et al concedida el 23 de enero de 1.968;
3.425,544 -Ayer et al, concedida el 4 de Febrero de 1.969;
3.437.365 -Funkhouser, concedida el 17 de Octubre de 1.967; y
2.744,624 -Hoogstoel et al, concedida el 8 de Mayo de 1.956.

25. No obstante, ninguna de estas ha resuelto todos los
30. problemas asociados con dichos recipientes en la forma en que



los resuelve el presente invento.

La naturaleza y esencia del invento se comprenderán con mayor facilidad después de considerar sus objetos y finalidades principales.

5. Los principales objetos del invento se indican en los párrafos siguientes para que se pueda apreciar mejor sus aspectos importantes antes de describir los detalles de una modalidad de preferencia en las últimas partes de esta descripción.

10. El objeto principal del invento es proporcionar un recipiente para transporte, para sostener y proteger una pluralidad de artículos, como pueden ser botellas.

Otro objeto del invento es proporcionar un recipiente para transporte, según se ha mencionado, que permite la inmovilización de las botellas, así como un embalaje más denso de las mismas, promoviendo de esta forma la eficacia de almacenamiento sin sacrificar su resistencia o la protección de las botellas.

15. Otro objeto del invento es proporcionar un recipiente para transporte perfeccionado, que ofrece una protección eficaz contra la humedad, suciedad y abrasión de las botellas sin sacrificar la facilidad de abrir el recipiente y con un riesgo mínimo de deterioro de las botellas cuando se abre el recipiente.

20. Otro objeto del invento es proporcionar un recipiente perfeccionado para transporte que se puede construir con relativamente menos material, reduciendo por lo tanto su costo, pero cuya construcción se simplifica hasta tal punto que supone ahorros en mano de obra en la elaboración del recipiente y al abrirlo en una tienda.

25. Otro objeto del invento es proporcionar un recipiente perfeccionado para transporte que se puede construir con relativamente menos material, reduciendo por lo tanto su costo, pero cuya construcción se simplifica hasta tal punto que supone ahorros en mano de obra en la elaboración del recipiente y al abrirlo en una tienda.

30.

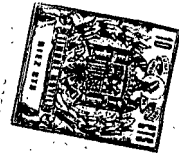

Otro objeto adicional del invento es proporcionar un recipiente de transporte para sostener y proteger una pluralidad de botellas ó artículos similares, que tiene una construcción de bandeja incorporada de forma que las partes protectoras del recipiente se puedan quitar permitiendo de este modo que la parte de bandeja del recipiente se utilice para exponer a la venta los artículos en cualquier tienda.

5.

Estos y otros objetos se consiguen con el presente invento al proporcionar un recipiente para transporte, para sostener y proteger una pluralidad de artículos, como pueden ser botellas, que comprende un elemento de bandeja que tiene su superficie de sustentación recubierta con un adhesivo sensible a la presión para sostener, retener é inmovilizar una pluralidad de artículos después de colocarlos sobre dicho elemento.

10.

Los artículos se colocan sobre la bandeja de forma que sus cuerpos guarden una relación de contacto, y se habilitan medios para inmovilizar los extremos superiores de los artículos restringiéndolos contra toda movimiento en dirección paralela al elemento de bandejas. Un elemento de tapa prácticamente en forma de U queda sostenido por el elemento de bandeja de forma que sus superficies superior se extiende sobre los artículos sostenidos por el elemento de bandeja, y todo el ensamblaje se cubre con una película contraible que se contrae finalmente para retener los diversos elementos del recipiente guardando una relación de ensamblaje apretado.

20.

25.

A pesar de que la Memoria descriptiva concluya con reivindicaciones que indican de un modo particular y reivindican distintivamente la materia que se considera que forma parte del presente invento, se cree que el invento se comprenderá mejor por la descripción que sigue, tomando como referencia los

30.



dibujos adjuntos, en los que:

La Figura 1 es una vista fragmentada en perspectiva que ilustra el recipiente ensamblado y representa cada uno de los diversos elementos que comprende su construcción.

5. La Figura 2 es una vista en alzado tomado a lo largo de la línea de corte transversal 2-2 de la Fig. 1.

La Figura 3 es una vista superior fragmentada del recipiente de la fig. 1 é ilustra la relación que guarda los artículos sí como el elemento separador de inmovilización.

10. La Figura 4 es una vista fragmentada, en alzado y en sección transversal, similar a la fig. 2, que ilustra una forma alternativa de construcción para inmovilizar las partes superiores de las botellas.

15. La Figura 5 es una vista de costado fragmentada, similar a la Fig. 2, é ilustra otra forma de elementos de tapa que ofrece resistencia adicional en apilamiento.

20. Refiriéndonos a los dibujos, en particular a las Figuras 1, 2 y 3 de los mismos, se ilustra una construcción preferible de recipiente para transporte 10. El recipiente 10 comprende inicialmente el artículo que se ha de embalar y que se ilustra, a título de ejemplos, compuesto por una pluralidad de botellas 12, cada una de las cuales está provista de un tapón apropiado 13. El elemento de bandeja 11 tiene una superficie de sustentación 14 que está recubierta con un adhesivo sensible a la presión por lo que, cuando un conjunto de botellas 12 se coloca sobre la superficie 14, se inmovilizan inmediatamente en sus bases para evitar su movimiento lateral en el área de la superficie 14. El elemento de bandeja 11 se fabrica preferiblemente de una doble capa o espesor de material de cartón ondulado con ondulaciones que corren en an

25.

30.



gulo recto en las dos capas ó que pueden ser todas paralelas, preferiblemente en dirección perpendicular al extremo abierto 15 del recipiente 10 para aumentar al máximo la resistencia a la compresión en la dirección de las ondulaciones.

5. El adhesivo sensible a la presión aplicado a la superficie de sustentación 14, se elige preferiblemente de forma que mantengan las botellas 12 adheridas al mismo. A pesar de todo, las propiedades del adhesivo deberán ser tales que las botellas se puedan quitar fácilmente del elemento de bandeja 11 cuando se desarma el recipiente para el transporte del invento. Se ha averiguado que un adhesivo sensible a la presión, identificado como 113-DEV fabricado por la Franklin Chemical Company of Columbus, Ohio, resulta apropiado para conseguir estos objetos.

10. Segun se ha indicado ya, el adhesivo sensible a la presión sobre la superficie 14 se utiliza para inmovilizar las bases de las botellas 12. Segun se ilustra en la figura 3, es conveniente que se coloquen las botellas sobre la superficie 14 en la formación necesaria para que estén en contacto con otras botellas en la misma fila así como en filas adyacentes en la zona de mayor dimension en sección transversal de las botellas 12. Este es un factor adicional para dar rigidez a la estructura final y para reducir al mínimo la cantidad y costo de los materiales de embalaje utilizados en el recipiente.

15. Además de lo anterior, se emplean medios para inmovilizar los extremos superiores de las botellas 12 y evitar cualquier movimiento sustancial en un plano paralelo al elemento de la bandeja 11. En la modalidad de las Figuras 1, 2 y 3, los medios de inmovilización comprenden un elemento separador 16 que tienen una pluralidad de aberturas perforadas 17 que

20. 25. 30.



- ma una pluralidad de lengüetas radiales 18 y ranuras radiales según comprenderán los expertos en la materia. Las aberturas 17 se forman de modo que correspondan a la posición de los tapones 13, cuando el conjunto de botellas 12 se coloca guardando una relación de contacto sobre la superficie 14 del elemento de bandeja 11. Según se ilustra en los dibujos, el elemento separador 16 se coloca preferiblemente sobre los tapones 13 de forma que queda esencialmente paralelo al elemento de bandeja 11. Según se observará examinando la figura 2, las lengüetas 18 tienden a retener el elemento separador 16 a una distancia igual a su longitud a partir del elemento de tapa 20. El elemento separador 16 puede estar provisto de un elemento de pestaña 19 para dar rigidez adicional y se comprenderá que se puede habilitar una pestaña similar (no ilustrada) en su otro extremo. El elemento separador 16 se puede fabricar de cartulina, cartón, cartón ondulado o material similar.

- La estructura se refuerza empleando un elemento de tapa 20 que tiene una superficie superior 21 y paredes laterales dirigidas hacia abajo 22 y 23. En la modalidad ilustrada, las paredes laterales 22 y 23 respectivamente, se pliegan y tienen doble grosor para poder reforzar verticalmente la estructura completa. Lógicamente, se comprenderá que no siempre es esto necesario y que se utiliza solamente cuando es aconsejable un refuerzo adicional. Unas paredes laterales de espesor simple serán suficiente para conseguir los objetos del invento en dichos casos. El material del elemento de tapa 20 consiste preferiblemente en un material de cartulina ondulada donde las ondulaciones se disponen de forma que corran verticalmente en las paredes laterales 22 y 23 para aumentar al máximo la resistencia a la compresión del embalaje acabado.

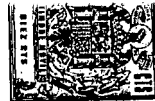

El recipiente para transporte 10 del invento se completa rodeando los componentes ensamblados con un material de película de plástico contraible bien conocido 24 y, después sometiendo la película contraible 24 a un calor suficiente para que se contraiga apretada reteniendo los diversos elementos en una relación ensamblada. Las películas de contracción térmica para esta finalidad son bien conocidas por los expertos en la materia y normalmente se obtienen en forma de "camisa" que, de hecho, es un tubo cilíndrico de material de plástico contraible que se puede deslizar fácilmente sobre el ensamblaje y calentarse después contrayéndose para simplificar las etapas finales de ensamblaje.

En la Figura 4, se ilustra otra modalidad del invento que emplea otra forma de inmovilización para los extremos superiores de las botellas 12. En la modalidad de la figura 4, se emplean medios de inmovilización más simples y económicos, que comprenden un elemento laminar sensible 25 de cartulina, papel kraft grueso, ó material similar, que se adhiere por sus bordes opuestos en áreas 23a a la superficie interior de la pared superior 21. El elemento laminar 25 se adhiere también en áreas 26 a la superficie superior 27 de los tapones 13. La hoja 23 se puede adherir en áreas 25a y 25b empleando un adhesivo sensible a la presión que posea las propiedades necesarias para inmovilizar los extremos superiores de las botellas 12 y evitar un movimiento sustancial en un plano paralelo al elemento de bandeja 11. El empleo de una hoja o lámina flexible 25 permite un movimiento vertical limitado de las botellas 12, pero esto no perjudica la rigidez general del recipiente acabado. Los demás elementos del recipiente de la fig. 4 son prácticamente similares a los descritos anteriormente y no necesi

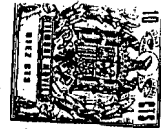

tan explicación adicional para entenderlos a la perfección.

5. En caso de que se desee reforzar adicionalmente el recipiente con el fin de aguantar las fuerzas de compresión que actúan sobre el mismo, el concepto del recipiente presente se puede variar según se ilustra en la Figura 5. En la Figura 5, se observará que el elemento de tapa 28 comprende una pared separadora intermedia de doble espesor 30 entre cada una de las filas largas de botellas 12. Entre cada una de las filas largas se pueden habilitar paredes separadoras intermedias
10. adicionales con lo que se aumenta prácticamente resistencia a la compresión del recipiente acabado. En la modalidad de la Figura 5, se ha hallado el empleo de un material de cartulina ondulada resulta muy eficaz. Cuando se utiliza dicho material, es preferible que las ondulaciones corran de forma que queden verticales ó, en otras palabras, esencialmente paralelas al eje geométrico de las botellas 12 en el recipiente
15. ensamblado.

Es evidente también que la modalidad de la Figura 5, las botellas de la misma fila se pueden colocar guardando una relación de contacto aunque las filas adyacentes se separen por una pared separadora intermedia 30. Colocando las
20. botellas 12 de cada fila en contacto con la pared separadora 30, los efectos beneficiosos del contacto directo de las botellas 12 en las filas adyacentes quedan incorporados en el recipiente completo de la Figura 5.
25.

Los medios de inmovilización superiores se han descrito anteriormente comprendiendo un elemento separador 16, como en las Figuras 1-3, ó un elemento laminar 25 como en la Figura 4. Se observará en la Figura 5, que se emplea
30. otra forma de medios de movilización. En esta última estruc



tura, las superficies superiores 27 de los tapones 13 se adhieren directamente en las áreas 31 a la superficie inferior 32 de la pared superior 33. De este modo, se obtienen ventajas esencialmente similares sin utilizar un elemento estructural adicional. La eliminación de un elemento estructural separado para los medios de inmovilización puede ser conveniente para equilibrar el costo adicional de incorporar las paredes separadoras intermedias 30. Como en los otros casos, la elección de un adhesivo sensible a la presión particular es un asunto que puede resolverse con facilidad los expertos en la materia.

A pesar de que se han escrito e ilustrado modalidades particulares del invento, resultará evidente a los expertos en la materia que pueden efectuar diversos cambios y modificaciones sin desviarse del espíritu y alcance del invento, por lo que se pretende abarcar en las reivindicaciones adjuntas todos aquellos cambios y modificaciones que se encuentran dentro del alcance de este invento.

N O T A

Descrita suficientemente la naturaleza de invento, así como la manera de realizarlo en la práctica, debe hacerse constar que disposiciones anteriormente indicadas son susceptibles de modificaciones de detalle, en cuanto no alteren su principio fundamental; También se hace constar que el invento se refiere a una Solicitud de Patente presentada en Norteamérica, con fecha 20 de Diciembre de 1971, nº Ser. 209.717; acogíendose por lo tanto a los beneficios que conceden los Convenios Internacionales en vigor, siendo lo que constituye la esencia del referido invento, y por lo que se solicita Modelo de Utilidad por 20 años en estaña, sobre: Recipiente para transporte; caracterizándose por lo siguiente:

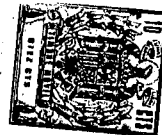

1.- Recipiente para transporte, para sostener y proteger una pluralidad de artículos, caracterizado porque comprende:

5. Un elemento de bandeja que tiene una superficie de sustentación para sostener una pluralidad de artículos;

10. Una capa de adhesivo sensible a la presión sobre dicha superficie de sustentación para inmovilizar dichos artículos y adherirlos a dicho elemento de bandeja después de colocarlos sobre el mismo, colocándose dichos artículos sobre la citada superficie de sustentación de forma que los artículos adyacentes en una fila dada guarden una relación de contacto en su dimensión máxima en sección transversal;

15. Medios de inmovilización que sujetan los extremos superiores de dichos artículos para inmovilizarlos contra cualquier movimiento sustancial en un plano paralelo a dicho elemento de bandeja;

20. Un elemento de tapa sostenido por dicho elemento de bandeja cuyo elemento de tapa tiene una pared superior que se extiende sobre los artículos sostenidos por dicho elemento de bandeja;

Una película contraíble que rodea a dichos elementos de bandeja y tapa, cuyas películas se contraen para retener dichos elementos en una relación ensamblada apretada alrededor de dichos artículos.

25. 2.- Recipiente, según la reivindicación 1, caracterizado porque dichos medios de inmovilización comprenden un elemento separador, una pluralidad de aberturas en dicho elemento separador definidas por una pluralidad de lengüetas dirigidas radialmente, cuyas aberturas se adaptan a los extremos superiores de dichos artículos.

30.

189378



3.- Recipiente segun la reivindicación 1, caracterizado porque dichos medios de inmovilización comprenden un elemento laminar adherido a los extremos superiores de cada uno de dichos articulos.

5. 4.- Recipiente segun la reivindicación 1, caracterizado porque dichos medios de inmovilización comprenden adherir los extremos superiores de cada uno de dichos articulos a la superficie inferior de la pared superior de dicho elemento de tapa.

10. 5.- Recipiente segun la reivindicación 1, caracterizado porque dicho elemento de tapa comprende paredes laterales que se dirigen hacia abajo desde sus extremidades y una pared separadora intermedia solidaria que se extiende hacia abajo hasta dicho elemento de bandeja, cuya pared separadora intermedia se extiende longitudinalmente entre filas adyacentes de articulos para aumentar la resistencia a la compresion de dicho recipiente para transporte.

15. 6.- Recipiente segun la reivindicación 5, caracterizado porque dichos medios de inmovilización comprenden un elemento separador, una pluralidad de aberturas en dicho elemento separador definidas por una pluralidad de lengüeta dirigidas radialmente, cuyas aberturas se adaptan a los extremos superiores de dichos articulos.

20. 7.- Recipiente segun la reivindicación 5, caracterizado porque dichos medios de inmovilización comprenden un elemento laminar adherido a los extremos superiores de cada uno de dichos articulos.

25. 8.- Recipiente segun la reivindicación nº 5, caracterizado porque dichos medios de inmovilización comprenden adherir los extremos superiores de cada uno de dichos articulos

30.



12 FEB. 1973

a la superficie superior de la pared superior de dicho elemento de tapa.

5. 9.- Recipiente para transporte; tal y como queda sustancialmente descrito en la presente Memoria, é ilustrado en los adjuntos dibujos.

Esta Memoria consta de Catorce hojas, escritas a máquina por una sola cara.

Madrid, 12 FEB. 1973

THE PROCTER & GAMBLE COMPANY,

J. GOMEZ ACEBO Y MUDEY
D.º de El Salvador La Gesta Fecundada



Fig. 1

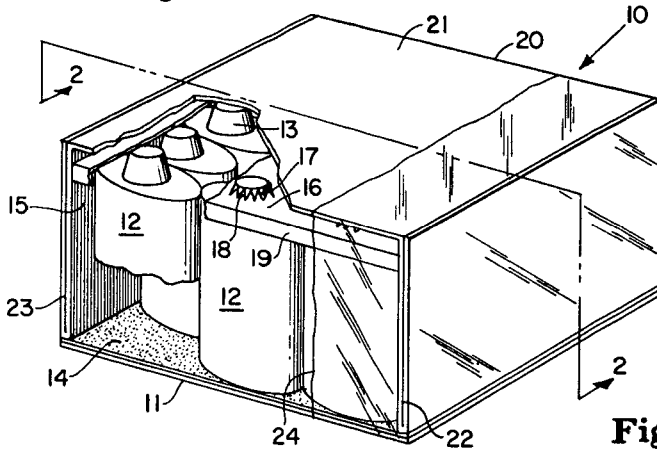

ES
VARI

Fig. 2

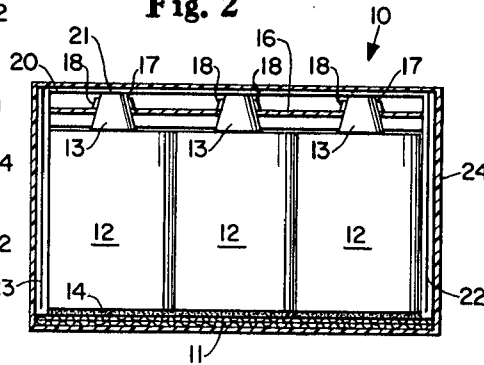

Fig. 4

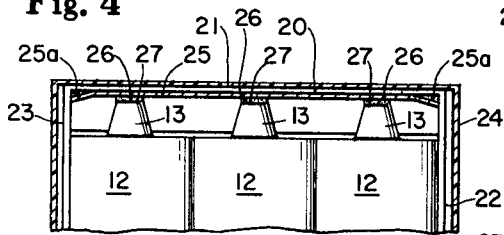

Fig. 3

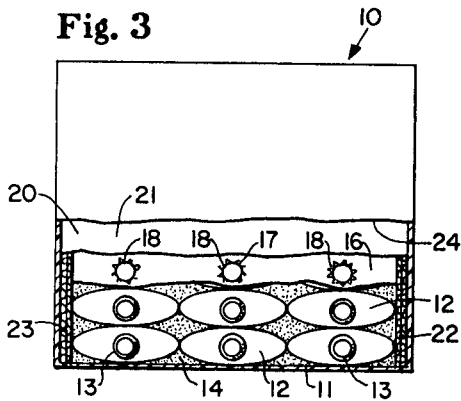
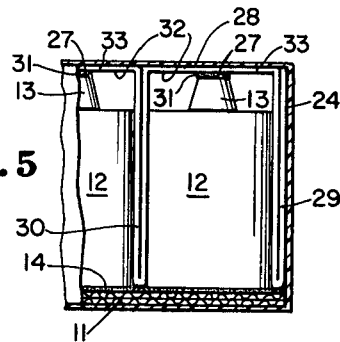

Fig. 5



Wm. Procter & G.