

189 178



189 178

SECCION TECNICA
CLASIFICACION I. P. C.
CLASE <u>A63</u>
SUBCLASE <u>H</u>

MODELO DE UTILIDAD

por 20 años por

"DISPOSITIVO EMISOR DE SONIDO PARA JUGUETERIA", a favor de DON FRANCISCO PÉREZ DURÁ, de nacionalidad española, domiciliado en CASTALLA (Alicante), Lepanto, s/n.

MEMORIA DESCRIPTIVA
=====

Los perfeccionamientos que constantemente se introducen en la industria del juguete hacen posible que los artículos lleguen a manos del usuario presentando la novedad y utilidad apetecibles, logrando de esta manera los fines a que están destinados a precios asequibles a todas las economías.

5.-
Son cada día más numerosas las aplicaciones de dispositivos sonoros a muñecos y juguetes de todas clases, que hacen las delicias de los pequeños al emitir sonidos peñuñares.

10.-



Resultando que los muñecos que actualmente existen son aquellos dotados, de un silbato de lengüeta que al estar alojado en el interior de cualquier parte de su anatomía y debido a la presión ejercida por la mano del usuario emiten un sonido característico, presentando el inconveniente de que los materiales de conformación de los citados muñecos han de ser poco compactos para poder con facilidad ejercer la presión pertinente para llevar a cabo la puesta en práctica de la emisión de sonido.

Con el objeto del modelo de utilidad que nos ocupa, se obvian la totalidad de los inconvenientes apuntados consistiendo en esencia en un dispositivo emisor de sonidos de conformación simple, coste económico y al mismo tiempo aplicable a cualquier estructura de muñeco o juguete que se desee.

Conocidas que nos son, en virtud del preliminar precedente las funciones y conveniencias del objeto del modelo de utilidad que nos ocupa, y por ser el tipo que ha de servir de base para llevar a cabo la confección de las diversas formas de realización a que en la práctica puede llegarse con la aplicación de sus fundamentos básicos, se cita en la presente memoria a título de ejemplo y será descrito a continuación con la ayuda de la lámina de dibujos que se adjunta.

La figura 1ª, representa una vista en sección por un plano vertical de las piezas que integran el objeto del modelo de utilidad que nos ocupa, con detalle en planta de la pieza superior.

En la figura 2ª, se representa una vista del objeto del modelo de utilidad que se preconiza, apreciándose la disposición de las diferentes piezas en su con-



189 178

junto.

45.- La figura 3ª, representa una vista exterior del objeto pertinentemente concluido, introducido convenientemente en el cuerpo del muñeco o juguete a que se ha aplicado.

50.- La pieza hueca 1, lleva alojado en su interior un muelle 2, en cuyo extremo superior se apoya una cazoleta 3, sobre la cual presiona dicho muelle.

55.- Dicha cazoleta 3, se encuentra pertinentemente perforada, permitiendo la introducción del silbato 4, el cuál queda apoyado sobre ella por medio del saliente periférico 5 impidiendo su desplazamiento hacia el interior de la pieza 1.

Apoyada y situada sobre la pieza 3, se encuentra otra pieza 6, igualmente hueca y provista de sendas ranuras 7 para facilitar el acceso del aire.

60.- Cierra el dispositivo una pieza 8, la cual en su parte superior lleva sendos salientes externos e internos 8', y 8", apoyándose en las piezas 1, y 6, haciéndolo en esta última en su saliente periférico 6'. Por su parte inferior la citada pieza 8, lleva otra 8'", que encaja con la pieza 1, exteriormente.

65.- Con todo ello, al introducir el dispositivo en la parte conveniente del muñeco, queda casi embutido en el mismo a excepción de las piezas salientes 8' y 6, y al presionar sobre esta última, ranurada convenientemente por ambos laterales para facilitar el acceso del aire, se provocará la emisión del pertinente sonido al actuar sobre el silbato 4, de que está dotado dicho dispositivo.

70.-

Suficientemente descrito que nos es, el objeto del modelo de utilidad que nos ocupa, que lo es solamen-



- 75.- te a título de ejemplo y una de las múltiples realizaciones a que en la práctica puede llegarse tomando como fundamento en su construcción el descrito en la presente memoria, únicamente nos resta señalar que las modificaciones de forma, tamaños, materiales empleados u otros no fundamentales no deben ser consideradas variaciones que afecten a su esencialidad.
- 80.-

N O T A

El modelo de utilidad descrito recaerá, pues, sobre las siguientes reivindicaciones:

- 85.- 1ª.- "DISPOSITIVO EMISOR DE SONIDOS PARA JUGUETERIA", caracterizado por cuanto está constituido por una caja hueca y superiormente abierta en cuyo interior se aloja un muelle sobre el que se sitúa una pieza dotada de un orificio en el que encaja un silbato, sobre la que, a su vez, se apoya otra centralmente hueca y abombada con la convexidad dirigida hacia el exterior, dotada de renuras pertinentemente situadas para permitir la circulación del aire para el accionamiento del silbato y de un reborde periférico que hace de tope con la pestaña interna que rodea al orificio central de otra pieza
- 90.- a modo de tapa de la caja hueca de alojamiento antedicha, por cuyo orificio emerge al exterior la parte abombada de aquélla, a modo de pulsador, prolongándose dicha pestaña interna de la citada tapa hacia el exterior para constituir un reborde periférico que hará de tope con el cuerpo del muñeco o juguete a que se aplique el dispositivo, impidiendo que la totalidad de éste se introduzca en su interior al alojarse en el orificio practicado previamente en dicho cuerpo a tal efecto; con todo lo que bastará accionar hacia dentro el tan repeti-
- 95.-
- 100.-



105.- do abombamiento exteriormente emergente de la pieza pulsador, para provocar la circulación del aire, y, por ende, la emisión de sonido por parte del silbato.

2º.-"DISPOSITIVO EMISOR DE SONIDOS PARA JUGUETERIA".

110.- Todo ello, tal y conforme queda descrito, representado y reivindicado.

Esta memoria consta de cinco hojas mecanografiadas y foliadas por una sola de sus caras, conteniendo

114.- un total de ciento catorce líneas.

MADRID A 28 DE FEBRERO DE 1973

p.a.

MANUEL DE ARPE.

189 173

28



D I S E Ñ O

=====

DE UN MODELO DE UTILIDAD, A FAVOR DE DON FRANCISCO PEREZ DURÁ, DE NACIONALIDAD ESPAÑOLA, DOMICILIADO EN CASTALLA (Alicante), LEPANTO, S/N., POR: "DISPOSITIVO EMISOR DE SONIDO PARA JUGUETERÍA".

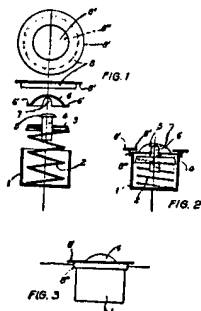

Escala variable.

MADRID A 28 DE FEBRERO DE 1973

P.A.

MANUEL DE ARPE.

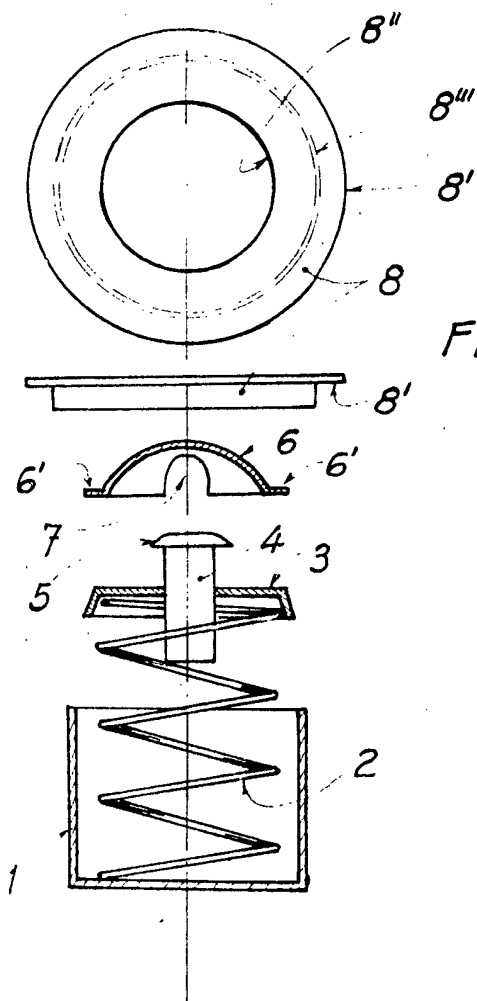

FIG. 1

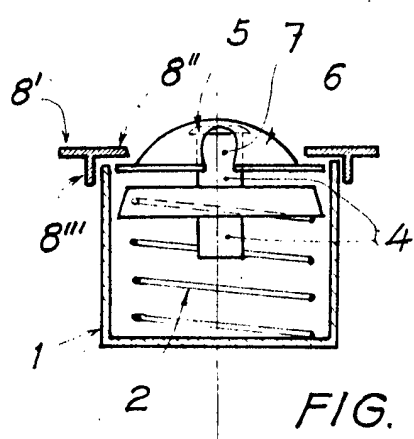

FIG. 2

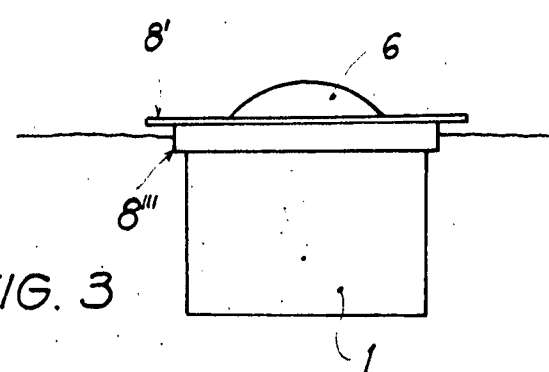

FIG. 3

Madrid, 28 FEB. 1973

ESCALA VARIABLE