

189150 FEB



189150

SECCION TECNICA
CLASIFICACION I. P. C.
CLASE <u>B44</u>
SUBCLASE <u>C</u>

M O D E L O
D E
U T I L I D A D

a favor de Don Jorge BORDERA SANGENIS, de nacionalidad española, residente en Barcelona, Calle Juan de Austria 126-128, por "CUADRO IMITANDO GRABADOS SOBRE METAL".

- . -

MEMORIA DESCRIPTIVA

La presente invención se refiere a un cuadro imitando grabados sobre metal, cuya realización es muy simple y de poco coste, a pesar de lo cual presenta cualidades decorativas sobresalientes.

5. El cuadro ha adquirido un relieve extraordinario en la decoración moderna. Por otra parte, la naturaleza del cuadro no está sujeta a unas normas rígidas, y así se admiten reproducciones clásicas, pinturas y otro tipo de grabados, como por ejemplo el grabado sobre plancha metálica. En este sentido, la reproducción de antiguos gra-
- 10.



189 150

bados da un carácter extraordinariamente sobrio al cuadro, debido, no tanto al tema, que también podría ser moderno, como a la naturaleza de la reproducción sobre plancha metálica.

5. Pero los grabados sobre plancha metálica son muy costosos y poco asequibles desde un punto de vista económico.

10. Para salvar este inconveniente se ha ideado el cuadro objeto de la invención, que imita grabados sobre metal, con la ventaja de que la obra completa es mucho más económica que un cuadro o grabado auténtico.

15. El cuadro en cuestión se caracteriza esencialmente por el hecho de que consta de una lámina base de cierta rigidez, por ejemplo, cartón, plástico u otro, sobre la que está adherida una lámina metalizada, que en su anverso presenta una reproducción gráfica recubierta por una película transparente protectora.

20. Para la mejor comprensión de cuanto queda descrito en la presenta memoria, se acompaña un dibujo en el que, tan sólo a título de ejemplo, se representa un caso práctico de realización del objeto de la invención.

25. En dicho dibujo, la figura 1 es una vista en perspectiva de un ángulo del cuadro, parcialmente seccionado, en tanto que la figura 2 es una sección longitudinal del mismo.

El cuadro descrito consta en el dibujo de una lámina -1- de cierta rigidez, por ejemplo cartón, plástico o similar. Sobre una de las caras de esta lámina está

189150

201



adherida una lámina metalizada -2-, en cuyo anverso se ha realizado una reproducción gráfica posteriormente recubierta por una película protectora y transparente -3-, por ejemplo un plastificado.

5. La lámina -2- metalizada puede presentar la coloración deseada, ya sea imitando cobre, plata, oro, bronce u otro, de tal forma que la reproducción efectuada sobre su cara anterior presenta un aspecto muy parecido al de un grabado sobre metal.

10. Este tipo de cuadro admite cualquier tipo de temas y es evidente que su constitución simplificada es mucho más económica que la de un grabado auténtico, aunque de parecido aspecto.

15. Serán independientes del objeto de la invención los materiales empleados en la construcción de las distintas piezas que componen el cuadro, formas y dimensiones de las mismas y cuantos detalles accesorios puedan presentarse, siempre y cuando no afecten a su esencialidad.

- . -

N O T A

20. Se reivindica como objeto del presente modelo de utilidad:

1. Cuadro imitando grabados sobre metal, caracterizado esencialmente por el hecho de que consta de una lámina de cierta rigidez, sobre una de cuyas caras está adhe-

189150 20



rida una lámina metalizada, que en su anverso presenta una reproducción gráfica convencional, posteriormente recubierta por una película transparente protectora.

2. Cuadro imitando grabados sobre metal.

La presente memoria descriptiva consta de cuatro hojas foliadas escritas a máquina por una sola cara.

Barcelona, 20 de febrero de 1.973

Jorge BORDERA SANGENIS

p.a.

20



FIG. 1

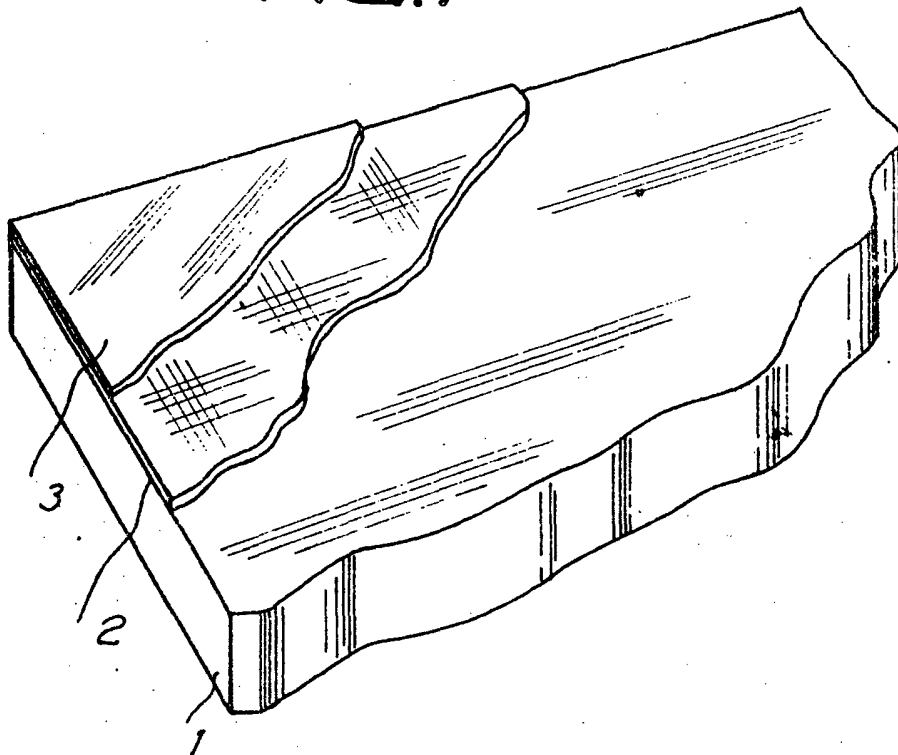
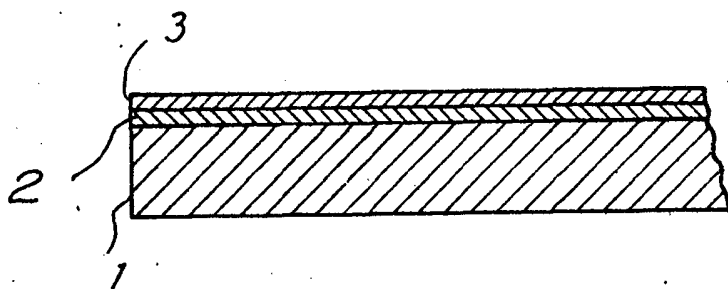

FIG. 2



Barcelona, 20 FEB 1973

p.a.